



CUPRA LEON 5D / SPORTSTOURER

Omaniku käsiraamat



CUPRA

Sissejuhatus

Täname teid meile osutatud usalduse ja CUPRA sõiduki valimise eest!

Uue CUPRA omanikuna saate nautida sõitu autoga, mis on täis uusimat tehnoloogiat ja tipptasemel varustust.

Soovitame teil selle omaniku käsiraamatu tähelepanelikult läbi lugeda. Nii saate oma autoga lähemalt tuttavaks ning oskate igapäevasel sõidul kõiki selle funktsioone kasutada.

Praktilisi kasutusjuhiseid täiendavad auto eri funktsioone ja hooldust puudutavad juhtnõõrid, mida järgides on sõit alati turvaline ja ka auto turuväärtus säilib. Lisaks anname teile väärtuslikke nõuandeid ja soovitusi auto sõiduks nii, et see oleks võimalikult säästlik ning keskkonnahoidlik.

Soovime teile oma autoga turvalist ja nauditavat sõitu!

CUPRA

TÄHELEPANU

Lugege läbi ja järgige alati kaassõitja esiturvapatja puudutavaid tähtsaid ohutusnõudeid»» Lehekülg 35, Laste turvaistmete paigaldamine ja kasutamine.

Lähemalt sellest omaniku käsiraamatust

Selles käsiraamatus on kirjeldatud auto varustust ja omadusi raamatu väljaandmise hetkel. Siin on kirjeldatud ka sellist varustust, mis tuleb saadavale alles mõne aja pärast või on saadaval ainult teatud turgudel.

Teatud varustus ja funktsioonid, mida siin kirjeldatakse, puuduvad osadest mudeliversioonidest või -tüüpidest ning need võivad tulenevalt tehnilistest või turuspetsiifilistest nõuetest varieeruda, ilma et seda võiks käsitleda eksitava reklaamina.

Mõned pildidel olevad detailid võivad neil kujutatud autost erineda ning seepärast tuleks neid tõlgendada vaid üldjoonelistena.

Selles käsiraamatus antud **suunda puudutav teave** (vasakul, paremal, ees, taga) viitab suunale sõidusuunas paikneva auto suhtes, kui ei ole teisiti märgitud.

Audiovisuaalne materjal on mõeldud üksnes selleks, et aidata kasutajatel auto mõningatest funktsioonidest paremini aru saada. See ei asenda mingil moel omaniku käsiraamatut. Tervikliku informatsiooni ja kõik hoiatused leiata siski ainult sellest käsiraamatust.

✳️ **Tärniga tähistatud varustuselemendid** on põhivarustusena olemas ainult teatud mudeliversioonides, valikvarustuse-

na saadaval vaid teatud versioonidele või saadaval üksnes teatud riikides.

- ® **Kaubamärgid** on tähistatud ®-märgiga. Selle märgi puudumine ei anna garantiid selle kohta, et mõiste puhul pole tegu kaubamärgiga.
- >> See sümbol näitab, et sama osa jätkub järgmisel leheküljel.

Soovitud teabe leiata sellest käsiraamatust üles, kasutades:

- teemapõhist sisukorda, mis vastab raamatu ülesehitusele peatükkide kaupa;
- visuaalset piltidega sisukorda, milles on näha leheküljed, kust leida „kõige olulisemat“ teavet, mida käsitletakse üksikasjalikumalt vastavas peatükis;
- aineregistrit, kus on tähestikulises järjekorras palju termineid ja sünonüüme, mille abil otsitava kiiresti üles leiate.

⚠️ TÄHELEPANU

Sellele sümbolile järgnev tekst sisaldab teie ohutust puudutavat teavet ja hoiatab teid võimaliku õnnetuse või vigastusohu eest.

🚫 ETTEVAATUST

Sellele sümbolile järgnev tekst hoiatab teid auto võimaliku kahjustamise eest.

🌐 Keskconda puudutav märkus

Sellele sümbolile järgnev tekst annab teavet keskkonnakaitse kohta.

ℹ️ Juhis

Sellele sümbolile järgnev tekst annab kasulikke lisateavet.

Digitaalne omaniku käsiraamat

Omaniku käsiraamatu digiversiooni leiate
CUPRA ametlikult veebilehelt:



- Skaneerige ruutkood>>> **Joonis 1**
- **VÕI** sisestage oma veebilehitseja aadressi-
reale järgnev aadress:

<http://www.cupraofficial.com/owners/cupra-car-model-manuals.html>

ning valige välja oma auto.

Sisukord

Auto ülevaade	7	Klaasipuhastiharjade vahetamine	52	Pagasi transportimine ja praktiline varustus	139
Välisvaade	7	Käivitusabi	54	Pagasi paigutamine	139
Välisvaade	8	Pukseerides käivitamine ja auto pukseerimine	55	Pagasiruum	140
Välisvaade	9	Kaitsmed ja lambid	60	Eraldusvõrk*	147
Välisvaade	10	Kaitsmed	60	Katuseraam	149
Juhikoha ülevaade (vasakpoolse rooliga mu- del)	11	Lampide vahetamine	64	Panipaigad	151
Juhikoha ülevaade (parempoolse rooliga mu- del)	12	Auto juhtimine	67	Voolupesad	154
Sisevaade	13	Juhtseadmed ja näidikud	67	Kliimaseade	156
Ohutus	14	Sisevaade	67	Kütmine, ventileerimine ja jahutamine	156
Sõiduohutus	14	Näidikud ja hoiatus-/indikaatorituled	68	Seisuküte (lisaküttease)*	165
Nõuanded ohutuks sõiduks	14	Näidikuplokk	68	Seisukliimaseade*	168
Sõitjate õige istumisasend	15	Näidikuploki kasutamine	84	Info- ja meelelahutussüsteem	171
Pedaaliruum	18	Hoiatus- ja indikaatorituled	86	Sissejuhatus	171
Turvavööd	18	Info- ja meelelahutussüsteem	88	Esimesed sammud	171
Turvavööde ülesandad	18	Multifunktsionaalne rool*	94	Süsteemi juhtpaneeli ülevaade	175
Kuidas turvavööd õigesti kasutada	21	Avamine ja sulgemine	95	Üldised kasutusjuhised	176
Turvavööde pingutid	23	Autovõtmete komplekt	95	Andmeedastus	182
Avariiks valmistamise süsteem*	24	Kesklukustus	97	CUPRA CONNECT	182
Turvapatjade süsteem	25	Vargusvastane alarmsüsteem*	104	Full Link	187
Lühiülevaade	25	Uksed	107	Wi-Fi pääsupunkt*	191
Turvapatjade töö kirjeldus	27	Tagaluuk	109	Info- ja meelelahutussüsteemi kasutamine	194
Laste turvaline sõidutamine autos	33	Akende lülitid	113	Hääljuhtimine*	194
Laste sõiduohutus	33	Katuseluuk*	115	Raadio/meediamängija	196
Hädaolukorras	44	Tuled	118	Navigeerimine*	202
Kuidas end ise aidata	44	Auto tuled	118	Telefoniliides	210
Info-, tehnobi- ja hädaabikõne teenus*	44	Sisevalgustus	124	Väliste lähteseadmete ühenduspesad	216
Avariivarustus	45	Nähtavus	127	Sõitmine	217
Rehvi remont	46	Klaasipuhastite süsteem	127	Käivitamine ja sõitmine	217
Ratta vahetamine	48	Peeglid	129	Mootori käivitamine ja seiskamine	217
		Kaitse päikese eest	131	Start-stopp-süsteem	222
		Istmed ja peatoed	132	Tõörežiimi valimine	225
		Istmete reguleerimine	132	Otselülitusega automaatkäigukast DSG	226
		Peatoed	133	Käiguvahetuse soovitus	233
		Istme funktsioonid	135	Roolisüsteem	233

Sõiduprofiilide valikusüsteem (Drive Profile)*	234	Praktilised nõuanded	308	Lisateave kasutajale	363
Nõuandeid sõitmiseks	236	Kõrgepingeaku	308	Lisateave kasutajale	363
Juhiabisüsteemid	239	Ohutusnõuded	308	Juhtplokkidesse salvestatud andmed	363
Üldised juhised	239	Kõrgepingeaku korrashoid	310	Muu tähtis teave	363
Juhiabisüsteemide andurid ja kaamerad	240	Laadimise seadistamine info- ja meelelahutussüsteemis	310	Euroopa Parlamendi ja nõukogu direktiivi 2014/53/EL puudutav teave	364
Kiirushoidik (CCS)	243	Kõrgepingeaku laadimine	312	Tehnilised andmed	368
Kiiruspiirik	245	Laadimiskaabel	317	Märkused tehniliste andmete kohta	368
Esikokkupõrke vältimissüsteem (Front Assist)*	247	Vedelike kontroll ja lisamine	320	Tähtis teave	368
Isekohanduv kiirushoidik (ACC)*	251	Tankimine	320	Märksõnade loend	373
Ettenägelik kiiruse reguleerimisfunktsioon	257	Kütuse tüübid	322		
Sõiduraja hoidja (Lane Assist)*	259	Mootori juhtsüsteem ja heitgaaside kontrollsüsteem	323		
Reisiabisüsteem (Travel Assist)	261	Mootoriruum	325		
Hädaabisüsteem (Emergency Assist)	264	Mootoriõli	328		
Rajavahetuse abisüsteem (Side Assist) koos tagardamisel tuvastatud küljelt läheneva liikluse hoiatussüsteemi (RCTA) ja autost väljumise hoiatussüsteemiga (Exit Assist)*	265	Jahutussüsteem	331		
Pidurdamine ja parkimine	272	Pidurivedelik	333		
Pidurisüsteem	272	Klaasipesuvedelik	334		
Auto stabiilsust ja pidurdamist toetavad süsteemid	277	12 V aku	335		
Parkimine	281	Energia haldussüsteem	339		
Abi parkimisel ja manööverdramisel	281	Rattad	340		
Iseparkimissüsteem (Park Assist)*	281	Veljed ja rehvid	340		
Abisüsteemid parkimiseks ja manööverdramiseks (ParkPilot)	289	Rehvirõhu kontrollsüsteem	347		
Parkimisabisüsteem „Plus“*	290	Varuratas	349		
Parkimiskohale tagardamise abisüsteem*	293	Hooldus	351		
Tahavaatekaamera (tagurdusabi)*	294	Hooldusprogramm	351		
Veokonks*	297	Hooldusintervallid	351		
Järelhaagise vedamine	297	Täiendavalt pakutavad teenused	353		
Väljakeeratav elektriliselt vabastatav veokonks*	304	Garantii	354		
Veokonksu hilisem paigaldamine	306	Auto korrashoid	355		
		Korrashoid ja puhastamine	355		
		Lisavarustus ja tehnilised muudatused	360		
		Lisavarustus, varuosad ja remonttööd	360		

Välisvaade

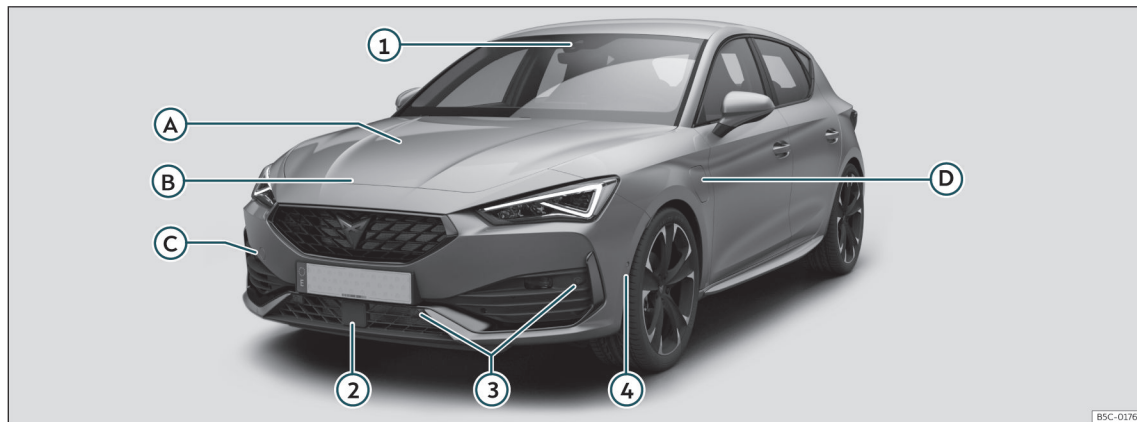

B5C-0176

Joonis 2 Leon

A Vedelikutasemete kontroll

- Õli»» Lehekülg 328
- Pidurivedelik»» Lehekülg 333
- Aku»»» Lehekülg 335

B Kapott

- Avamishoob»»» Lehekülg 326
- Avamine/sulgemine»»» Lehekülg 326

C Auto pukseerimine

- Pukseerimisaas»»» Lehekülg 58
- Pukseerides käivitamine»»» Lehekülg 56

D Laadimispesa (hübriidautodel)

- Laadimisprotsessi indikaatorituli»»» Lehekülg 315
- Avamine hädaolukorras»»» Lehekülg 316

Juhibisüsteemide andurid»»» Lehekülg 239

- 1 Multifunktsionaalne esikaamera
- 2 Eesmine radarandur
- 3 Parkimisabisüsteemi andurid
- 4 Iseparkimissüsteemi andurid

Välisvaade

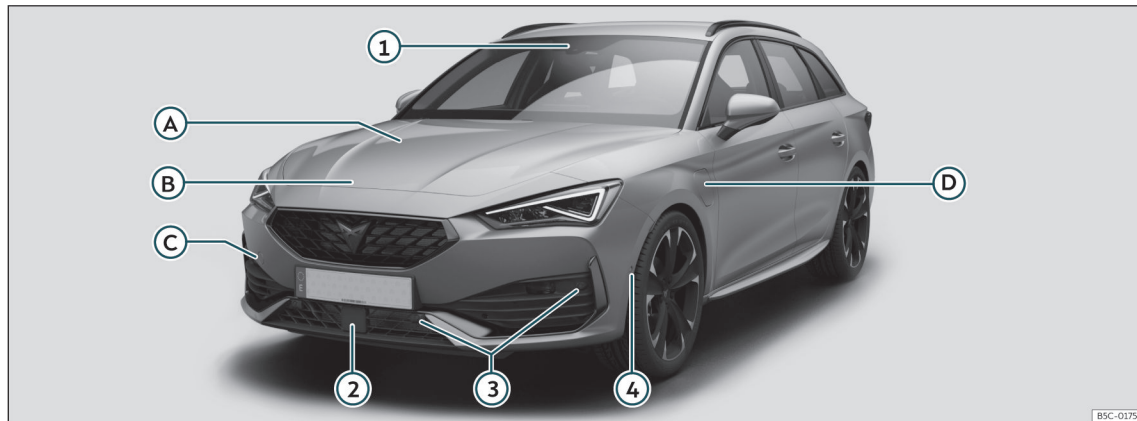

Joonis 3 Leon Sportstourer

A Vedelikutasemete kontroll

- Õli»» Lehekülg 328
- Pidurivedelik»» Lehekülg 333
- Aku»»» Lehekülg 335

B Kapott

- Avamishoob»»» Lehekülg 326
- Avamine/sulgemine»»» Lehekülg 326

C Auto pukseerimine

- Pukseerimisaas»»» Lehekülg 58
- Pukseerides käivitamine»»» Lehekülg 56

D Laadimispesa (hübriidautodel)

- Laadimisprotsessi indikaatorituli»»» Lehekülg 315
- Avamine hädaolukorras»»» Lehekülg 316

Juhiabisüsteemide andurid»»» Lehekülg 239

- ① Multifunktsionaalne esikaamera
- ② Eesmine radarandur
- ③ Parkimisabisüsteemi andurid
- ④ Iseparkimissüsteemi andurid

Välisvaade

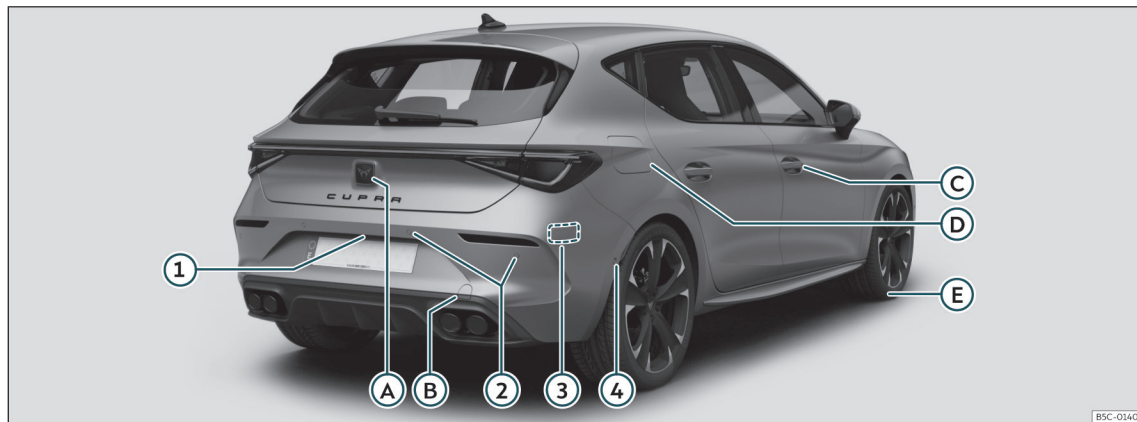

Joonis 4 Leon

A Tagaluuk

- Avamine väljastpoolt»» Lehekülg 109
- Avamine hädaolukorras»» Lehekülg 113

B Auto pukseerimine

- Pukseerimisaas»» Lehekülg 58
- Pukseerides käivitamine»» Lehekülg 56

C Avamine ja sulgemine

- Uksed»» Lehekülg 107
- Kesklukustus»» Lehekülg 97
- Lukustamine ja lukust avamine hädaolukorras»» Lehekülg 107

D Kütusepaak

- Paagi maht»» Lehekülg 368
- Korgi avamine ja sulgemine»» Lehekülg 320

E Juhised puhuks, kui rehv saab viga

- Torkeaugu paranduskomplekt»» Lehekülg 46
- Ratta vahetamine»» Lehekülg 48

Juhiabisüsteemide andurid»» Lehekülg 239

- 1 Tahavaatekaamera
- 2 Parkimisabisüsteemi andurid
- 3 Tagumised radarandurid
- 4 Iseparkimissüsteemi andurid

Välisvaade

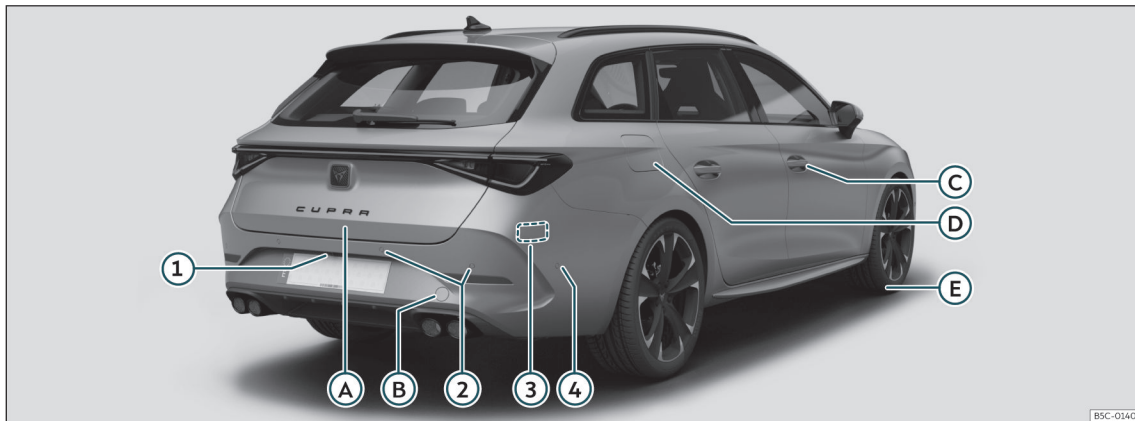

Joonis 5 Leon Sportstourer

A Tagaluuk

- Avamine väljastpoolt»» Lehekülg 109
- Avamine hädaolukorras»» Lehekülg 113

B Auto pukseerimine

- Pukseerimisaas»» Lehekülg 58
- Pukseerides käivitamine»» Lehekülg 56

C Avamine ja sulgemine

- Uksed»» Lehekülg 107
- Kesklukustus»» Lehekülg 97
- Lukustamine ja lukust avamine hädaolukorras»» Lehekülg 107

D Kütusepaak

- Paagi maht»» Lehekülg 368
- Korgi avamine ja sulgemine»» Lehekülg 320

E Juhised puhuks, kui rehv saab viga

- Torkeaugu paranduskomplekt»» Lehekülg 46
- Ratta vahetamine»» Lehekülg 48

Juhiabisüsteemide andurid»» Lehekülg 239

- 1 Tahavaatekaamera
- 2 Parkimisabisüsteemi andurid
- 3 Tagumised radarandurid
- 4 Iseparkimissüsteemi andurid

Juhikoha ülevaade (vasakpoolse rooliga mudel)

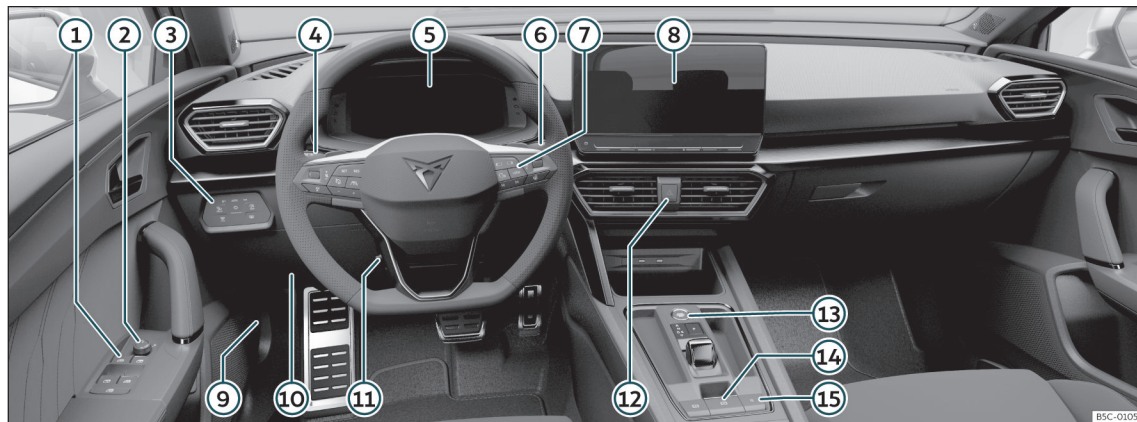

- | | | |
|--|--|--|
| ① Elektriliste aknaöstukite lülitid»» Lehekülg 113 | ⑦ Juhi infosüsteem»» Lehekülg 84 | ⑭ Elektrooniline seisupidur»» Lehekülg 274 |
| ② Küljepeeglite regulaator»» Lehekülg 129 | ⑧ Info- ja meelelahutussüsteem»» Lehekülg 88,»» Lehekülg 171 | ⑮ Kesklukustus»» Lehekülg 97 |
| ③ Tulede ja klaasisoojenduse lülitid»» Lehekülg 118 | ⑨ Kapoti avamishoob»» Lehekülg 326 | |
| ④ Suunatulede ja kaugtulede lülituskang»» Lehekülg 120 | ⑩ Kaitsmed»» Lehekülg 60 | |
| ⑤ Indikaator- ja hoiatustuled»» Lehekülg 86 | ⑪ Rooli asendi reguleerimine»» Lehekülg 17 | |
| ⑥ Klaasipuhastite lülituskang»» Lehekülg 127 | ⑫ Ohutuled»» Lehekülg 123 | |
| | ⑬ Käivituslüüti»» Lehekülg 57 | |

Juhikoha ülevaade (parempoolse rooliga mudel)

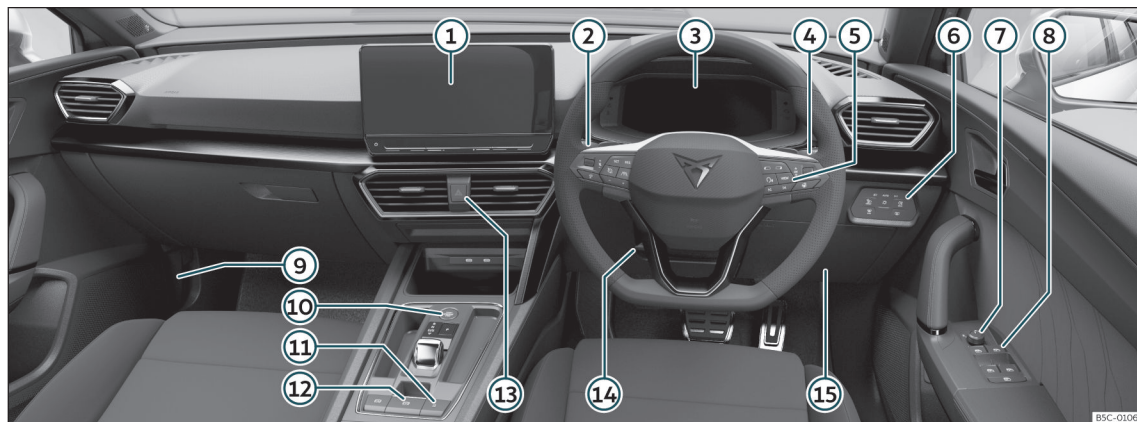

- | | | |
|--|---|--|
| ① Info- ja meelelahutussüsteem»» Lehekülg 88,»» Lehekülg 171 | ⑤ Juhi infosüsteem»» Lehekülg 84 | ⑪ Kesklukustus»» Lehekülg 97 |
| ② Suunatulede ja kaugtulede lülituskang»» Lehekülg 120 | ⑥ Tulede ja klaasisoojenduse lülitid»» Lehekülg 118 | ⑫ Elektrooniline seisupidur»» Lehekülg 274 |
| ③ Indikaator- ja hoiatustuled»» Lehekülg 86 | ⑦ Küljepeeglite regulaator»» Lehekülg 129 | ⑬ Ohutuled»» Lehekülg 123 |
| ④ Klaasipuhastite lülituskang»» Lehekülg 127 | ⑧ Elektriliste aknatõstukite lülitid»» Lehekülg 113 | ⑭ Rooli asendi reguleerimine»» Lehekülg 17 |
| | ⑨ Kapoti avamishoob»» Lehekülg 326 | ⑮ Kaitsmed»» Lehekülg 60 |
| | ⑩ Käivituslüli»» Lehekülg 217 | |

Sisevaade

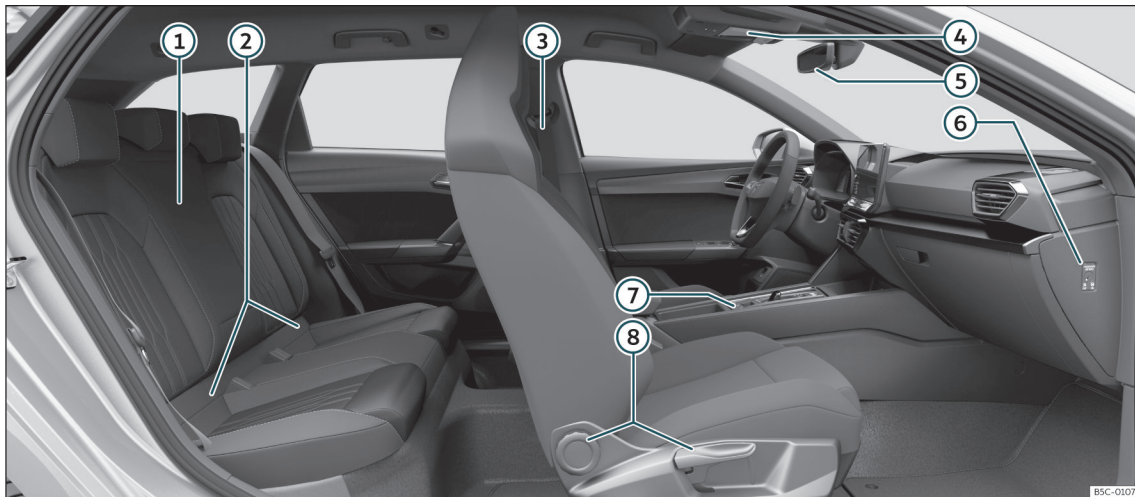

- ① Käetugi»» Lehekülg 146
- ② ISOFIX-kinnituspunktid»» Lehekülg 37
- ③ Turvavööd»» Lehekülg 18
- ④ Panoraamkatus»» Lehekülg 115
- ⑤ Tahavaatepeegel»» Lehekülg 129
- ⑥ Kaasõitja esiturvapadja väljalülitamine
»» Lehekülg 29
- ⑦ Elektrooniline seisupidur»» Lehekülg
274
- ⑧ Istme reguleerimine»» Lehekülg 132

Ohutus

Sõiduohutus

Nõuanded ohutuks sõiduks

Ohutus alati esikohal!

⚠ TÄHELEPANU

- See peatükk annab nii autojuhile kui ka kaassõitjatele tähtsat teavet auto kasutamise kohta. Täiendavat informatsiooni, mida peate iseenda ja oma kaassõitjate ohutuse tagamiseks teadma, leiате lisaks ka selle käsiraamatu teistest osadest ning ülejäänud juhendmaterjalidest.
- Hoolitsege selle eest, et kõiki autoga kaasatud juhendmaterjale hoitaks alati autos. See on eriti tähtis juhul, kui laenate või müüte oma auto edasi kellelegi teisele.

Enne sõitmist

Iseenda ja oma kaassõitjate igakülgse ohutuse tagamiseks pöörake enne iga sõitu tähelepanu alljärgnevatele punktidele:

- Kontrollige, kas auto tuled ja suunatuled töötavad korralikult.
- Kontrollige rehvirõhku.

- Veenduge, et kõikidest akendest on tagatud selge ja hea vaade auto ümbrusele.
- Kontrollige, kas pagas on korralikult kohale kinnitatud»» Lehekülg 139 .
- Kontrollige, et mingid esemed ei saaks peadaalide vajutamist segama hakata.
- Reguleerige esiistme, peatoe ja peeglite asend enda kasvule vastavaks.
- Kontrollige, et tagaistme peatoed oleksid tagaistujate jaoks paigaldatud ja õiges asendis»» Lehekülg 133 .
- Paluge kaassõitjatel oma peatugede asend enda kasvule õigeks reguleerida.
- Hoolitsege laste ohutuse eest, kasutades sobivaid turvatoole ja õigesti paigutatud turvavööd»» Lehekülg 33 .
- Säätige end õigesse istumisasendisse. Paluge ka oma kaassõitjatel õiges asendis istuda»» Lehekülg 15 .
- Kinnitage korralikult oma turvavöö. Paluge ka oma kaassõitjatel korralikult turvavööd kinnitada»» Lehekülg 18 .

Sõiduohutust mõjutavad tegurid

Juhina vastutate te nii enda kui kõigi oma kaassõitjate eest.

- Jälgige alati tähelepanelikult liiklust ning ärge laske kaassõitjatel ja telefonikõnedel tähelepanu autojuhtimiselt kõrvale juhtida.
- Ärge juhtige kunagi autot, kui teie seisund ei võimalda ohutult sõita (nt ravimite, alkoholi, uimastite tõttu).
- Järgige alati liikluseeskirja ja piirkiiruseid.
- Valige alati tee-, liiklus- ja ilmaoludele vastav ohutu sõidukiirus.
- Pikkade vahemaade läbimisel tehke regulaarselt puhkepause – vähemalt iga kahe tunni järel.
- Võimalusel vältige sõitmist, kui olete väsinud või stressis.

⚠ TÄHELEPANU

Auto juhtimine alkoholi, ravimite, uimastite või narkootikumide mõju all võib põhjustada raskeid õnnetusi, milles inimesed võivad hukkuda.

- Alkohol, ravimid, uimastid ja narkootikumid võivad muuta juhi reaalsustaju ning mõjuda väga halvasti reageerimiskiirusele ja sõiduohutusele, mille tulemusel võib juht kaotada kontrolli auto üle.

Turvavarustus

Ärge seadke kunagi ohtu iseenda või oma kaassõitjate ohutust. Kui siiski peaks juhtuma

liiklusõnnetus, aitab auto turvavarustus vigastuste riski vähendada. Alltoodud loend annab ülevaate teie CUPRA tähtsaimatest turvavarustuse elementidest¹⁾:

- kolmepunkturvavööd,
- koormuse piirajatega turvavööd esiistmetel ning tagaistme äärmistel istekohtadel,
- pingutitega turvavööd esiistmetel ning tagaistme äärmistel istekohtadel,
- esiturvapadjad,
- juhi põlve-* ja keskturvapadi*,
- külgturvapadjad esiistmete seljatugesed,
- külgturvapadjad tagaistme seljatoes*,
- turvakardinad,
- „ISOFIX“-kinnituspunktid kaassõitja esiistmel ja tagaistmel „ISOFIX“-süsteemiga laste turvatoolide kinnitamiseks,
- reguleeritava kõrgusega peatoe esiistmetel²⁾,
- tagaistme peatoed kasutamiseks ja mittekasutamiseks mõeldud asendiga,
- reguleeritav roolisammas.

Loetletud turvavarustuse elemendid teevad omavahel pidevalt koostööd, et teid ja teie kaassõitjaid õnnetuse korral võimalikult hästi

¹⁾ Sõltuvalt mudeliversioonist/turupiirkonnast

²⁾ Sisseehitatud peatugedega esiistmed ei vaja reguleerimist.

kaitsta. Need turvasüsteemid ei saa aga oma ülesannet täita, kui teie ja teie kaassõitjad ei istu õiges asendis või ei kasuta turvavarustust õigesti.

Ohutus sõltub eelkõige igähest endast!

Sõitjate õige istumisasend

Õige asend istmel

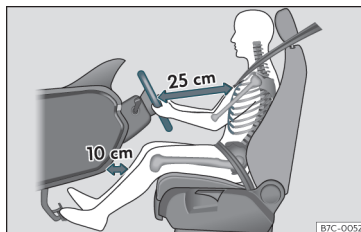

Joonis 6 Juhi õige kaugus roolist peab olema vähemalt 25 cm.

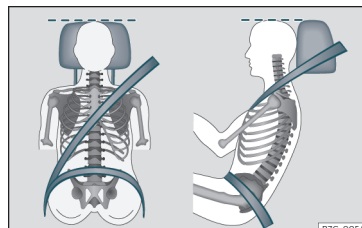

Joonis 7 Turvavöö ja peatoe õige asend

Järgnevalt on kirjeldatud juhi ja kaassõitjate õiget istumisasendit.

Kui teie kehaehitus ei võimalda teil õiges asendis istuda, pöörduge asjatundlikusse autoteenindusse, kus teile osatakse pakkuda vajalikke erilahendusi. Turvavöö ja turvapadjad pakuvad optimaalset kaitset vaid juhul, kui teie istumisasend on õige. CUPRA soovib teil viia oma auto volitatud margiesindusse.

Teie ohutuse tagamiseks ja kehavigastuste riski vähendamiseks liiklusõnnetuse, äkkipidurdamise või järsu manöövri korral soovib CUPRA järgnevalt kirjeldatud istumisasendeid:



Kõikidele autos viibijatele:

- Reguleerige oma peatugi asendisse, milles selle ülaserov samal või võimalikult samal kõrgusel kui teie pealagi ning mitte mingil juhul silmade kõrgusest allpool. Hoidke oma kukalt peatoele võimalikult lähedal»» **Joonis 7.**
- Lühikest kasvu inimesed peavad panema peatoe kõige madalamasse asendisse, ka juhul, kui pea asub seejärel peatoe ülaserovast allpool.
- Pikka kasvu inimesed peavad tõstma peatoe kõige ülemisse asendisse.
- Hoidke oma jalgu sõidu ajal alati pörandal.
- Paigutage ja kinnitage õigesti oma turvavöö»» Lehekülj 21.

Lisajuhised juhile:

- Pange oma istme seljatugi võimalikult püstisesse asendisse, et selg toetuks täielikult vastu seljatuge.
- Reguleerige rool asendisse, milles see on teie rinnakorvist vähemalt 25 cm kaugusel »» **Joonis 6** ja saate selle väliservast kergelt kõverdatud kätega mõlemalt küljelt mugavalt kinni hoida.
- Rool peab olema alati suunatud rinnakorvi, mitte näo poole.
- Reguleerige oma iste asendisse, milles saate pedaalid alla vajutada kergelt kõverdatud

põlvedega ning kaugus armatuurlaua ja põlvede vahel on vähemalt 10 cm»» **Joonis 6.**

- Reguleerige istme kõrgus selliseks, et ulatuksite vabalt rooli ülaserovast kinni võtma.
- Hoidke oma jalgu alati jalaruumis, et teil oleks pidevalt kontroll oma auto üle.

Lisajuhised esiistmel istuvalle kaassõitjale:

- Pange oma istme seljatugi võimalikult püstisesse asendisse, et selg toetuks täielikult vastu seljatuge.
- Nihutage iste lõpuni taha (kaugus rinnakorvi ja armatuurlaua vahel peab olema vähemalt 25 cm). Kui istute armatuurlaual lähemal kui 25 cm, ei suuda turvapadjasüsteem teid korralikult kaitsta.

Istekohtade arv

Autos on kokku **5** istekohta: 2 ees ja 3 taga. Kõik istekohad on varustatud turvavööga.

Mõni mudeliversioon on heaks kiidetud **ainult 4** istekohaga: 2 ees ja 2 taga.

TÄHELEPANU

Vale istumisasend autos võib äkkipidurdamise, järsu manöövri, kokkupõrke või liiklusõnnetuse korral ning turvapadjade täitumisel suurendada raskete või surmavate kehavigastuste riski.

- Enne sõidu alustamist peavad kõik autos viibijad istuma õiges asendis ning jääma õigesti istumisasendisse kogu sõidu ajaks. Sama kehtib ka turvavöö õige kasutamise kohta.
- Autos võib sõita maksimaalselt sama arv inimesi, kui palju on autos turvavööga istekohti.
- Laste sõidutamisel autos kasutage alati ametlikult heaks kiidetud ning lapse kaalu- ja kasvule vastavat turvaravustust (turvahälli, -tooli või istmekõrgendust)»» Lehekülj 33.
- Hoidke jalgu sõidu ajal alati pörandal jalaruumis. Ärge pange jalgu kunagi näiteks istme või armatuurlaua peale ega aknast välja. Vastasel juhul ei saa turvapadi ja turvavöö teid ettenähtud viisil kaitsta ning need võivad avarii korral kehavigastuste riski hoopis suurendada.

Valest istumisasendist tulenevad ohud

Raskete või surmavate kehavigastuste risk kasvab märgatavalt, kui turvavööid ei kinnitata või seda tehakse valesti. Turvavööd saavad optimaalselt kaitset pakkuda vaid juhul, kui need on õiges asendis. Vale istumisasend vähendab turvavöö kaitsevõimet märgatavalt ning suurendab seetõttu raskete või surmavate kehavigastuste riski. Oht raskelt või eluohtlikult viga saada kasvab eriti juhul, kui täituv turvapadi annab löögi inimesele, kes ei

ole sel hetkel õiges istumisasendis. Kõikide autos viibijate – eriti laste – eest vastutab alati auto juht.

Alljärgnevas loendis on mõned näited selle kohta, millised istumisasendid võivad kõikide autos viibijate jaoks ohtlikuks osutada.

Kui auto liigub:

- Ärge seiske autos kunagi püsti.
- Ärge seiske kunagi istmete peal.
- Ärge ronige kunagi põlvili istmete peale.
- Ärge kallutage oma istme seljatuge kunagi liiga kaugele taha.
- Ärge toetuge kunagi vastu armatuurlauda.
- Ärge heitke kunagi tagaistmele pikali.
- Ärge istuge kunagi ainult istme esiserval.
- Ärge istuge kunagi küljega sõidusuunas.
- Ärge nõjatuge kunagi aknast välja.
- Ärge pange oma jalgu kunagi aknast välja.
- Ärge pange oma jalgu kunagi armatuurlauale.
- Ärge pange oma jalgu kunagi istme või selle seljatoe peale.
- Ärge sõitke kunagi jalaruumis.
- Ärge istuge kunagi käetugede peal.
- Ärge sõitke kunagi kinnitamata turvavööga.
- Ärge sõitke kunagi pagasiruumis.

⚠ TÄHELEPANU

Vale istumisasend autos võib liiklusõnnetuse, äkkpidurdamise või järsu manöövri korral suurendada raskete või surmavate kehavigastuste riski.

- Kõik autos viibijad peavad sõidu algusest kuni lõpuni istuma õiges asendis ning kinnitama õigesti oma turvavöö.
- Sõitjad, kes ei istu õiges asendis, ei ole kinnitanud oma turvavööd või ei asu turvatpatjadest õigel kaugusel, riskivad raskete või surmavate kehavigastustega, eriti juhul, kui turvapadjad täituvad ja neile löögi anavad.

Rooli asendi reguleerimine

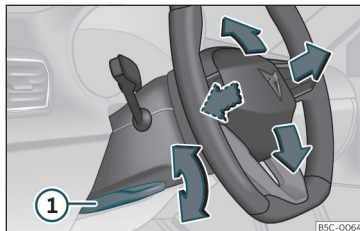

Joonis 8 Hoob roolisamba all vasakul küljel

Reguleerige rooli asend sobivaks enne sõidu alustamist ning tehke seda vaid siis, kui auto seisab.

• Tõmmake hoob»»» Joonis 8 ① alla, sättige rool soovitud asendisse ning lükake hoob tagasi üles, jälgides, et see kohale lukustuks.

⚠ TÄHELEPANU

Rooli reguleerimismehhanismi väär kasutamine ning rooli ebaõige reguleerimine võib põhjustada raskeid või surmavaid kehavigastusi.

- Lükake hoob»»» Joonis 8 ① pärast roolisamba asendi muutmist tugevalt tagasi üles, et rool ei saaks sõidu ajal kogemata oma asendit muuta.
- Ärge reguleerige rooli asendit kunagi sõidu ajal. Kui sõidu ajal selgub, et rooli asendit on vaja siiski muuta, peatage turvaliselt auto ning reguleerige rool siis sobivasse asendisse.
- Rool peab pärast reguleerimist olema suunatud teie rindkere, mitte näo poole. Vastasel juhul võib juhi esiturvapadja poolt pakutav kaitse avarii korral väheneda.
- Hoidke sõidu ajal roolirattast alati kinni nii, et käed asuksid rooli välisküljel kella üheksale (9) ja kolmele (3) vastavas asendis. Nii vähendate vigastuste riski juhul, kui juhi esiturvapadi peaks täituma.
- Ärge hoidke käsi roolil kunagi kella kaheistkümnemele (12) vastavas asendis ega hoidke roolist kinni mingil muul viisil (nt rooli keskosast). Vastasel juhul võivad teie käed, käsivarred ja pea juhi esiturvapadja täitumisel raskelt viga saada.

Pedaaliruum

Pedaalid

- Kontrollige, kas saate alati vabalt ja takistusteta gaasi-, piduri- ja siduripedaali lõpu ni alla vajutada.
- Kontrollige, kas pedaalid liiguvad takistusteta tagasi oma algasendisse.
- Kontrollige, kas pörandamatid on sõidu ajaks kindlalt kohale kinnitatud ega takista pedaalide kasutamist »» .

Kasutage ainult selliseid pörandamatte, mis pedaalide kasutamist takistama ei hakka ning mida saab libisemise vältimiseks kohale kinnitada. Sobivad pörandamatid saate osta margiesindusest või autotarvete kauplusest. Hoidikud* pörandamattide kinnitamiseks on jalaruumi juba sisse ehitatud.

Pidurisüsteemi ühe ajamiharu rikke korral tuleb vajutada piduripedaali auto peatamiseks tavalisest sügavamale.

Kandke sobivaid jalanõusid

Kandke alati jalatseid, mis jalgu korralikult toetavad ning lasevad hästi pedaale tunnetada.

TÄHELEPANU

- Kui pedaale ei saa takistamatult kasutada, võite sõitmisel väga ohtlikku olukorda sattuda.
- Äрге pange ega paigaldage auto originaalmattide peale mingeid täiendavaid pörandamatte või -katteid. See vähendaks ruumi pedaalide all ja takistaks nende vajutamist. Selle tagajärjel võib juhtuda liiklusõnnetus.
- Äрге pange kunagi mingeid esemeid juhi jalaruumi. Sellised esemed võivad sattuda pedaalide alla ja takistada pedaalide vajutamist.

Turvavööd

Turvavööde ülesanded

Hoiatustuled



Põleb punase tulega

Juht või mõni kaassõitja ei ole oma turvavööd kinnitanud.

Hoiatustuli  tuletab juhile meelde, et ta kinnitaks oma turvavöö.

Enne sõidu alustamist:

- Kinnitage korralikult oma turvavöö.
- Paluge ka oma kaassõitjatel enne sõidu alustamist korralikult turvavööd kinnitada.
- Kaitske lapsi, kasutades lapse kasvule ja kaalule vastavat turvatooli»» Lehekülj 33.

Kui sõidukiirus kerkib pärast sõidu alustamist üle u 25 km/h ja turvavööd pole kinnitatud või need avatakse pärast kinnitamist uuesti, kostab mõne sekundi pikkune hoiatussignaali. Lisaks hakkab vilkuma ka hoiatustuli .



Hoiatustuli  kustub, kui kõik autos viibijad on pärast süüte sisselülitamist oma turvavööd kinnitanud.

Tagaistmel kinnitatud turvavööde näit*



Joonis 9 Näidikuplokis: näitab, et tagaistme vasak koht on hõivatud ja vastav turvavöö on kinnitatud.

Sõltuvalt mudeliversioonist annab turvavööde oleku näit»» **Joonis 9** näidikuplokis pärast süüte sisselülitamist juhile teada, kas tagaistmel istujad on oma turvavööd kinnitanud või mitte.

-  See sümbol näitab, et vastav istekoht on tühi.
-  See sümbol näitab, et kaassõitja istub sellel istekohal ja on kinnitanud oma turvavöö.

Kui keegi avab tagaistmel oma turvavöö sõidu ajal, hakkab vastava koha turvavöö oleku sümbol vilkuma ja vilgub kuni 30 sekundit järjest. Kui auto sõidab kiirusega üle 25 km/h, kostab lisaks ka hoiatussignaali.

Kui tagaistme mõnel kohal turvavöö sõidu ajal avatakse või suletakse, süttib näidikuplokis turvavööde oleku näit ja jääb u 30 sekundiks põlema. Vajutades klahvi **0.0/SET** näidikuplokis, saab näidu kustutada.

Turvavööde kaitsefunktsioon



Joonis 10 Autojuht, kelle turvavöö on õigesti paigutatud ja kinnitatud, ei paisku äkkipidurdamisel ettepoole.

Õigesti paigutatud ja kinnitatud turvavööd hoiavad sõitjaid õiges istumisasendis. Need aitavad vältida ka kontrollimatut liikumist, mille tagajärjeks võivad olla rasked kehavigastused. Lisaks vähendavad turvavööd ka ohtu avarii korral autost välja paiskuda.

Autos viibijad, kes on turvavööga korralikult kohale kinnitatud, on hästi kaitstud tänu turvavööde võimele neelata kineetilist energiat. Lisaks neelavad ja hajutavad kokkupõrkes va-

banevat kineetilist energiat teie auto esiosa ning kogu ülejäänud passiivne turvavarustus (nt turvapadjade süsteem). Kokkuvõttes vähendavad kõik need komponendid vabanevate kineetilise energia mõju ja seeläbi vigastuste ohtu. See ongi põhjus, miks on väga tähtis enne igat sõitu kinnitada oma turvavöö, isegi juhul, kui sõidate vaid järgmise nurgani.

Veenduge, et ka kõik teie kaassõitjad kinnitaksid alati oma turvavööd. Avariide statistika on tõestanud, et õigesti paigutatud ja kinnitatud turvavöö on raskete liiklusõnnetuste korral väga tõhus vahend vigastumissohu vähendamisel ja ellujäämisvõimaluse suurendamisel. Veelgi enam – korralikult kinnitatud turvavööd parandavad ka kaitset, mida pakuvad avarii korral täituvad turvapadjad. Just sel põhjusel on turvavöö kasutamine enamikus riikides seadusega kohustuslikuks tehtud.

Kuigi teie auto on varustatud turvapadjadega, tuleb alati kinnitada ka turvavööd. Esiturvapadjad täituvad näiteks vaid teatud tüüpi eest saadavate löökide korral. Esiturvapadjad ei täitu nõrgemate eest või küljelt saadud löökide, tagant otsasõitude ja auto ümberpaikumisega korral ega avariides, milles saadud löögi tugevus ei ületa turvapadjade täitumiseks vajalikku piirväärtust nende juhtmoodulis.

Tähtsad ohutusnõuded turvavööde kasutamisel

- Kinnitage alati oma turvavöö vastavalt selles peatükis antud juhistele.
- Kontrollige, et turvavöödel ei oleks mingeid vigastusi ning veenduge, et neid saab alati takistusteta kasutada.

⚠ TÄHELEPANU

- Raskete kehavigastuste risk kasvab märgatavalt, kui turvavööid ei kinnitata või seda tehakse valesti. Turvavööd pakuvad optimaalset kaitset vaid juhul, kui neid kasutatakse õigesti.
- Ärge lubage kunagi kasutada ühte turvavööd mitme inimese (isegi mitte lapse) kinnitamiseks.
- Ärge avage turvavööd kunagi sõidu ajal. See võib olla eluohtlik!
- Turvavööd ei tohi kunagi paigutada üle kõvade või kergesti purunevate esemete (nt üle prillide, pastapliiatsite vms), sest need võivad avarii korral vigastusi tekitada.
- Hoolitsege selle eest, et turvavöö millegi vahele kinni jäädes või vastu teravaid servi hõõrdues viga ei saaks.
- Ärge pange turvavööd kunagi läbi kaenla alt või mingisse teise valesse asendisse.
- Suured ja lahtised rõivad (nt mantel kampsuni peal) takistavad turvavöö õigesse

asendisse paigutamist, vähendades sel moel selle kaitsevõimet.

- Jälgige, et turvavöö kinnituspandlasse ei satuks paberitükke või muid võõrkehi, kuna vastasel juhul pole võimalik lukustuskeelt pandlas korralikult lukustada.
- Ärge kasutage turvavöö asendi muutmiseks kunagi mingeid abiklambreid, fiksaatoreid või muid sarnaseid vahendeid.
- Kulunud või rebenenud turvavööd või nende kahjustatud ühendused, pandlad või tagasitõmbemehhanismid võivad avarii korral raskeid kehavigastusi põhjustada. Seepärast tuleb kõikide turvavööde seisundit regulaarselt kontrollida.
- Turvavööd, mis avarii ajal kasutusel olid ning seetõttu välja venisid, tuleb lasta asjatundlikus autoteeninduses uutega asendada. Asendamine võib olla vajalik isegi juhul, kui nähtavad vigastused puuduvad. Üle tuleb kontrollida ka turvavöö kinnituskohad.
- Ärge proovige kahjustatud turvavööid ise parandada. Turvavööid ei tohi autost eemaldada ega nende ehitust mingil moel muuta.
- Hoidke turvavööde rihmad alati puhtad, sest muidu ei pruugi nende tagasitõmbemehhanismid korralikult töötada.

Laupkokkupõrge ja füüsikaseadused

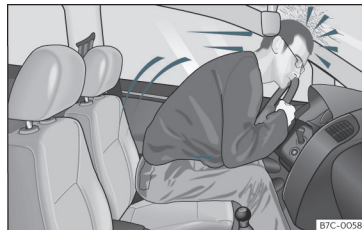

Joonis 11 Turvavööta juht paiskub suure hooga ettepoole.



Joonis 12 Turvavööta tagaistuja paiskub suure hooga ette vastu turvavööga kinnitatud autojuhti.

Füüsikaseaduste mõju laupkokkupõrke korral on lihtne selgitada: momendil, kui auto hakkab liikuma, omandavad nii auto kui kõik selles viibijad energia, mida nimetatakse „kiineetiliseks energiaks“.

„Kineetilise energia“ hulk sõltub sõidukiirusest ning sõiduki ja selles viibijate massist. Mida suuremad need on, seda rohkem energiat tuleb kokkupõrke korral „neelata“.

Olulisim tegur on siiski auto kiirus. Kiiruse kahekordistumisel – näiteks kiiruselt 25 km/h kiiruseni 50 km/h – kasvab kineetiline energia tervelt neli korda.

Kui eeldada, et meie näites ei ole autos viibijad turvavööga kinnitatud, siis vabaneb kokkupõrke korral kogu nende kineetiline energia, paisates nad vastu löögi andnud objekti.

Juba kiirustel 30–50 km/h toimuva kokkupõrke korral mõjuvad inimese kehale jõud, mis võivad vabalt ulatuda üle tonni (1000 kg). Suuremal kiirusel on need jõud veelgi suuremad.

Sõitjad, kes ei ole oma turvavööd kinnitanud, ei ole oma auto küljes „kinni“. Laupkokkupõrke korral jätkavad nad liikumist sama kiirusega, millega nende auto vahetult enne kokkupõrget liikus. See ei kehti mitte ainult laupkokkupõrgete, vaid ka kõigi teiste kokkupõrgete ja liiklusõnnetuste puhul.

Isegi väikestel kiirustel toimunud kokkupõrgetes mõjuvad kehale nii suured jõud, et end kätega paigal hoida on võimatu. Laupkokkupõrke korral paiskuvad turvavööta sõitjad kontrollimatult ja tugevalt ettepoole vastu rooli, armatuurlauda, esiklaasi ja kõike muud, mis neile ette jääb»»» **Joonis 11**.

On väga tähtis, et kõik sõitjad ka tagaistmel oma turvavöö korralikult kinnitaksid. Vastasel juhul võivad nad suure jõuga läbi autosalongi ette paiskuda. Nii ei sea nad ohtu mitte ainult iseennast, vaid ka esiistmel istujaid»»» **Joonis 12**.

Kuidas turvavööd õigesti kasutada

Turvavöö kinnitamine ja avamine

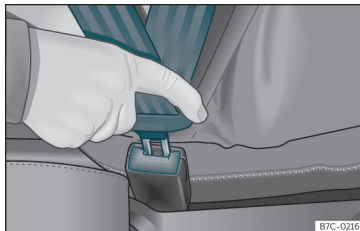

Joonis 13 Pistke turvavöö lukustuskeel pandlasse.

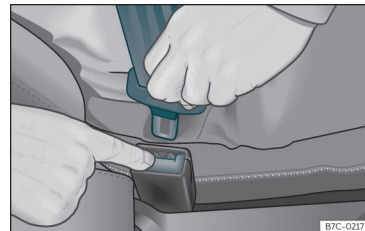

Joonis 14 Vabastage turvavöö pandlast.

Õigesti paigutatud ja kinnitatud turvavööd hoiavad sõitjaid istumisasendis, milles nad on avarii või äkkpidurdamise korral kõige paremini kaitstud »»» **△**.

Turvavöö kinnitamine

Kinnitage oma turvavöö enne iga sõitu.

- Reguleerige esiiste ja peatugi õigesti asendisse»»» **Lehekülg 15**.
- Pange ja fikseerige tagaistme seljatugi püstiasendisse »»» **△**.
- Tõmmake turvavööd lukustuskeelest ja paigutage ühtlaselt üle rinna ja puusade. **Ärge** laske rihmal seejuures keerduda minna »»» **△**.
- Pistke turvavöö lukustuskeel oma istekoha juurde kuuluvasse pandlasse»»» **Joonis 13**.
- Kontrollige rihmast tõmmates, et lukustuskeel oleks kindlalt pandlas kinni. »»»

Turvavöö avamine

Avage turvavöö alles siis, kui auto on täielikult peatunud >>> .

- Vajutage pandlal olevat punast avamisnuppu >>> **Joonis 14**. Lukustuskeel vabaneb ja hüppab pandlast välja.
- Juhtige turvavöö käega tagasi, et lihtsustada selle sissekerimist ja vältida auto siseviimistluse kahjustamist.

TÄHELEPANU

- Turvavöö ei saa pakkuda parimat kaitset, kui istme seljatugi ei ole püstiasendis ning turvavöö ei ole istuja kasvule parajaks reguleeritud ja õigesti paigutatud.
- Turvavöö avamine sõidu ajal võib avarii või äkkpidurdamise korral raskeid või surmavaid kehavigastusi põhjustada.
- Turvavöö, eriti lõtv turvavöö, võib põhjustada raskeid vigastusi, kui rihm nihkub tugevatelt kehaosadelt pehmetele piirkondadele (nt kõhule).

Turvavöö õige asend

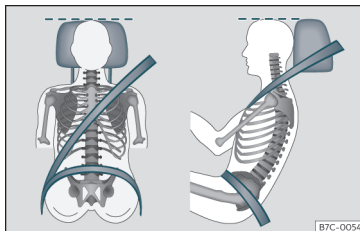

Joonis 15 Turvavöö ja peatoe õige asend eest- ja külgsvaates

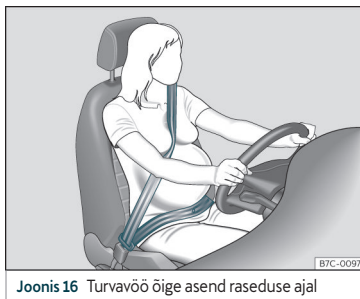

Joonis 16 Turvavöö õige asend raseduse ajal

Turvavööd pakuvad avarii korral parimat kaitset ja vähendavad raskete või surmavate vigastuste ohtu ainult juhul, kui need on õigesti paigutatud. Veelgi enam – kui turvavöö on õiges asendis, hoiab see sõitjat oma kohal

kinni nii, et ka avanev turvapadi saab talle maksimaalselt kaitset pakkuda. Seepärast tulebki alati oma turvavöö kinnitada ja selle rihm õigesse asendisse paigutada.

Vale istumisasendi korral võivad turvavööd raskeid või koguni surmavaid kehavigastusi põhjustada >>> **Lehekülj 15, Sõitjate õige istumisasend.**

- Turvavöö õlarihm peab jooksma üle õla keskkohta, mitte kunagi üle kaela või käe, kaenla alt või õla tagant.
- Turvavöö vöörihm peab jooksma üle vaagnaluu, mitte kunagi üle kõhu.
- Turvavöö rihm peab olema lapiti mugavalt ja parajalt keha vastas. Vajadusel tõmmake rihm tugevamini pingule.

Kui autos istub **lapseootel naine**, peab tema turvavöö jooksma ühtlaselt üle rinna ja võimalikult madalalt üle vaagnaluu, mitte kunagi üle kõhu. Turvavööd peab sel moel kasutama kuni raseduse lõpuni >>> **Joonis 16**.

Turvavöö asendi muutmise vastavalt kehakavule

Turvavöö asendit saab muuta, reguleerides esiistmete kõrgust.

TÄHELEPANU

Vales asendis turvavöö võib avarii korral raskeid või surmavaid vigastusi põhjustada.

- Turvavöö õlarihm peab jooksmas üle õla keskkohta, mitte kunagi üle kaela või käe.
- Turvavöö rihm peab olema lapiti ning mugavalt pingul vastu ülakeha.
- Turvavöö vöörihm peab jooksmas üle vaagnaluu, mitte kunagi üle kõhu. Turvavöö rihm peab olema lapiti ning mugavalt pingul ümber puusade. Vajadusel tõmmake rihm tugevamini pingule.
- Rasedad naised peavad paigutama turvavöö vöörihma võimalikult madalalt üle vaagnaluu ja jälgima, et see oleks lapiti vastu keha „kõhukumeruse“ ümber»» Joonis 16.
- Jälgige, et kinnitatud turvavöö ei läheks keerdu.
- Ärge tõmmake turvavööd pärast õigesse asendisse paigutamist käega kehast eemale.
- Ärge paigutage turvavööd üle kõvade või kergesti purunevate esemete, nt üle prillide, pastapliiatsite või võtmete.
- Ärge kasutage turvavöö asendi muutmiseks kunagi mingeid abiklambreid, fiksaatorrõngaid vms vahendeid.

i Juhis

Kui teie kehaehitus ei võimalda turvavööd õigesti paigutada, pöörduge asjatundlikusse autoteenindusse, kus teile osatakse pakuda vajalikke erilahendusi, mis tagavad teile turvavööde ja turvapadjade poolt opti-

maalse kaitse. CUPRA soovib teil viia oma auto SEATi margiesindusse.

Turvavööde pingutid

Kuidas turvavöö pinguti töötab

Esiistmete ja tagaistme äärmiste istekohtade turvavööd on varustatud rihma pingutitega.

Andurid panevad pingutid tööle ainult tugeva eest, küljelt või tagant saadud löögi korral, pistikhüriidi puhul lisaks ka auto ümberpaikamise korral.

Pinguti tõmbab turvavöö tugevamini pingule, et vähendada sõitja ettepoole liikumist.

Turvavööde eelpingutid teevad koostööd turvapadjade süsteemiga. Turvavööde eelpingutid rakenduvad kokkupõrke tüübist sõltuvalt tööle koos osade turvapadjadega.

i Juhis

- Kui turvavöö pinguti tööle rakendub, tekitab see peent tolmu. See on normaalne ega anna märku auto süttimisest.
- Auto või süsteemi osade lammutamisel peab tingimata järgima asjakohaseid ohutuse nõudeid. Asjatundlikud autoteenindused on nende nõuetega kursis ja saavad vajadusel neid ka teile tutvustada.

Turvavöö pinguti hooldus ja kasutuselt kõrvaldamine

Pingutid on turvavööde osad, mis on paigaldatud teie auto istmetesse. Kui teete mingeid töid turvavööde pingutite kallal või eemaldate ja paigaldate süsteemi osi mingite muude remonttööde käigus, võivad turvavööd vigas saada. Selle tagajärjel ei pruugi pingutid avari korral enam normaalselt või üldse mitte töötada.

Seega peab alati kinni pidama asjatundlikes autoteenindustes järgitavatest nõuetest, et turvavööde pingutid püsiksid alati parimas töökorras ning eemaldatud osad ei tekitaks mingeid vigastusi ega saastaks keskkonda.

⚠ TÄHELEPANU

- Turvavööde väär kasutamine ning remont, mida ei teosta väljaõppinud mehanikud, suurendavad raskete ja surmavate vigastuste ohtu. Turvavööde pingutid ei pruugi tööle rakenduda või võivad seda teha vales olukorras.
- Turvavöö pingutit, turvavööd ja selle tagasitõmbemehhanismi ei saa remontida.
- Mis tahes turvavööid ja nende pinguteid puudutavad tööd, sh remonttööd, mille käigus peab eemaldama ja paigaldama süsteemi osi, peab laskma läbi viia üksnes asjatundlikud autoteenindused.

»

- Turvavööde pingutid pakuvad kaitset ainult ühe avarii korral ning need tuleb pärast töölerakendamist uutega asendada.

Keskkonda puudutav märkus

Turvapadjamoodulid ja turvavööde pingutid võivad sisaldada perkloraati. Järgigenevate jäätmekäitlusel seadustega kehtestatud nõudeid.

Avariiks valmistumise süsteem*

Kuidas see töötab

Avariiks valmistumise süsteem on juhiabisüsteem, mis võtab potentsiaalselt ohtlikes olukordades autos viibijate kaitsmiseks kasutusse rea ohutusmeetmeid, ent ei hoiu ära võimalikku kokkupõrget.

Süsteem töötab vaid juhul, kui sõitmiseks ei ole valitud mingit eriotstarbelist sõiduprofiili ega esine häireid süsteemi töös.

Põhifunktsioonid

Sõltuvalt vastavas riigis kehtivatest seadustest ja auto varustusest võib süsteem kriitilistes olukordades (nt avariipidurdamise korral või juhul, kui auto kaotab juhitavuse) ühekaupa või korraga tööle rakendada järgnevalt loet-

letud funktsioonid, kui auto sõidukiirus on suurem kui 30 km/h.

- Esiistmetel kinnitatud turvavööde pingutamine
- Ohutulede sisselülitamine
- Akende ja katuseluugi (kui on varustuses) automaatne sulgemine minimaalse jääkpiluni
- Ümberpaiskumise eel (sõltuvalt varustusest) turvavööde pingutite töölerakendamine

Sõltuvalt sellest, kui ohtlik sõidusituatsioon on, pingutatakse turvavööid kas ükshaaval või mõlemat korraga.

Lisaks esikokkupõrke vältimissüsteemile (Front Assist)

Esikokkupõrke vältimissüsteemiga»»» Lehekülj 247 varustatud autodes hinnatakse süsteemi tööpiiride raames andmeid kokkupõrkeohtu kohta ees oleva sõidukiga. Kui tõenäolisus ees olevale sõidukile tagant otsa sõita on suur või esikokkupõrke vältimissüsteem rakendub tööle, võivad ka avariiks valmistumise süsteemi funktsioonid tööle hakata.

Lisaks hädaabisüsteemile (Emergency Assist)

Hädaabisüsteemiga varustatud autodes hinnatakse süsteemi tööpiiride raames andmeid juhi tegevuse kohta. Kui tuvastatakse, et juhi igasugune tegevus puudub, võib avariiks

valmistumise süsteem järgnevalt loetletud funktsioonid tööle rakendada:

- Juhi turvavöö pingutamine
- Akende ja katuseluugi (kui on varustuses) automaatne sulgemine minimaalse jääkpiluni

Avariiks valmistumise süsteemi sisse- ja väljalülitamine

Kui lülitate välja veojõu (TCS) ja/või stabiilsuskontrolli (ESC) süsteemi (kui on varustuses), võib osaliselt välja lülitada ka avariiks valmistumise süsteem. Kui need auto turvasüsteemid on sisse lülitatud (vaikimisi iga kord, kui süüde sisse lülitatakse), on süsteem täielikult sisse lülitatud.

Seadistused sõiduprofiili valimisel

Sõiduprofiili valikusüsteemiga varustatud autodes kohandab avariiks valmistumise süsteem oma tööparameetrid vastavaks valitud sõiduprofiilist tulenevatele auto eriseadistustele»»» Lehekülj 234 .

Tööpiirangud

Järgnevalt kirjeldatud juhtudel avariiks valmistumise süsteem ei tööta või töötab ainult piiratud ulatuses:

- kui TCS- ja/või ESC-süsteem on välja lülitatud;
- kui autoga tagurdatakse;

- kui on tekkinud häire turvapatjade juht-moodulis;
- kui on tekkinud häire süsteemis endas, ESC-süsteemis või esikokkupõrke vältimis-süsteemis.

Probleemid ja lahendused

Kui avariiks valmistumise süsteem korralikult ei tööta, ilmub näidikuploki ekraanile teade **System unavailable** (Süsteemi ei saa kasutada) või **System with limited features** (Süsteemi töö on piiratud). Teade jääb püsivalt ekraanile. Pöörduge ametliku CUPRA või SEATi teeninduse poole ning laske süsteem üle kontrollida.

TÄHELEPANU

Avariiks valmistumise süsteem ei suuda ületada füüsikaseaduste piire ning töötab ainult süsteemi ehitusest tulenevates piirides. Süsteemi kasutamine ei õigusta kunagi mingeid riske, mis võiksid sõiduohutust vähendada. Süsteem ei asenda juhi tähelepanelikkust ega suuda kokkupõrkeid ära hoida.

- Valige alati nähtavusele, ilmale ning teea liiklusoludele vastav sõidukiirus ning hoidke ees liikuva sõidukiga oludele vastavat ohutut pikivahet.
- Süsteem ei suuda alati kõiki objekte tuvastada.

• Süsteem ei pruugi reageerida inimestele, loomadele ja objektidele, mis ületavad teed põiki või on raskesti tuvastatavad.

• Metallobjektid (nt teepiirded) või muud avalike teede elemendid ning halvad ilmaolud võivad süsteemi tööd segada ning seetõttu kokkupõrkeohu tuvastusvõimet vähendada.

• Ärge eirake kunagi armatuurlaual süttivaid hoiatustulesid või näidatavaid teateid.

TÄHELEPANU

Juhi tähelepanu hajumine võib lõppeda liiklusõnnetuse ja raskete kehavigastustega.

• Ärge muutke info- ja meelelahutussüsteemi seadistusi kunagi sõidu ajal.

Turvapatjade süsteem

Lühiülevaade

Miks on õige istumisasend ja turvavöö kasutamine nii tähtis?

Selleks, et täituvad turvapadjad saaksid pak-kuda parimat kaitset, peab turvavöö olema alati õigesti kinnitatud ning sõitja istuma õiges asendis.

Turvapatjade süsteem ei asenda turvavööid, vaid on kõigest üks osa auto kõikehõlmavast passiivsest turvasüsteemist. Pidage meeles, et turvapatjade süsteem saab efektiivselt töötada ainult juhul, kui autos viibijad on oma turvavööd õigesti kinnitanud ning oma peatoed õigesse asendisse reguleerinud. Seetõttu tuleb alati oma turvavöö kinnitada – mitte ainult põhjusel, et seda nõuavad enamiku riikide seadused, vaid eelkõige iseenda turvalisuse tagamiseks»» Lehekülg 18, Turvavööde ülesanded.

Turvapadi täitub sekundi murdosa jooksul. Seega – kui te ei istu turvapadja täitumise hetkel õiges asendis, võite eluohtlikult viga saada. Seepärast ongi äärmiselt tähtis, et kõik autos viibijad istuksid sõidu ajal alati õiges asendis.

Kokkupõrkele eelnev äkkpidurdamine võib paisata turvavööta sõitja ettepoole otse »

täitva turvapadja poole. Sel juhul võib täitva turvapadi sõitjale raskeid või surmavaid kehavigastusi tekitada. See kehtib eriti just laste kohta.

Hoidke enda ja esiturvapadja vahel alati võimalikult suur vahet. Nii saavad esiturvapadjad takistamatult täismahus avaneda, pakkudes teile parimat võimalikku kaitset.

Kõige tähtsamad tegurid, millest turvapadja de täitumine sõltub, on liiklusõnnetuse tüüp, saadud löögi suund ja sõidukiirus.

Turvapadja de täitumiseks on otsustava tähtsusega juhtmooduli poolt kokkupõrke ajal tuvastatud aeglustustempo. Kui juhtmooduli poolt mõõdetud aeglustus kokkupõrke ajal jääb allapoole teatud piirväärtust, siis esi- ja külgturvapadjad ja/või turvakardinad ei täitu. Arvestage ka sellega, et auto nähtavad avariisaadud kahjustused, kui rasked tahes, ei ole tõestuseks sellest, et turvapadjad oleks pidanud täituma.

⚠ TÄHELEPANU

- Kui sõitja ei paiguta ega kinnita oma turvavööd õigesti ega istu õiges asendis, võib ta saada eluohtlikke või surmavaid kehavigastusi.
- Kõik autos viibijad, sh lapsed, kes ei ole turvavööd korralikult kinnitanud, võivad turvapadja täitumisel eluohtlikult või surmavalt viga saada. Kuni 12-aastased lapsed peavad sõitma alati auto tagaistmel. Ärge

sõidutage autos kunagi lapsi, kui nad ei ole sobiva turvavarustusega kohale kinnitatud või kasutatav turvavarustus ei vasta nende vanusele, kasvule või kaalule.

- Täitva turvapadja poolt põhjustatud vigastuste riski vähendamiseks kinnitage alati korralikult turvavöö»»» Lehekülg 18.

Turvapadja de süsteemi kirjeldus

Turvapadja de süsteem pakub koostöös turvavöödega autos viibijale täiendavat kaitset.

Turvapadja de süsteem koosneb järgnevalt loetletud moodulitest (sõltuvalt auto varustusest):

- elektrooniline juhtmoodul;
- juhi ja kaassõitja esiturvapadjad;
- juhi põlveturvapadi;
- külgturvapadjad;
- juhi keskurtvapadi;
- turvakardinad;
- turvapadja de hoiatustuli 🚗 näidikuplokis »»» Lehekülg 27;
- esiistmel istuva kaassõitja esiturvapadja võtmega keeratav väljalülituslülit;
- esiistmel istuva kaassõitja esiturvapadja seisundi indikaatorituli.

Turvapadja de süsteemi tööks valmisolekut jälgitakse elektrooniliselt. Iga kord, kui süüde sisse lülitatakse, süttib mõneks sekundiks turvapadja de hoiatustuli (enesediagnostika).

Süsteemis on tekkinud häire, kui hoiatustuli 🚗:

- süüde sisselülitamisel ei sütti»»» Lehekülg 27;
- ei kustu u 4 sekundit pärast süüde sisselülitamist;
- kustub pärast süüde sisselülitamist ja süttib siis uuesti;
- põleb või vilgub sõidu ajal.

Turvapadjad ei täitu:

- kui süüde on välja lülitatud;
- kerge laupkokkupõrke korral;
- kerge külgturvapõrke korral;
- kui teie autole sõidetakse tagant otsa.

⚠ TÄHELEPANU

- Turvavööd ja turvapadjad pakuvad parimat kaitset vaid juhul, kui sõitjad istuvad õiges asendis»»» Lehekülg 15.
- Kui turvapadja de süsteemis on tekkinud häire, laske süsteem viivitamatult asjatundlikus autoteeninduses üle kontrollida. Vastasel juhul on oht, et süsteem ei hakka kokkupõrke korral tööle või ei tööta normaalselt.

Turvapatjade täitumine

Täiendava kaitse pakkumiseks liiklusõnnetuse korral täituvad turvapadjad vaid mõne millisekundijooksul väga suure kiirusega. Turvapadjade täitumisel võib õhku paiskuda peent tolmu. See on normaalne ega anna märku auto süttimisest.

Turvapatjade süsteem on tööks valmis vaid siis, kui süüde on sisse lülitatud.

Teatud tüüpi avariides võib mitu turvapatja avaneda korraga.

Turvapadjad **ei täitu** kergete laup- ja külgekokkupõrgete ega tagant saadud löögi korral. Ümberpaiskumise korral täituvad turvapadjad ainult pistikhübridi mudeliversioonis.

Tegurid, mis panevad turvapadjad täituma

Asjaolusid, mille korral turvapadjade süsteem igal konkreetsel juhul tööle rakendub, ei saa üldistada. Tähtsat rolli mängivad seejuures sellised tegurid nagu nt löögi andnud objekti omadused (pehme või kõva), löögi nurk, sõidukiirus jms.

Turvapatjade täitumiseks on otsustava tähtsusega siiski auto aeglustustempo.

Juhtmoodul analüüsib kokkupõrke andmeid ja paneb neile vastavalt tööle vajalikud turvasüsteemid.

Kui juhtmooduli poolt mõõdetud aeglustus jääb alla kindlaks määratud piirväärtust, siis

turvapadjad ei täitu, kuigi auto võib kokkupõrke tulemusel tugevalt kahjustuda.

Tugevate laupkokkupõrgete korral täituvad järgmised turvapadjad:

- juhi esiturvapadi;
- esiistmel istuva kaassõitja esiturvapadi;
- juhi põlveturvapadi*;
- turvakardinad (sõltuvalt kokkupõrke raskusastmest).

Tugevate külgekokkupõrgete korral võivad täituda mõned või kõik järgmised turvapadjad (sõltuvalt kokkupõrke raskusastmest):

- turvakardin löögi saanud küljel;
- külgturvapadi ees löögi saanud küljel;
- külgturvapadi taga löögi saanud küljel*;
- keskturvapadi*.

Turvapatjade täitumisel kokkupõrke korral:

- sisevalgustus süttib (kui sisevalgustuse lüliti on asendis, milles valgustus töötab vastavalt uste asendile);
- ohutuled hakkavad tööle;
- kõik auto ukсед avanevad lukust;
- kütuse juurdevool mootoris katkeb;
- kõrgepingesüsteem lülitatakse välja (ainult hübridimudelites);

- alustatakse hädaabikõnet*.

Turvapatjade töö kirjeldus

Turvapatjade süsteemi indikaator- ja hoiatustuled



Põleb näidikuplokis

Turvapatjade ja turvavööpingute süsteemis on tekkinud häire. Laske süsteem viivitamatult asjatundlikus autoteeninduses üle kontrollida.



OFF Põleb laekonsoolis

Esiistmel istuva kaassõitja esiturvapadi on välja lülitatud. Kontrollige, kas turvapadi peab olema välja lülitatud või mitte.



ON Põleb laekonsoolis

Esiistmel istuva kaassõitja esiturvapadi on sisse lülitatud. Indikaator tuli kustub automaatselt 60 sekundit pärast süüte sisselülitamist.

Süüte sisselülitamisel süttivad paljud indikaator- ja hoiatustuled mõneks sekundiks põlema, andes märku vastavate funktsioonide töökorra kontrollimisest. Mõne sekundi pärast need kustuvad. »

Kui turvapatjade ja turvavööpingutite süsteemi hoiatustuli 🚨 jääb põlema või vilgub, annab see märku turvapatjade ja turvavööpingutite süsteemis tekkinud häirest >>> ⚠️. Laske süsteem viivitamatult asjatundlikus autoteeninduses üle kontrollida.

Kui esiistmel istuva kaassõitja esiturvapadi on välja lülitatud, jääb hoiatustuli **PASSENGER AIR BAG OFF** 🚨; laekonsoolis põlema, tuletades meelde, et turvapadi on välja lülitatud. Kui esiistmel istuva kaassõitja esiturvapadi on välja lülitatud, ent hoiatustuli ei jää põlema või põleb samal ajal, kui näidikuplokkis põleb hoiatustuli 🚨, on turvapatjade süsteemis tekkinud häire >>> ⚠️. Kui hoiatustuli vilgub, on tekkinud häire, mis ei lase turvapadja normaalselt välja lülitada >>> ⚠️. Laske süsteem viivitamatult asjatundlikus autoteeninduses üle kontrollida.

⚠️ TÄHELEPANU

Kui turvapatjade ja turvavööpingutite süsteemis on tekkinud häire, ei pruugi need normaalselt või üldse mitte tööle rakenduda või võivad tööle rakenduda siis, kui seda vaja pole.

- Autos viibijaid ähvardab raskete või surmavate kehavigastuste oht. Laske süsteem viivitamatult asjatundlikus autoteeninduses üle kontrollida.
- Ärge paigaldage lapse turvatooli esiistmele või eemaldage sinna paigaldatud lapse turvatool viivitamatult! Esiistme ees olev

esiturvapadi võib süsteemis tekkinud häirest hoolimata avarii korral täituda.

ⓘ ETTEVAATUST

Auto kahjustamise vältimiseks ja sõitjate turvalisuse tagamiseks pöörake alati tähelepanu kõikidele põlevatele hoiatustuledele ning vastavatele kirjeldustele ja juhistele selles raamatus.

Esiturvapadjad

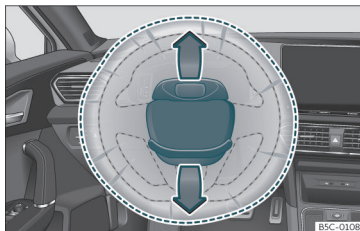

Joonis 17 Juhil esiturvapadi rooli keskel

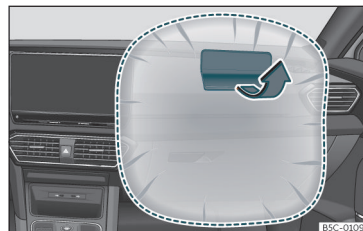

Joonis 18 Esiistmel istuva kaassõitja esiturvapadi armatuurlaual

Juhil esiturvapadi on paigaldatud rooli keskele ning esiistmel istuva kaassõitja esiturvapadi armatuurlaual. Turvapatjade asukohad on tähistatud kirjaga „AIRBAG“.

Kui juhi ja tema kõrval istuva kaassõitja esiturvapadjad täituvad, siis nende katted avanevad, püsides rooli ja armatuurlaual küljes kinni >>> Joonis 17 >>> Joonis 18.

Esiturvapadjad pakuvad koostöös turvavöödega tugevate laupkokkupõrgete korral täiendavat kaitset esiistmel istujate pea- ja rinnapiirkonnale >>> ⚠️.

Erline konstruktsioon võimaldab neil kontrollitud viisil täitegaasist tühjeneda, kui sõitja turvapadja survet avaldab. Tänu sellele on istuja pea ja ülakeha turvapadja poolt kaitsitud. Pärast kokkupõrget tühjeneb turvapadi senikaua, kuni vaade ettepoole on jälle vaba.

⚠ TÄHELEPANU

- Turvatagjade täitumisruumis esiistmetel istujate ees ei tohi viibida teisi sõitjaid või loomi ega olla mingeid esemeid.
- Turvatagjad pakuvad kaitset ainult ühe avarii korral ning need tuleb pärast täitumist uutega asendada.
- Turvatagjamooduleid katvatele pindadele ei tohi mingil juhul kinnitada mingeid esemeid, nt topsi- või telefonihoidikuid.

Esiistmel istuva kaassõitja esiturvatagja sisse- ja väljalülitamine*



Joonis 19 Lülitati esiistmel istuva kaassõitja esiturvatagja sisse- ja väljalülitamiseks



Joonis 20 Laekonsoolis: esiistmel istuva kaassõitja välja lülitatud esiturvatagja hoiatustuli

Lülitage esiturvatagja kaassõitja esiistme ees välja ainult juhul, kui peate paigaldama sellele turvatooli või -hälli, milles laps istub seljaga sõidusuunas.

CUPRA soovib paigaldada lapse turvatooli või -hälli alati tagaistmele, et esiturvatagja kaassõitja esiistme ees ei oleks vaja välja lülitada.

Kui esiturvatagja kaassõitja esiistme ees on **välja lülitatud**, tähendab see seda, et välja on lülitatud ainult esiistmel istuva kaassõitja esiturvatagja. Kõik teised auto turvatagjad on endiselt sisse lülitatud ja töövalmis.

Esiistmel istuva kaassõitja esiturvatagja sisse- ja väljalülitamine

- Lülitage süüde välja.
- Avage kaassõitjapoolne esiüks.

- Pistke võti esiturvatagja väljalülitamiseks mõeldud lüliti pilusse»»» **Joonis 19**. Võti peab umbes 3/4 ulatuses lüliti sisse minema, sügavamale see enam ei lähe.
- Keerake võti ettevaatlikult asendisse **OFF** (välja lülitatud) või **ON** (sisse lülitatud). Kui see on raske, kontrollige, kas olete lükanud võtme nii sügavale, kui see läheb.
- Sulgege kaassõitjapoolne esiüks.
- Kui lülitasite esiturvatagja välja, lülitage nüüd süüde sisse ja kontrollige, kas hoiatustuli **OFF** 🚫; jääb laekonsoolis kirja **PASSENGER AIR BAG** juures põlema»»» **Joonis 20**.
- Kui lülitasite esiturvatagja sisse, lülitage nüüd süüde sisse ja kontrollige, et hoiatustuli **OFF** 🚫; ei süttiks ning indikaator tuli **ON** 🚗 põleks umbes 60 sekundit ja seejärel kustuks.

⚠ TÄHELEPANU

- Esiturvatagja sisse- ja väljalülitamise eest vastutab autojuht.
- Enne esiturvatagja väljalülitamist lülitage alati süüde välja! Vastasel juhul võivad turvatagja väljalülitussüsteemis tekkida häired.
- Ärge jätkke kunagi võtit esiturvatagja väljalülituslülitisse, sest see võib seal viga saada või turvatagja sõidu ajal kogemata sisse või välja lülitada.

- Kui esiturvapadi on mis tahes põhjusel välja lülitatud, lülitage see esimesel võimalusel tagasi sisse, et see saaks taas oma kaitsefunktsiooni täita.

Juhi põlveturvapadi*



Joonis 21 Juhikohal: põlveturvapadja asukoht

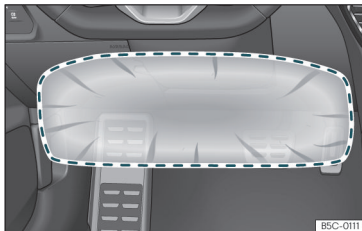

Joonis 22 Juhikohal: põlveturvapadja täitumipiirkond

Juhi põlveturvapadi asub juhiistme ees armatuurlaua alaküljel»» Joonis 21. Turvapadja asukoht on tähistatud kirjaga „AIRBAG“.

Punktiiriga tähistatud piirkond»» Joonis 22 näitab, millise ala põlveturvapadi pärast avanemist täidab. Sellesse piirkonda ei tohi kunagi paigutada ega kinnitada mingeid esemeid.

⚠ TÄHELEPANU

- Põlveturvapadi täitub otse juhi põlvede ees. Hoidke turvapadja täitumipiirkond alati igasugustest takistustest vaba.
- Ärge kinnitage kunagi mingeid esemeid juhi põlveturvapadja katte külge ega selle täitumipiirkonda.
- Reguleerige juhiiste asendisse, milles teie põlvede ja põlveturvapadja asukoha vahele jääb vähemalt 10 cm vahet. Kui teie kehaahitus seda ei võimalda, pöörduge asjatundlikusse autoteenindusse, kus teile osatakse pakkuda vajalikke erilahendusi.

Kesksturvapadi*

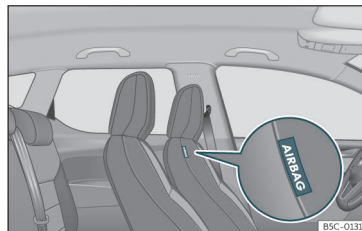

Joonis 23 Juhiiistme seljatoe polstris: kesksturvapadi

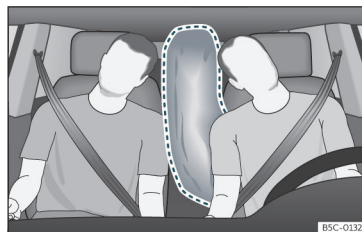

Joonis 24 Täielikult avanenud kesksturvapadi (täitumipiirkond)

Kesksturvapadi on paigaldatud juhiistme seljatoe polstrisse esiistmetel istujate kaitseks.

Kesksturvapadja asukoht on tähistatud kirjaga „AIRBAG“»» Joonis 23 .

Kui keskturvapadi avaneb, täidab see ära punktiiriga tähistatud ala»» **Joonis 24**. See-pärast ärge paigutage ega kinnitage sellesse piirkonda kunagi mingeid esemeid »» ⚠.

Keskturvapadi täitub külgekokkupõrke korral või juhul, kui auto paiskub ümber*, vähenda-des sõitjate vigastumisohtu.

⚠ TÄHELEPANU

Turvapadi täitub kokkupõrke korral vaid millisekunditega väga suure kiirusega.

- Hoidke keskturvapadja täitumispiirkond alati igasugustest takistustest vaba.
- Ärge kinnitage kunagi mingeid esemeid keskturvapadja katte külge ega selle täitumispiirkonda.
- Turvapadja täitumispiirkonnas esiistmetel istujate vahel ei tohi olla teisi sõitjaid, loomi ega mingeid esemeid. Jälgige hoolikalt, et kõik autos viibjad, sh lapsed, sellest reeglist alati kinni peaks.
- Ärge kasutage kunagi istme- või kaitsekatteid, mida autotootja pole selgesõnaliselt selle auto istmete jaoks heaks kiitnud. Vastasel juhul ei saa tööle rakendunud turvapadi täituda.

⚠ TÄHELEPANU

Esiistmete väär kasutamine ja nende ehituse omavoliline muutmine võib takistada keskturvapadja normaalset tööd ning põhjustada raskeid kehavigastusi.

- Ärge eemaldage esiistmeid kunagi autost ega muutke nende osade ehitust.
- Kui istmepolstrile seljatoe külgedel avaldatakse liiga tugevat survet, ei pruugi keskturvapadi enam normaalselt või üldse mitte tööle rakenduda või võib tööle rakenduda siis, kui seda vaja pole.
- Kui auto originaalistmekatted või õmblused keskturvapadja asukoha piirkonnas on viga saanud, laske kõik kahjustused asjatundlikus autoteeninduses viivitamatult kõrvaldada.

Külgturvapadjad*



Joonis 25 Külgturvapadi juhiistmes

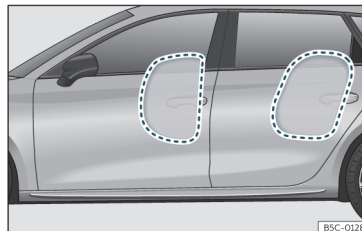

Joonis 26 Lõpuni täitunud külgturvapadjad auto vasakul küljel

Külgturvapadjad asuvad sõltuvalt auto varustusest mõlema esiistme seljatugede ja tagaistme külgedes sees»» **Joonis 25**, »» **Joonis 26**.

Nende asukohad on tähistatud kirjaga „AIRBAG“ seljatugede ülemisel osal või reljeefse kirjaga „AIRBAG“ istmepadja küljel.

Külgturvapadjad pakuvad koostöös turvavöödega tugevate külgekokkupõrgete korral täiendavat kaitset istujate ülakehale »» ⚠.

Külgturvapadjad vähendavad külgekokkupõrke korral tõhusalt sõitjate kokkupõrkepoolsete kehaosade vigastumisohtu. Lisaks oma tavapärasele kaitsefunktsioonile hoiavad turvavööd istujaid külgekokkupõrke korral kohal kinni ning tänu sellele saavad turvapadjad pakkuda parimat kaitset.

»

△ TÄHELEPANU

- Kui te ei ole oma turvavööd kinnitanud, nõjatute sõidu ajal ettepoole või istute vales asendis, on teie vigastumisoht külgturvapadjate täitumise korral tunduvalt suurem.
- Külgturvapadjad saavad pakkuda parimat kaitset vaid juhul, kui sõitjad istuvad sõidu ajal alati õiges asendis ja kinnitavad õigesti oma turvavöö.
- Külgturvapadjad ei rakendu külgkokkupõrkes tööle, kui andurid ei mõõda rõhu tõusu uste sees õigesti, kuna õhk pääseb uksepaneelile olevate avade kaudu välja.
- Ärge sõitke kunagi autoga, kui uksepaneelid on uste siseküljelt tervenisti või osaliselt eemaldatud või need ei ole õigesti oma kohale paigaldatud.
- Ärge sõitke kunagi autoga, kui kõlarid on uksepaneelide seest eemaldatud, v.a juhul, kui kõlaritest jäänud avad on korralikult suletud.
- Kontrollige alati üle, et pärast kõlarite vms lisavarustuse paigaldamist uksepaneelide sisse oleks kõik avad korralikult suletud või kinni kaetud.
- Sõitjad auto äärmistel istekohtadel ei tohi kunagi hoida mingeid esemeid ega lemmikloomi enda ja turvapadjade täitumispiirkonna vahel ega lubada seal viibida lastel või teistel kaassõitjatel. Samuti ei tohi uste külge mingil juhul kinnitada mingit lisava-

rustust, nt topsihoidikuid. Need hakkaks takistama külgturvapadjade normaalset tööd.

- Autos olevaid riidenagisid võib kasutada ainult kergete rõivaste riputamiseks. Ärge jätke nagisse riputatud rõivaste taskutesse raskeid ega teravaid esemeid.
- Seljatugede küljepolstrit peab kaitsma liiga suurte jõudude eest (nt tugevate löökide või jõulise vajutamise eest), sest see võib süsteemi kahjustada. Sel juhul ei pruugi külgturvapadjad enam tööle rakenduda.
- Külgturvapadjadega varustatud istmetele ei tohi mingil juhul paigaldada mingeid täiendavaid istme- või kaitsekatteid, kui need ei ole just teie auto jaoks selgesõnaliselt heaks kiidetud. Kuna külgturvapadi väljub täitumise korral seljatoe külje seest, takistavad tavapärased istmekatted turvapadja avanemist, vähendades tunduvalt turvapadja kaitsevõimet.
- Auto originaalistmekatete või õmbluste kahjustused külgturvapadja asukoha piirkonnas peab laskma viivitamatult asjatundlikus autoteeninduses kõrvaldada.
- Turvapadjad pakuvad kaitset ainult ühe avari korral ning need tuleb pärast täitumist uutega asendada.
- Kõiki töid, mis on seotud külgturvapadja süsteemiga, sh süsteemi osade eemaldamine või paigaldamine muude remonttööde käigus (nt esiistmete eemaldamine), tohivad teha üksnes selleks volitatud asjatundlikud autoteenindused. Vastasel juhul

võivad turvapadjade süsteemis tekkida häired.

Turvakardinad*

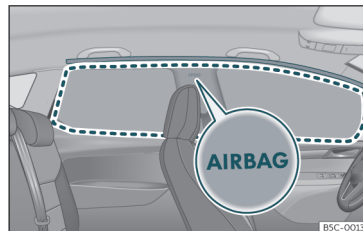

Joonis 27 Turvakardinate asukoht

Turvakardinad asuvad lae servas uste kohal auto mõlemal küljel»» Joonis 27 ja nende asukohad on tähistatud kirjaga „AIRBAG“.

Koostöös turvavöödega pakuvad turvakardinad tugevate külgkokkupõrgete või auto ümberpaiskumise* »» △ korral täiendavat kaitset autos viibijate ülakehale ja peale.

Punktiiriga tähistatud piirkond»» Joonis 27 näitab, millise ala turvakardin pärast avanemist täidab. Seepärast ei tohi sellesse piirkonda kunagi paigutada ega kinnitada mingeid esemeid »» △.

Külgkokkupõrke korral rakendub turvakardin tööle auto sellel küljel, mis sai löögi.

Turvakardinad vähendavad külgkokkupõrke korral esiistmel ja tagaistme äärmisel istekohal istuja kokkupõrkepoolsete kehaosade vigastumisohtu.

TÄHELEPANU

- Turvakardinad saavad pakkuda parimat kaitset vaid juhul, kui sõitjad istuvad sõidu ajal alati õiges asendis ja kinnitavad õigesti oma turvavöö.
- Autodes, kuhu on paigaldatud salongi vahesein, tuleb turvakardinad turvakaalutlustel välja lülitada. Pöörduge selleks oma autoteeninduse poole.
- Auto esiistmetel ja tagaistme äärmistel istekohtadel istujate ja turvakardinate täitumispirkonna vahel ei tohi kunagi olla teisi sõitjaid, loomi ega mingeid esemeid, et turvakardinad saaksid alati takistamatult täituda ja autos viibijatele parimat kaitset pakku- da. Seetõttu ei tohi külgakendele paigaldada ka mingeid päikesevarje, kui need ei ole just teie auto jaoks selgesõnaliselt heaks kiidetud.
- Autos olevaid riidenagisid võib kasutada ainult kergete rõivaste riputamiseks. Ärge jätke nagisse riputatud rõivaste taskutesse raskeid ega teravaid esemeid. Palun ärge kasutage oma riiete riputamiseks riidepuid.
- Turvapadjad pakuvad kaitset ainult ühe avarii korral ning need tuleb pärast täitumist uutega asendada.
- Kõiki töid, mis on seotud turvakardinate süsteemiga, sh süsteemi osade eemaldami-

ne või paigaldamine muude remonttööde käigus (nt laeoodri eemaldamine), tohivad teha üksnes selleks volitatud asjatundlikud autoteenindused. Vastasel juhul võivad turvapadjade süsteemis tekkida häired.

- Külgturvapatjade ja turvakardinate tööd juhivad andurid, mis asuvad esiuste sees. Külgturvapatjade ja turvakardinate parima töökorra tagamiseks ei tohi uksi ega nende siseküljel katvaid paneele mingil moel ise muuta (nt nende sisse ise kõlareid paigaldada). Kui esiuks on kahjustatud, ei pruugi turvapadjade süsteem korralikult töötada. Kõiki esiuste kallal tehtavaid töid tohivad teha vaid selleks volitatud asjatundlikud autoteenindused.

Laste turvaline sõidutamine autos

Laste sõiduohutus

Sissejuhatus

Turvakaalutlustel ja liiklusõnnetuste statistika lehtedest soovitame alla 12-aastasteid lapsi sõidutada alati auto tagaistmel. Sõltuvalt oma vanusest, kasvust ja kaalust peavad tagaistmel sõitvad lapsed istuma neile sobivas turvaistmes või kasutama auto turvavööd. Lapse turvaistme tuleb turvakaalutlustel paigaldada tagaistmele kaassõitja esiistme taha või tagaistme keskmisele istekohale.

Ka lapsed, nagu täiskasvanudki, alluvad kokkupõrke korral füüsilisele ohule. Leheküljel 20. Ent erinevalt täiskasvanutest ei ole laste luustik ja lihaskond veel lõpuni välja arenenud. See tähendab, et nende vigastumisoht avarii korral on märksa suurem.

Vigastumisohtu vähendamiseks peavad lapsed kasutama autos alati spetsiaalset turvarustust (turvahälli, -tooli või istmekõrgendust).

Soovitame kasutada laste kinnitamiseks autos originaalivarustusse kuuluvaid tooteid, mille seas leiduvad sobivad „Peke“ turvaistmed igas vanuses lapsele (mitte kõikides riikides) (vt www.seat.com).



Need spetsiaalselt välja töötatud tooted on heaks kiidetud vastavalt standardi ECE-R44 nõuetele.

CUPRA soovib veebilehel näidatud turvaistmed kinnitada nii, nagu järgnevalt kirjeldatud:

- Seljaga sõidusuunas kasutatav turvahäll (kaalurühm 0+): ISOFIX-kinnituste ja tugijalaga (RÖMER BABY SAFE PLUS SHR II + ISOFIX BASE / PEKE GO I-SIZE + I-SIZE BASE).
- Näoga sõidusuunas kasutatav turvatool (kaalurühm 1): ISOFIX-kinnituste ja ülemise kinnitusrihmaga (RÖMER DUO PLUS + TOP TETHER / PEKE G1 TRIFIX I-SIZE).
- Näoga sõidusuunas kasutatav turvatool (kaalurühm 2): turvavöö ja ISOFIX-kinnituste-ga (RÖMER BRITAX KIDFIX² S).
- Näoga sõidusuunas kasutatav turvatool või istmekõrgendus (kaalurühm 3): turvavööga (TAKATA MAXI).

Järgige laste turvaistmete paigaldamisel ja kasutamisel nende tootjate juhiseid ja kõiki seadustega kehtestatud nõudeid. Lugege ja järgige kindlasti selles raamatus antud juhiseid»»» Lehekülj 35.

Soovitame lapse turvaistme kasutusjuhendit alati koos auto ülejäänud juhendmaterjalidega autos hoida.

Laste turvaistmete liigitamine



Joonis 28 Laste turvaistmete näited

Kasutage ainult ametlikult heaks kiidetud ja oma lapsele sobivat turvahälli, -tooli või istmekõrgendust.

Kõik need peavad vastama standardite ECE-R44 või ECE-R129 nõuetele. Lühendi ECE-R tähendus: Economic Commission for Europe Regulation (Euroopa Majanduskomisjoni määrus)

Laste turvaistmed kaalurühmade järgi

Laste turvaistmed on jagatud 5 rühma:

Vanuserühm	Lapse kaal
Rühm 0	Kuni 10 kg
Rühm 0+	Kuni 13 kg
Rühm 1	9 kuni 18 kg
Rühm 2	15 kuni 25 kg
Rühm 3	22 kuni 36 kg

Standardi ECE-R44 või ECE-R129 kohaselt testitud ja heaks kiidetud laste turvaistmed on tähistatud märgiga, mis tõendab nende vastavust standardile ECE-R44 või ECE-R129 (ringiga ümbritsetud E-täht koos selle all oleva testimisnumbriga).

Järgige laste turvaistmete paigaldamisel ja kasutamisel nende tootjate juhiseid ja kõiki seadustega kehtestatud nõudeid.

Soovitame lapse turvaistme kasutusjuhendit alati koos auto ülejäänud juhendmaterjalidega autos hoida.

CUPRA soovib teil kasutada enda **originallisavarustuse kataloogis** loetletud turvaistmeid. Need laste turvaistmed on spetsiaalselt välja valitud ja nende sobivust meie sõidukite jaoks on eraldi kontrollitud. Õige turvaistme, mis sobib nii teie automudelile kui ka lapse vanusele, saate osta meie edasimüajalt.

Laste turvaistmed tüübikinnituse kategooria järgi

Laste turvaistmed liigitatakse tüübikinnituse kategooria järgi universaalseteks, pooluniversaalseteks, sõidukispetsiifilisteks (kõik vastavalt standardile ECE-R44) või i-Size-turvaistmeteks (vastavalt standardile ECE-R129).

- **Universaalsed:** selle kategooria turvaistmeid võib paigaldada kõikidesse sõidukitesse ning nende sobivust mis tahes sõidukite nimekirja alusel kontrollida pole vaja. Kui selle kategooria turvaiste on heaks kiidetud ISO-FIX-süsteemi jaoks, on see lisaks varustatud ka ülemise kinnitusrihmaga.
- **Pooluniversaalsed:** selle kategooria turvaistmed peavad vastama universaalkategooria nõuetele, kuid peavad lisaks olema varustatud eraldi testitud ja heaks kiidetud täiendava turvaseadmega, millega iste kohale kinnitatakse. Pooluniversaalse kategooria turvaistmete kohta on olemas eraldi nimekirja sõidukitest, kuhu neid võib paigaldada.
- **Sõidukispetsiifilised:** selle kategooria laste turvaistmed peavad läbima dünaamilised katsed, millega kontrollitakse nende sobivust eraldi iga sõidukimudeli jaoks. Ka sõidukispetsiifilise kategooria turvaistmete kohta on olemas nimekirja sõidukitest, kuhu neid võib paigaldada.
- **i-Size:** selle kategooria laste turvaistmed peavad vastama standardis ECE-R 129 toodud turva- ja paigaldusnõuetele. Millistel tur-

vaistmetel on i-Size-heakskiit teie sõidukis kasutamiseks, oskavad kõige paremini öelda turvaistmete tootjad.

Laste turvaistmete paigaldamine ja kasutamine



Joonis 29 Turvapadja hoiatussilt: kaassõitja päikesesirmil



Joonis 30 Turvapadja hoiatussilt: kaassõitjapoolse esiuksede raamil (B-piilaril)

Laste turvaistmete paigaldamist puudutavad juhtnõupid

Kui paigaldate oma autosse lapse turvaistme, järgige alltoodud üldisi juhtnõure, mis kehtivad kõikide turvaistmete puhul nende kinnitustmeetodist sõltumata.

- Palun lugege läbi ja järgige kõiki turvaistme tootja kasutusjuhiseid.
- Lapse turvaiste tuleks eelistatavalt paigaldada tagaistmele kaassõitja esiistme taha, et laps saaks autost väljuda kõnniteepoolsest uksest.
- Reguleerige turvavöö sellisele kõrgusele, milles see on turvaistme jaoks loomulikul viisil ja keerdu minemata paras. Kui turvaiste paigaldatakse seljaga sõidusuunas, tuleb turvavöö kõrguse reguleator panna kõige alumisse asendisse.
- Tagaistmele seljaga sõidusuunas paigaldatud turvaistme nõuetekohaseks kasutamiseks tuleb esiistme seljatugi reguleerida asendisse, milles see vastu turvaistme seljatuge ei puutu. Näoga sõidusuunas paigaldatud turvaistme puhul tuleb esiistme seljatugi reguleerida asendisse, milles lapse jalad selle vastu ei puutu.
- Lapse turvaistme korrektseks paigaldamiseks tagaistmele reguleerige peatoe kõrgust või eemaldage see, et turvaiste tagaistme peatoe vastu ei puutuks.
- Kui paigaldate autosse pooluniversaalkategooria turvaistme, mille kinnitamiseks tuleb

kasutada auto turvavööd ja tugijalga, ei tohi paigalduskohaks valida tagaistme keskmist istekohta. Sellel kohal on kaugus põrandast väiksem kui teistel istekohadel ning seetõttu ei suuda tugijalg tagada turvaistme piisavalt stabiilset asendit.

- Lapse turvaistme paigaldamisel kaassõitja esiistmele tuleb eisiiste lõpuni taha nihutada ning kõrgeimasse asendisse reguleerida. Esiistme seljatugi tuleb panna püstiasendis-¹⁾se.

Tähtis teave kaassõitja esiistme ees asuva esiturvapadja kohta

Kaassõitja päikesesirmile ja/või kaassõitja-poolse esiukske raamile on kinnitatud esiturvapadja puudutava tähtsa teabega hoiatussilt >>> **Joonis 29**.

Lugege läbi ja järgige alati kõiki ohutusnõudeid, mis on kirjas järgnevalt viidatud peatükides:

- Ohutu kaugus kaassõitja esiturvapadjast >>> Lehekülj 25.
- Esemed kaassõitja ja esiturvapadja vahel >>>  peatükis Esiturvapadjad leheküljel 29.

Kaassõitja esiistme ees asuv töövalmis esiturvapadi on seljaga sõidusuunas istuvala lapsele väga suureks ohuks, sest täituv turvapadi võib anda turvaistmele löögi, mille tulemusel laps võib eluohtlikult või surmavalt viga saada. Kuni 12-aastased lapsed peavad sõitma alati auto tagaistmel.

Eeltoodud põhjustel soovime tungivalt sõidutada lapsi autos alati tagaistmel. See on kõige turvalisem koht autos. Alternatiivina võite kaassõitja esiistme ees asuva esiturvapadja spetsiaalse lülitiga välja lülitada >>> Lehekülj 29. Kasutage laste sõidutamiseks autos alati laste vanusele ja kasvule vastavaid turvaistmeid >>> Lehekülj 34.

TÄHELEPANU

- Kui lapse turvaistme paigaldatakse kaassõitja esiistmele, suureneb avarii korral lapse raskete või koguni surmavate vigastuste oht.
- Esiistme ees täituv esiturvapadi võib anda seljaga sõidusuunas paigaldatud turvaistmele löögi, mille tulemusel see vastu ust, lage või esiistme seljatuge paiskub.
- Ärge paigaldage seljaga sõidusuunas kasutatavat lapse turvaistet kunagi kaassõitja esiistmele, kui selle ees asuvat esiturvapad-

ja pole välja lülitatud. See on lapse jaoks eluohtlik! Kui teil on siiski vaja turvaistme esiistmele paigaldada, lülitage selle ees asuv esiturvapadi tingimata välja >>> Lehekülj 29. Kui kaassõitja esiistme kõrgus on reguleeritav, reguleerige iste kõige kõrgeimasse asendisse ja nihutage lõpuni taha. Kui teie auto esiiste on liikumatult kohale kinnitatud, ärge paigaldage sellele kunagi ühtki lapse turvaistet.

- Need mudeliversioonid, millel ei ole võtmekeeratavat esiturvapadja väljalülituslülitit, tuleb viia esiturvapadja väljalülitamiseks asjatundlikku autoteenindusse. Ärge unustage esiturvapadja tagasi sisse lülitada, kui esiistmel soovib taas istuda täiskasvanu.
- Ärge lubage lastel kunagi autos kohale kinnitamata sõita ega sõidu ajal püsti tõusta või istmele põlvili ronida. Avarii korral võib laps läbi terve salongi ette paiskuda ning iseendale või teistele autos viibijatele eluohtlikke vigastusi tekitada.
- Ärge jätke turvaistmele kinnitatud last kunagi autosse ükski.
- Alla 1,5 meetri pikkused lapsed ei tohi kasutada auto turvavööd ilma turvaistmeta, kuna äkkpidurdamise või avarii korral võib see põhjustada vigastusi lapse kõhu või kaela piirkonnas.

¹⁾ Laste turvaistmete paigaldamisel ja kasutamisel tuleb alati kinni pidada kõikidest oma riigi vastavatest õigusaktidest ning turvaistme tootja juhistest.

- Kui lapse turvaiste on paigaldatud auto tagaistmele, tuleb lukustada ka tagauste laste turvalukud»» Lehekülj 108.

Kinnitussüsteemid

Sõltuvalt riigist kasutatakse laste turvaistmete turvaliseks paigaldamiseks erinevaid kinnitussüsteeme.

Ülevaade eri kinnitussüsteemidest

- **ISOFIX:** ISOFIX on standardiseeritud kinnitussüsteem, mis võimaldab lapse turvaistme kiiresti ja turvaliselt autosse paigaldada. ISOFIX-kinnitused loovad turvaistme ja autokere vahele kindla ja jäiga ühenduse.

Lapse turvaiste on varustatud kahe jäiga kinnitusklaambriga. Need klambrid kinnitatakse auto ISOFIX-kinnitusaasade külge, mis asuvad tagaistme äärmistel istekohtadel istme- ja seljatoe vahel. ISOFIX-kinnitussüsteeme kasutatakse peamiselt Euroopas

»» Lehekülj 38. Vajadusel täiendab ISOFIX-kinnitusi ülemine kinnitusrihm (Top Tether) või spetsiaalne tugijalg.

- **Automaatne kolmepunktiturvavöö:** võimalusel tuleks alati eelistada turvaistme paigaldamist ISOFIX-süsteemi abil, mitte auto- maatse kolmepunktiturvavööga, kuigi see on võimalik»» Lehekülj 42.

Täiendavad kinnitusvahendid:

- **Ülemine kinnitusrihm (Top Tether):** ülemine kinnitusrihm pannakse üle tagaistme seljatoe ja kinnitatakse konksuga kinnituspunkti külge. Kinnituspunktid asuvad tagaistme seljatoe tagaküljel pagasiruumis»» Lehekülj 40. Ülemise kinnitusrihma kinnitusaasad on tähistatud ankrü sümboliga.
- **Tugijalg:** mõnd tüüpi turvaistmed toetuvad tugijala abil auto põrandale. Tugijalg ei lase lapse turvaistmel kokkupõrke korral ettepoole ümber paiskuda. Tugijalaga paigaldatavaid laste turvaistmeid võib kasutada ainult kaas- sõitja esiistmel ning tagaistme äärmistel istekohtadel »»  Enne sellist tüüpi turvaistme

paigaldamist peate kontrollima, kas teie auto on nende sõidukite nimekirjas, kuhu sellist tüüpi turvaistmeid tohib paigaldada. See nimekiri on olemas turvaistme kasutusjuhendis.

Laste turvaistmete paigaldamiseks soovitatavad süsteemid

CUPRA soovib kinnitada turvaistmeid järgneval moel:

- **Seljaga sõidusuunas kasutatavad turvahällid ja -toolid:** kasutades ISOFIX-kinnitust ja tugijalaga ISOFIX-alust või i-Size-kinnitust.
- **Näoga sõidusuunas kasutatavad turvahällid ja -toolid:** kasutades ISOFIX-kinnitust ja ülemist kinnitusrihma.

TÄHELEPANU

Tugijala väär kasutamine võib põhjustada raskeid või surmavaid kehavigastusi.

- Kontrollige alati üle, et tugijalg oleks õigesti ja kindlalt paigaldatud.

Lapse turvaistme paigaldamine ISOFIX- või i-Size-kinnituste ja ülemise kinnitusrihmaga

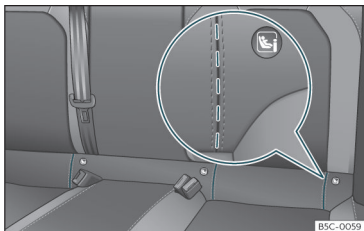

Joonis 31 Tagaiste: pilud istmekattes ligipääsuks ISOFIX-/i-Size-kinnitusaasadele

„ISOFIX“-kinnituste ja ülemise kinnitusrihma abil saab lapse turvaistme kiiresti, lihtsalt ja turvaliselt tagaistme äärmisele istekohale paigaldada.

Kaks „ISOFIX“-kinnitusaasa on paigaldatud tagaistme mõlemale äärmisele istekohale.



Joonis 32 Kaassõitja esiiste: ISOFIX-/i-Size-kinnitusaasad

Mõnes mudelis on need kinnitatud istme raami, mõnes aga auto põranda külge. „ISOFIX“-kinnitusaasad asuvad tagaistme seljatoe ja istmepadja vahel»» **Joonis 31**. Ülemise kinnitusrihma jaoks mõeldud kinnitusaasad

asuvad tagaistme seljatoe taga (seljatoe tagaküljel või pagasiruumis)»» Lehekülg 40. Seda, milliseid turvaistmeid saab „ISOFIX“-süsteemiga teie auto eri istekohtadele paigaldada, vaadake alljärgnevast tabelist.

Auto ISOFIX-kinnitusaasadega istekohad

Kaalurühm	Suurusklass ^{a)}	Turvaistme tähis	Kaassõitja esiiste		Tagaistme äärmine koht	Tagaistme keskmine koht
			Turvapadi sisse lülitatud	Turvapadi välja lülitatud		
Rühm 0 kuni 10 kg	E	ISO/R1	X	IL	IL	X
Rühm 0+ kuni 13 kg	E	ISO/R1	X	IL	IL	X
	D	ISO/R2	X	IL	IL	X
	C	ISO/R3	X	IL	IL	X
Rühm I 9 kuni 18 kg	D	ISO/R2	X	IL	IL	X
	C	ISO/R3	X	IL	IL	X
	B	ISO/F2	X	IL, IUF	IL, IUF	X
	B1	ISO/F2X	X	IL, IUF	IL, IUF	X
	A	ISO/F3	X	IL, IUF	IL, IUF	X
Rühm II 15 kuni 25 kg	B2/B3	ISO/B2/B3 ^{b)}	X	IL	IL	X
Rühm III 22 kuni 36 kg	B2/B3	ISO/B2/B3 ^{b)}	X	IL	IL	X

IUF: Koht sobib selle kaalurühma jaoks heaks kiidetud näoga sõidusuunas kasutatavate universaalkategooria ISOFIX-turvaistmete paigaldamiseks.

IL: Koht sobib teatud pooluniversaal-, piiratud või erisõidukitele mõeldud kategooria ISOFIX-turvaistmete paigaldamiseks. Palun kontrollige sobivust turvaistme tootja esitatud sõidukite nimekirjast.

X: See ISOFIX-kinnitusaasadega istekoht ei sobi selle kaalurühma või suurusklassi ISOFIX-turvaistmete paigaldamiseks.

^{a)} Suurusklassi tähis vastab turvaistme jaoks lubatud lapse kaalule. Universaal- või pooluniversaalkategooria tüübikinnitusega turvaistmetel on suurusklass kirjas ECE-vas-tavusmärgise etiketil. Suurusklassi tähis on märgitud turvaistmele.

^{b)} Turvaistme paigaldamiseks tagaistmele eemaldage peatugi ja kallutage seljatuge.



Auto i-Size-kinnitusaasadega istekohad

Kaassõitja esiiste		Tagaistme äärmine koht	Tagaistme keskmine koht
Turvapadi sisse lülitatud	Turvapadi välja lülitatud		
X	i-U	i-U	X

i-U: Koht sobib nii näoga kui seljaga sõidusuunas kasutatavate universaalkategooria tüübikinnitusega i-Size-turvaistmete paigaldamiseks.

X: Koht ei sobi i-Size-turvaistmete paigaldamiseks.

Lapse turvaistme paigaldamine „ISOFIX/i-Size“-süsteemiga

Paigaldage turvaistme tingimata vastavalt turvaistme tootja kasutusjuhendile.

- Kinnitusaasadele ligipääsuks avage käsitsi juurdepääsuava tähistatud pilude taga »» Joonis 31.
- Suruge turvaistme „ISOFIX/i-Size“-kinnitusaasade külge, nii et kostaks klambrite sulgumisklõpsatus. Kui turvaistme on varustatud ka ülemise kinnitusrihmaga, kinnitage see vastava istekoha jaoks mõeldud kinnitusaasa külge»» Lehekülj 40 . Järgige kindlasti kõiki turvaistme tootja juhiseid.
- Tõmmake turvaistet tugevalt mõlemalt küljelt, et kontrollida, kas see on korralikult kohal kinni.

„ISOFIX“-kinnitussüsteemi ja ülemise kinnitusrihmaga laste turvaistmeid saab osta margiesindustest ja vastava valdkonna kauplustest.

⚠ TÄHELEPANU

Autos olevad kinnitusaasad on ette nähtud ainult „ISOFIX“-kinnituste ja ülemise kinnitusrihmaga turvaistmete paigaldamiseks.

- Ärge kinnitage nende külge kunagi mingeid teisi ilma „ISOFIX“-kinnituste või ülemise kinnitusrihmata turvaistmeid ega mingeid kinnitusrihmasid või mis tahes muid esemeid – see võib põhjustada surmavaid kehavigastusi.
- Kontrollige alati üle, et turvaistme oleks korralikult „ISOFIX“-kinnitusaasade ja ülemise kinnitusrihma kinnitusaasa külge kinnitatud.

Ülemise kinnitusrihma kinnitamine

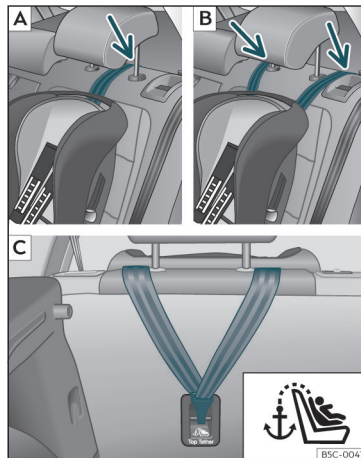

Joonis 33 Tagaiste: ülemise kinnitusrihma paigutamine ja kinnitamine vastavalt rihma tüübile

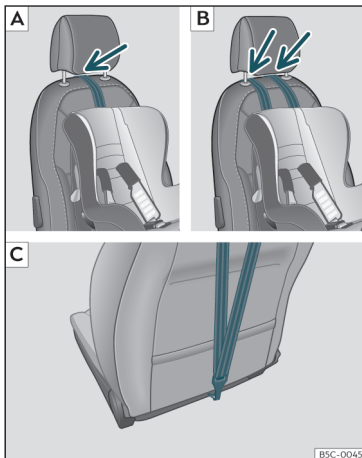

Joonis 34 Kaassõitja esiiste: ülemise kinnitusrihma paigutamine ja kinnitamine vastavalt rihma tüübile

Ülemise kinnitusrihmaga varustatud turvaiste tuleb kinnitada autos oleva spetsiaalse kinnitusaasa külge, mis asub tagaistme seljatoe

taga ning aitab turvaistet veelgi kindlamalt kohal kinni hoida.

Selle rihma eesmärgiks on vähendada kokkupõrke korral turvaistme ettepoole liikumist, vähendades sel moel auto sees saadud löökide tagajärjel saadud peatraumade ohtu.

Seljaga sõidusuunas paigaldatud turvaistmete ülemise kinnitusrihma kasutamine

Praegu on olemas väga vähe seljaga sõidusuunas paigaldatavaid ülemise kinnitusrihmaga varustatud turvaistmeid. Palun lugege tähelepanelikult läbi ja järgige täpselt kõiki turvaistme tootja juhiseid, et oskaksite ülemist kinnitusrihma õigesti paigutada ja kinnitada.

Kinnitusrihma kinnitamine

- Kerige turvaistme ülemine kinnitusrihm vastavalt tootja juhistele lahti ja tõmmake sirgu.
- Pange rihm peatõe alt läbi (vastavalt turvaistme paigaldusjuhiste tõstke peatuge

ülespoole või eemaldage see)»» **Joonis 33** [A]/[B],»» **Joonis 34** [A]/[B].

- Tõmmake ülemine kinnitusrihm üle seljatoe ja kinnitage korralikult seljatoe tagaküljel asuva kinnitusaasa külge»» **Joonis 33** [C], »» **Joonis 34** [C].

- Reguleerige rihm tootja juhiseid järgides pingule.

Ülemise kinnitusrihma vabastamine

- Eemaldage rihm tootja juhiseid järgides kinnitusaasa küljest.
- Vajutage lukku ja võtke rihma konks kinnitusaasa küljest ära.

⚠ TÄHELEPANU

Kui turvaiste või selle ülemine kinnitusrihm paigaldatakse valesti, kasvab märgatavalt oht kokkupõrke korral raskelt viga saada.

- Ärge kinnitage ülemist kinnitusrihma kunagi pagasiruumis asuvate pagasi kinnitusaasade külge.
- Ärge kinnitage kunagi pagasit või muid esemeid ISOFIX-kinnitusaasade või ülemise kinnitusrihma kinnitusaasade külge.

Lapse turvaistme paigaldamine auto turvavööga

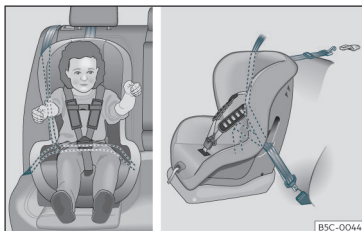

Joonis 35 Tagaistmel: lapse turvaistme paigaldamine

Kui soovite paigaldada oma autosse univer-
saalkategooria (U) tüübikinnitusega turvaist-
me, peate esmalt kontrollima, kas see on teie
autos kasutamiseks heaks kiidetud. Vajaliku
teabe leiате lapse turvaistme oranži värvi
ECE-vastavusmärgise etiketilt. Erinevaid pai-
galdusvõimalusi näete alljärgnevast tabelist.

Kaalurühm	Kaassõitja esiiste ^{a)}		Tagaistme äärmine koht	Tagaistme keskmine koht ^{b)}
	Turvapadi sisse lülitatud	Turvapadi välja lülitatud ^{c)}		
Rühm 0 kuni 10 kg	X	U	U	U
Rühm 0+ kuni 13 kg	X	U	U	U
Rühm I 9 kuni 18 kg	X	U	U	U
Rühm II 15 kuni 25 kg	X	UF	UF	UF
Rühm III 22 kuni 36 kg	X	UF	UF	UF

X: Sellises olekus ei sobi koht lapse turvaistme paigaldamiseks.

U: Koht sobib selle kaalurühma jaoks ette nähtud universaalkategooria turvaistmete paigaldamiseks.

UF: Koht sobib selle kaalurühma jaoks heaks kiidetud näoga sõidusuunas kasutatavate universaalkategooria turvaistmete paigaldamiseks.

^{a)} Laste turvaistmete paigaldamisel ja kasutamisel tuleb alati kinni pidada kõikidest oma riigi vastavatest õigusaktidest ning turvaistme tootja juhistest.

^{b)} Pooluniversaalkategooria turvaistmeid, mis on ette nähtud paigaldamiseks auto turvavöö ja tugijalaga, ei tohi paigaldada tagaistme keskmisele istekohale.

^{c)} Esiiste, mille kõrgust ei saa reguleerida, tuleb nihutada lõpuni taha. Esiiste, mille kõrgust saab reguleerida, tuleb nihutada lõpuni taha ja reguleerida kõige kõrgemasse asendisse.

Lapse turvaistme paigaldamine auto turvavõõga

- Reguleerige turvavõõ sellisele kõrgusele, milles see on turvaistme jaoks loomulikul viisil ja keerdu minemata paras. Kui turvaiste paigaldatakse seljaga sõidusuunas, tuleb turvavõõ kõrguse regulaator panna kõige alumisse asendisse.
- Pange turvavõõ vastavalt turvaistme tootja juhiste turvaistmest läbi.
- Kontrollige, et turvavõõ ei oleks keerdus.
- Pistke turvavõõ lukustuskeel vastavasse pandlasse, nii et kuulete lukustumisklõpsatust.

TÄHELEPANU

Lapsed peavad sõidu ajal olema alati oma vanusele, kaalule ja kasvule vastava turvarustusega kohale kinnitatud.

- Lugege läbi ja järgige alati kõiki laste turvaistmeid puudutavaid hoiatusi ja juhiseid
- >>> Lehekülg 35.

Hädaolukorras

Kuidas end ise aidata

Info-, tehnoabi- ja hädaabikõne teenus*

Kuidas see töötab



Joonis 36 Laekonsoolis: kõneteenuste lülitid

Sõltuvalt auto varustusest asub auto laekonsoolis üks või mitu kõneteenuste lülitit.

Vajutades lüliteid ,  ja  » Joonis 36, saate kasutada järgnevaid kõneteenuseid:

- infokõne,
- tehnoabikõne,

- hädaabikõne (eCall).

Sisseehitatud juhtseade loob vajaliku ühenduse.

Kõneteenuse aktiveerimisel luuakse valitud kõne tüübile vastav telefoniühendus.

Hoiatustuli

Hädaabikõne lüliti juurde kuulub hoiatustuli » Joonis 36 (vt noolt). See näitab järgnevaid seisundeid:

- **Ei põle:** eCall-teenust ei saa kasutada.
- **Vilgub pärast süüte sisselülitamist u 20 sekundit punase tulega:** eCall-teenus on välja lülitatud.
- **Põleb punase tulega:** süsteemis on tekkinud häire. eCall-teenus on kasutatav teatud piirangutega. CUPRA soovib pöörduda asjatundlikku autoteenindusse.
- **Põleb roheline tulega:** eCall-teenust saab kasutada. Süsteem on töökorras ja töötab korralikult.
- **Vilgub roheline tulega:** ühendus on loodud ja/või kõne on pooleli.

Infokõne¹⁾

Kui vajutate infokõne lülitit, helistatakse SEAT, S.A. klienditeenindusse.

Tehnoabikõne¹⁾

Selle kõnega saate auto tehnilise rikke korral küsida abi otse spetsialistilt.

Paralleelselt telefonikõnega edastatakse ka mõningaid sõiduki andmeid, nt teie asukoha andmed.

Hädaabikõne teenus¹⁾

Kui alustate hädaabikõnet käsitsi ise või see toimub automaatselt, kuna on juhtunud avariit, milles mõni turvapadi on täitunud, edastatakse kõne ajal ka hädaolukorda puudutavaid andmeid, nt auto asukoht sel hetkel » Lehekülj 363.

Kui kõne on avalik, kasutab kõnele vastaja selle riigi keelt, kus te hetkel viibite.

Kui tegu on privaatkõnega, aitab kõnele vastaja teid keeles, mille olete ise info- ja meelelahutussüsteemis kindlaks määranud. Kui teie määratud keelt pole võimalik kasutada, kasutatakse inglise keelt.

Suunamine hädaabinumbrile 112

Teatud olukordades, milles hädaabikõne teenuse kasutusvõimalused on piiratud või seda ei saa üldse kasutada, helistab süsteem otse hädaabinumbrile 112.

¹⁾ See teenus on saadaval ainult teatud riikides.

Järgnevalt kirjeldatud tingimustes ei pruugi hädaabikõne teenus ettenähtud viisil töötada ja/või kõne suunatakse otse hädaabinumbrile 112:

- Asute piirkonnas, kus mobiililevi ja GPS-signaali vastuvõtt on väga halb või puudub, näiteks tunnelis, kõrghoonete vahel, garaazis, maa-aluses parklas, mägedes või orgudes.
- Asute piirkonnas, kus on küll piisavalt hea mobiililevi ja GPS-signaali vastuvõtt, ent pole võimalik kasutada teile vajaliku sideoperaatori mobiilsidevõrku.
- Osades riikides pole hädaabikõne teenust kohalikest seadustest tulenevalt võimalik kasutada, näiteks juhul, kui hädaabikõne teenuse kasutamiseks puudub kehtiv litsents.
- Hädaabikõne jaoks vajalikud auto osad on kahjustatud või ei saa piisavalt toitevoolu.
- Osades riikides pole hädaabikõne teenust võimalik kasutada ning sõltuvalt auto asukohast ei pruugi LED-hoiatustuled normaalselt töötada ja eri tüüpi kõned võivad toimuda häiretega.

Juhis

Tehnoabi- ja infokõnedega võivad kaasneda lisakulud teie telefoniarvel.

Avariivarustus

Auto tööriistakomplekt

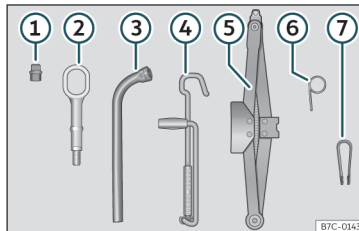

Joonis 37 Pagasiruumi põhjakatte all: auto tööriistakomplekt

Auto tööriistakomplekt asub pagasiruumi põhjakatte all. Juurdepääs tööriistadele >>> Lehekülj 140.

Tööriistakomplekti kuuluvad:

- 1 Turvapoltide* adapter
- 2 Pukseerimisasa, eemaldatav
- 3 Rattavõti*
- 4 Tungraua käepide
- 5 Tungraud*
- 6 Konks ilukilpide* eemaldamiseks
- 7 Klamber rattapoltidelt katete eemaldamiseks

Mõned loetletud tööriistadest kuuluvad vaid teatud mudeliversioonide varustusse või on saadaval lisavarustusena.

TÄHELEPANU

Kui tööriistad, rehvi kiirremondi komplekt või varuratas on autos oma kohale kinnitamata, võivad need järsu manöövri, äkkpidurdamise või avari korral läbi terve auto lennata ja raskeid vigastusi tekitada.

- Hoolitsege selle eest, et tööriistakomplekt, rehvi kiirremondi komplekt ja täismõõdus või ajutine varuratas oleks alati pagasiruumis korralikult oma kohale kinnitatud.

TÄHELEPANU

Ebasobivad või vigased tööriistad võivad põhjustada õnnetusi või kehavigastusi.

- Ärge kasutage kunagi sobimatuid või vigaseid tööriistu.

Juhis

Tungraud on põhimõtteliselt hooldusvaba. Vajadusel tuleks seda siiski universaalse määrdainega määrada.

Rehvi remont

Rehvi kiirremondi komplekt*

Rehvi kiirremondi komplekti* (torkeaugu paranduskomplekti) abil saate kiiresti ja usaldusväärselt ära parandada torkeaugud, mis on rehvi sisse tekitatud kuni u 4 mm läbimõõduga võõrkehade poolt. **Pange tähele, et rehivist läbi tunginud võõrkehi, nt naelu või kruve, ei tohi rehivist eemaldada!**

Pärast rehvi täitmist hermeetikuga peate rehvirõhku kindlasti uuesti kontrollima, kui olete autoga u 10 minutit sõitnud.

Kasutage rehvi kiirremondi komplekti vaid juhul, kui auto on ohutus kohas peatatud, teil on olemas õige rehvi kiirremondi komplekt ning oskate seda õigesti ja ohutult kasutada! Kui need nõuded ei ole täidetud, pöörduge abi saamiseks spetsialisti poole.

Järgmistel juhtudel ärge rehvi parandamiseks hermeetikut kasutage:

- kui viga on saanud ka ratta velg;
- kui välistemperatuur on madalam kui -20 °C;
- kui torkeauk või sisselõige rehvis on suurem kui 4 mm;
- kui olete sõitnud mõnd aega tühja või pooltühja rehvigä;

- kui hermeetiku pudelile märgitud kõlblikusaeg on möödas.

⚠ TÄHELEPANU

Rehvi kiirremondi komplekti kasutamine võib olla ohtlik, eriti juhul, kui seda tehakse sõidutee serval. Palun järgige vigastumiseohu vähendamiseks alljärgnevaid juhiseid:

- Peatage oma auto niipea, kui see on võimalik ja täiesti ohutu. Jätke auto rehvi täitmiseks seisma kohas, mis asub ümbristvast liiklusest ohutus kauguses.
- Veenduge, et pind auto all oleks ühetasane ja kõva.
- Kõik kaassõitjad, eriti lapsed, peavad viibima tööpiirkonnast ohutus kauguses.
- Lülitage kaasliiklejate hoiatamiseks sisse ohutuled.
- Kasutage rehvi kiirremondi komplekti vaid juhul, kui oskate seda teha. Vastasel juhul pöörduge abi saamiseks spetsialisti poole.
- Rehvi kiirremondi komplekt on ette nähtud vaid rehvi ajutiseks parandamiseks hädaolukorras, et saaksite jätkata sõitu kuni lähima töökojani.
- Asendage kiirremondi komplektiga parandatud rehvi esimesel võimalusel uuega.
- Hermeetik on tervisele ohtlik ning nahale sattudes peab selle otsekohe eemaldama.
- Hoidke rehvi kiirremondi komplekti alati lastele kättesaamatus kohas.

- Auto soovimatu liikumise vältimiseks seisake alati mootor, rakendage elektrooniline seisupidur ning pange käigukang asendisse P.

⚠ TÄHELEPANU

Hermeetikuga täidetud rehvi sõiduomadused on tervest rehvist erinevad. Seepärast:

- Ärge sõitke kunagi kiirusega üle 80 km/h.
- Vältige järsku kiirendamist, tugevat pidurdamist ja kiireid pöördeid.
- Iga kord, kui olete 10 minutit maksimumkiirusega (80 km/h) sõitnud, peate uuesti rehvi seisundit kontrollima.

🌸 Keskkonda puudutav märkus

Hävitage kasutatud või kõlblikusaja ületanud hermeetiku pudel vastavalt seadusega kehtestatud nõuetele.

📄 Juhis

Uue pudeli hermeetikut saate osta CUPRA või SEATi müügiesindusest.

📄 Juhis

Järgige ka rehvi kiirremondi komplekti* tootja poolt välja antud eraldi kasutusjuhendis olevaid juhiseid.

Rehvi kiirremondi komplekti osad*

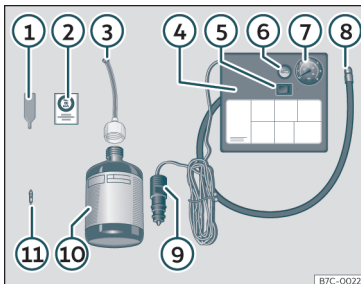

Joonis 38 Üldine ülevaade: rehvi kiirremondi komplekti osad

Rehvi kiirremondi komplekt on hoiul pagasi-ruumi põhjakatte all. Komplekt koosneb järgmistest osadest»» Joonis 38 :

- ① Ventiiisüdamiku eemaldaja
- ② Kleebis, mis tuleb kinnitada näidikuplokile juhi vaatevälja, et juht ei unustaks kinni pidada soovitatud piirkirusest (tekstiga „max. 80 km/h“ või „max. 50 mph“)
- ③ Täitevoolik koos korgiga
- ④ Õhukompressor (sõltuvalt mudeliversioonist võib selle välimus varieeruda)
- ⑤ Sisse/välja-lüliti
- ⑥ Õhu väljalaskekruvi (see võib olla integreeritud ka õhuvoolikusse)

- ⑦ Rehvirõhu manomeeter (see võib olla integreeritud ka õhuvoolikusse)
- ⑧ Õhuvoolik rehvi täispumpamiseks
- ⑨ 12 V pistik
- ⑩ Hermeetiku pudel
- ⑪ Varuks olev ventiilisüdamik

Ventiilisüdamiku eemaldaja ① alumisel otsal on pilu, kuhu ventiilisüdamik täpselt sisse läheb. Ainult sel moel saab ventiilisüdamiku ventiili sisse või sellest välja keerata. Sama kehtib ka varusüdamiku kohta ⑪.

Rehvi parandamine ja täispumpamine

Rehvi parandamine hermeetikuga

- Keerake kork rehvi ventiililt ära ja kruvige südamik ventiilist välja. Kasutage selleks ventiilisüdamiku eemaldajat»» Joonis 38 ①. Pange ventiilisüdamik puhtale alusele hoiule.
- Raputage tugevalt hermeetiku pudelit»» Joonis 38 ⑩.
- Keerake täitevoolik»» Joonis 38 ③ hermeetiku pudeli külge. Pudelisuul olev kaitsekate torgatakse seejuures automaatselt katki.
- Eemaldage täitevooliku»» Joonis 38 ③ otsast kork ja ühendage vooliku lahtine ots rehvi ventiiliga.
- Keerake hermeetiku pudel tagurpidi ja tühjendage kogu pudeli sisu rehvi sisse.

- Eemaldage pudel ventiili küljest.
- Keerake ventiilisüdamik ventiili sisse tagasi, kasutades ventiilisüdamiku eemaldajat»» Joonis 38 ①.

Rehvi täispumpamine

- Keerake kompressori õhuvoolik»» Joonis 38 ⑧ rehvi ventiili külge tugevalt kinni.
- Kontrollige, et õhu väljalaskekruvi»» Joonis 38 ⑥ oleks kinni keeratud.
- Käivitage mootor ja jätke see tööle.
- Pange toitepistik»» Joonis 38 ⑨ auto 12 V voolupessa»» Lehekülg 154 .
- Lülitage õhukompressor sisse/välja-lülitiga»» Joonis 38 ⑤ sisse.
- Laske kompressoril töötada seni, kuni rõhk on kerkinud 2,0 kuni 2,5 baarini (29–36 psi/200–250 kPa). Kompressor võib töötada maksimaalselt 8 minutit järjest.
- Lülitage õhukompressor välja.
- Kui nimetatud rõhku ei õnnestu saavutada, kruvige õhuvoolik rehvi ventiili küljest ära.
- Liigutage autot 10 meetrit, et hermeetik rehvis ühtlaselt laiali ajada.
- Keerake kompressori õhuvoolik uuesti ventiili külge kinni.
- Korrake rehvi täispumpamist kompressoriga.
- Kui nõutavat rõhku ei õnnestu ikka saavutada, on rehvi liiga tugevalt viga saanud. Ärge »

sel juhul sõitu jätkake, vaid pöörduge abi saamiseks spetsialisti poole.

- Lülitage õhukompressor välja. Keerake kompressori õhuvoolik rehvi ventiili küljest ära.
- Kui rõhk rehvis on vahemikus 2,5 kuni 2,0 baari, võite sõitu jätkata, ületamata kiirust 80 km/h.
- Kinnitage näidikuplokile juhi vaatevälja kiirusepiirangu kleebis»»» **Joonis 38** ②.
- Kui olete u 10 minutit sõitnud, kontrollige uuesti rehvirõhku»»» Lehekülg 48.

⚠ TÄHELEPANU

Õhukompressor ja õhuvoolik võivad rehvi täispumpamise ajal kuumeneda.

- Kaitske käsi ja nahka kuumade osade eest.
- Ärge asetage kuuma õhuvoolikut ega kuuma kompressorit mingite süttivate materjalide peale.
- Laske seadmel enne hoiulepanekut maha jahtuda.
- Kui rehvi ei õnnestu vähemalt 2,0 baarini (29 psi / 200 kPa) täis pumbata, on rehvi liiga tugevalt viga saanud. Hermeetik ei ole piisavalt tõhus, et rehvi tekkinud auku sulgeda. Ärge sel juhul sõitu jätkake. Pöörduge abi saamiseks spetsialisti poole.

⌚ ETTEVAATUST

Kompressori ülekuumenemise vältimiseks ärge laske sellel töötada kauem kui 8 minutit järjest! Enne, kui kompressori uuesti sisse lülitate, laske sellel mitu minutit jahtuda.

Kontroll pärast 10-minutilist sõitu

Keerake õhuvoolik»»» **Joonis 38** ⑤ uuesti ventiili külge ja kontrollige rehvirõhku ⑥.

1,3 baari (19 psi / 130 kPa) ja madalam:

- **Ärge sõitu jätkake!** Rehvi tekkinud auku pole võimalik rehvi kiirremondi komplekti abil piisavalt hästi parandada.
- Palun pöörduge abi saamiseks spetsialisti poole »»» ⚠.

1,4 baari (20 psi / 140 kPa) ja kõrgem:

- Reguleerige rõhk rehvis taas nõutava väärtuseni.
- Jätkake ettevaatlikult sõitu kuni lähima töökojani, ületamata kiirust 80 km/h.
- Laske kahjustatud rehvi ära vahetada.

⚠ TÄHELEPANU

Parandamata rehvi sõitmine on ohtlik ning see võib lõppeda raske avari ja tõsiste kehavigastustega.

- Ärge jätkake sõitu, kui rehvirõhk on 1,3 baari (19 psi / 130 kPa) või madalam.
- Pöörduge abi saamiseks spetsialisti poole.

Ratta vahetamine

Ettevalmistused

- Peatage auto tasasel horisontaalpinnal ohutus kohas, liiklusest võimalikult kaugel.
- Rakendage elektrooniline seisupidur.
- Lülitage sisse ohutuled.
- Lülitage sisse parkimislukustus, vajutades lüliti P.
- Kui veate järeлгаgist, eemaldage see auto küljest.
- Võtke auto tööriistakomplekt»»» Lehekülg 45 ja varuratas* autost välja»»» Lehekülg 349.
- Järgige oma asukohariigi seadustest tulenevaid nõudeid (kasutage helkurvesti, ohukolmnurka jms).
- Kõik autos viibijad peavad autost väljuma ja minema ohutusse kohta (nt teepiirde taha) ootama.

⚠ TÄHELEPANU

- Pidage alati kinni eeltoodud etappidest, et kaitsta nii iseend kui ka teisi liiklejaid.
- Kui vahetate ratas kallakul, blokeerige vahetatava ratta vastasküljel olev ratas tõkiskingade, kivide vm vahendiga, et auto ei saaks kohalt liikuda.

Rattapoltide katted



Joonis 39 Ratas: rattapoldid koos katetega

Eemaldamine

- Lükake auto tööriistakomplekti»»» **Joonis 37** kuuluv plastklamber rattapoldi kate peale. Lükake seni, kuni klamber läheb klõpsatusega paika»»» **Joonis 39**.
- Tõmmake kate plastklambriga poldilt ära.

Katted kaitsevad rattapoltte ning need tuleb pärast ratta vahetamist kindlasti oma kohale tagasi panna.

Turvapoldil on tavalisest erinev kate. See sobib ainult turvapoldile ning seda ei saa kasutada tavalistel rattapoltidel.

Rataste turvapoldid*

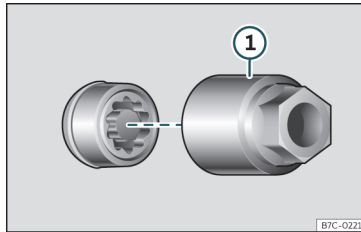

Joonis 40 Turvapolt koos kate ja adapteriga

Turvapoldi lahtikeeramine

- Eemaldage rattalt ilukilp* või poldilt kate*.
- Lükake auto tööriistakomplekti»»» Lehekülj 45 kuuluv spetsiaalne adapter»»» **Joonis 40** ① turvapoldile lõpuni peale.
- Lükake tööriistakomplekti kuuluv rattavõti lõpuni adapterile.
- Keerake rattapolt lahti»»» Lehekülj 49.

ℹ Juhis

Kirjutage turvapoldi koodnumber üles ja pange kindlasse kohta hoiule. Ärge hoidke seda numbrit autos! Kui vajate uut adapterit, saate selle hankida koodnumbri alusel ametlikust CUPRA või SEATi teenidusest.

Rattapoltide lahtikeeramine



Joonis 41 Ratta vahetamine: rattapoldite lahtikeeramine

Kasutage rattapoldite lahtikeeramiseks ainult enda auto juurde kuuluvat rattavõtit.

Enne, kui auto tungrauaga üles tõstate, keerake rattapoldid lahti ainult umbes ühe täispöörde võrra.

Kui rattapolt on väga kõvasti kinni, vajutage rattavõtme otsa ettevaatlikult jalaga. Hoidke seda tehes autost kinni ja olge ettevaatlik, et te ei libiseks. »

Rattapoltide lahtikeeramine

- Lükake rattavõti lõpuni rattapoldi peale »» **Joonis 41**.
- Võtke rattavõtme otsast kinni ja keerake polt vastupäeva umbes *ühe* täispöörde võrra lahti »» **△**.

Tähtis teave rattapoltide kohta

Tehases paigaldatud rattapoldid ja rattaveljed sobivad oma ehituselt omavahel kokku. Seega – kui autole paigaldatakse teised veljed, tuleb nende jaoks kasutada ka nende juurde kuuluvaid õige pikkuse ja õige peaga rattapolte. Vaid nii on kindel, et rattad püsivad oma kohal kinni ja pidurisüsteem töötab korralikult.

Mõnel juhul ei tohi rataste kinnitamiseks kasutada isegi sama mudeliseeria sõidukite ratapolte.

△ TÄHELEPANU

Kui rattapoldid ei ole korralikult kinni keeratud, võivad need sõidu ajal lahti tulla, auto võib kaotada juhitavuse ja juhtuda avarii, mille tagajärjel inimesed võivad raskelt vigastada.

- Kasutage ainult vastava velje juurde kuuluvaid rattapolte.
- Ärge kasutage kunagi korraga erinevaid rattapolte.
- Rattapoldid ja avade keermed peavad olema puhtad, mitte õlised ega määrdega

kaetud, ning poldid peavad keeramisel kergelt liikuma.

- Kasutage rattapoltide lahti ja kinni keeramiseks ainult seda rattavõtit, mis on koos autoga tehases kaasa pandud.
- Enne, kui auto tungrauaga üles tõstate, keerake rattapoldid lahti ainult umbes *ühe* täispöörde võrra. Vastasel juhul võib juhtuda õnnetus!
- Ärge õlitage ega määrige kunagi rattapolte ega nende avade keermeid rattarummudes. Vastasel juhul võivad poldid lahti tulla hoolimata sellest, et need on õige pingutusmomendini kinni keeratud.
- Kui autol on pealekruvitud rõngaga veljed, ärge rõnga kinnituspolte kunagi lahti kruvige.
- Kui rattapoldid ei ole ettenähtud pingutusmomendini kinni keeratud, võivad poldid ja veljed sõidu ajal lahti tulla. Liiga suure pingutusmomendi tagajärjel võivad aga poldid ja nende avade keermed kahjustuda.

Auto tõstmine

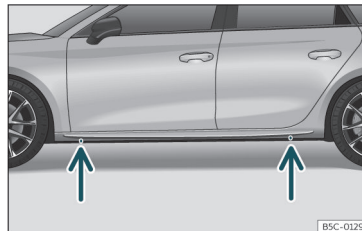

Joonis 42 Tungraua toetuspunktid

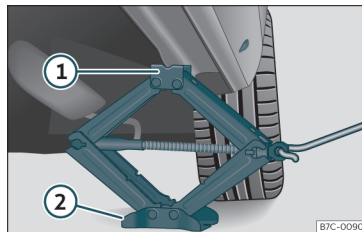

Joonis 43 Pikitala: tungraua paigutamine auto alla

- Asetage auto tööriistakomplekti kuuluv tungraud* kõvale aluspinnale. Kasutage vajadusel suurt ja tugevat alusplaati või muud sarnast tugialust. Kui pind on libe (nt plaaditud põrand), pange tungraua alla mingi libisemiskindel alus, nt kummimatt »» **△**.

- Otsige üles tungraua toetuspunkt (nõgus koht) pikitalal, mis asub vahetatavale rattale kõige lähemal»» **Joonis 42**.
- Keerake pikitalal asuva toetuspunkti alla paigutatud tungraua* käepidet, kuni tungraua pea ①»» **Joonis 43** asub otse õige koha all.
- Säätige tungraud* nüüd asendisse, milles selle pea ① „haakub“ pikitalal asuva toetuspunktiga ning tungraua liikuv alusplaat ② toetub korralikult aluspinnale. Alusplaat ② peab asuma otse toetuspunkti ① all, terveni aluspinna vastas.
- Jätkake tungraua* käepideme keeramist seni, kuni ratas kerkib veidi maast lahti.

⚠ TÄHELEPANU

Tehasest kaasa pandud tungraud* on ette nähtud ainult selle mudeli rataste vahetamiseks. Ärge kasutage seda mingil juhul raskemate sõidukite või muude koormate tõstmiseks. See võib lõppeda kehavigastustega!

- Kontrollige, et tungraud* seisaks stabiilselt paigal. Kui aluspind on libe või pehme, võib tungraud* libiseda või pinnase sisse vajuda. See on väga ohtlik!
- Tõstke autot alati ainult selle tungrauga*, mis on tootja poolt autoga kaasa pandud. Muud tungraud, isegi teiste CUPRA mudelite omad, võivad kohalt ära libiseda ja teid suurde ohtu seada.

- Tungrauda* võib kasutada ainult pikitalal asuvate toetuspunktide all ning see tuleb paigutada nii, et see toetuspunktiga korralikult haakuks. Vastasel juhul võib tungraud* auto alt ära libiseda, kuna ei ole sõiduki külge mingil moel fikseeritud – kehavigastuste oht!

- Ärge pange mingil juhul kunagi ühtki oma kehaosa, nt jalga või kätt, ainult tungrauale toetuva auto alla.

- Kui peate tegema mingeid töid auto all, peate auto toetamiseks kasutama täiendavaid tugipukke. Vastasel juhul võib juhtuda õnnetus!

- Ärge tõstke kunagi autot üles, kui see on ühele küljele kaldu või auto mootor töötab.

- Ärge käivitage kunagi mootorit, kui auto on üles tõstetud. Auto võib mootori tekitatud vibratsiooni tõttu tungraualt maha vajuda.

ⓘ ETTEVAATUST

- Autot ei tohi kunagi tõsta lävekarbist. Tungraud* tuleb paigutada alati vaid pikitalal asuvate toetuspunktide alla. Vastasel juhul võib auto viga saada.

- Igasugune auto lävekarbile, küljeliistule või uksele avaldatav koormus (nt pealeasumine, tungraua paigaldamine, raskete esemete toetamine jms) võib autot kahjustada. CUPRA ei võta endale vastutust mis tahes kahjustuste eest, mis on tekkinud au-

tokere või selle välisdetailide väärkasutamise tagajärjel.

Ratta eemaldamine ja paigaldamine

Kui rattapoldid on lahti keeratud ja auto tungrauga üles tõstetud, saate ratta ära vahetada.

Ratta eemaldamisel ja paigaldamisel võib velg pidurikettale löögi anda ja seda kahjustada. Olge selle vältimiseks ettevaatlik ja kutsuge veel keegi endale appi.

Ratta eemaldamine

- Keerake rattapoldid rattavõtmega lõpuni lahti, eemaldage ja pange puhtale alusele hoiule.
- Võtke ratas auto alt ära.

Varuratta paigaldamine

Arvestage vajadusel ka rehvi pöörlemisnurgaga»» Lehekülj 52.

- Pange varuratas või ajutine varuratas paika.
- Keerake rattapoldid sisse ja pingutage kergelt rattavõtmega.
- Turvapoldite pingutamiseks kasutage selleks mõeldud adapterit.
- Laske auto tungrauga* ettevaatlikult maapinnale tagasi. »

- Keerake kõik rattapoldid rattavõtmega päripäeva üle ühe liikudes tugevalt kinni. Pingutage polte diagonaalselt üksteise vastas asuvate paaridena (mitte järjest).
- Pange poltidele katted ja velgedele ilukilbid uuesti peale.

Rattapoldid peavad olema puhtad ja kergesti keeratavad. Enne varuratta paigaldamist kontrollige ratta ja rummu kontaktpinnad üle. Igasugune mustus tuleb neilt enne ratta paigaldamist eemaldada.

Rattapoltide pingutusmoment

Teras- ja valuvelgede rattapoltide ettenähtud pingutusmoment on **140 Nm**. Pärast ratta vahetamist laske poltide pingutusmomenti viivitamatult töökorras momendimõõtevõtmega kontrollida.

Enne pingutusmomenti kontrollimist tuleb raskesti keeratavad roostes rattapoldid uute-ga asendada ja poldiavade keermed rattarummudes ära puhastada.

Ärge õlitage ega määrige kunagi rattapolte ega nende avade keermeid rattarummudes. Vastasel juhul võivad poldid lahti tulla hoolimata sellest, et need on õige pingutusmomentini kinni keeratud.

Suundmustriga rehvid

Suundmustriga rehvid on välja töötatud ainult ühes suunas pöörlemiseks. Suundmustriga rehvide pöörlemissuunda näitab rehvi küljel asuv nool. Parima haardumise tagamiseks ja vesiliu, liigse veeremüra ja kulumise vältimiseks tuleb näidatud pöörlemissuunast tingimata kinni pidada.

Kui rehvi paigaldatakse auto alla siiski nii, et see pöörleb vales suunas, tuleb sõitmisel olla väga ettevaatlik, kuna rehvi kasutusviis pole sel juhul õige. Eriti tähtis on arvestada seda märgadel teedel. Rehvi tuleb esimesel võimalusel ära vahetada või paigaldada nii, et see pöörleks õiges suunas.

Tööd pärast ratta vahetamist

- Pange katted rattapoltidele tagasi.
- Pange kõik tööriistad tagasi oma hoiukohata.
- Kui eemaldatud ratas ei mahu varuratta kohale, pange see turvaliselt hoiule pagasiruumi»»» Lehekülg 139.
- Kontrollige esimesel võimalusel auto alla paigaldatud asendusratta rehvirõhku.
- Kui auto on varustatud rehvirõhu kontrollsüsteemiga, reguleerige rõhk rehvis normikohaseks ja salvestage süsteemi mälu»»» Lehekülg 347.

- Laske rattapoltide pingutusmoment esimesel võimalusel momendimõõtevõtmega üle kontrollida»»» Lehekülg 52. Senikaua sõitke ettevaatlikult.
- Laske kahjustatud rehvi esimesel võimalusel uuega asendada.

Klaasipuhastiharjade vahetamine

Esiklaasipuhastite hooldusasend

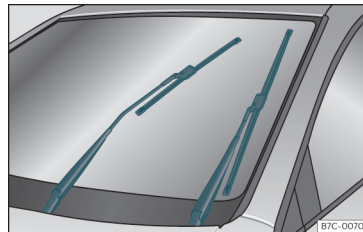

Joonis 44 Klaasipuhastid hooldusasendis

Kontrollige, et klaasipuhastiharjad ei oleks klaasi külge külmunud.

Klaasipuhastiharjad saab esiklaasilt üles tõsta, kui klaasipuhastid on hooldusasendis »»» **Joonis 44**.

- Sulgege kapott»»» Lehekülg 325.

- Lülitage süüde sisse ja uuesti välja.
- Vajutage klaasipuhastite lülituskang korra alla»» Lehekülg 127 ④.

Enne sõitu pange klaasipuhastid alati vastu klaasi tagasi. Kasutades klaasipuhastite lülituskangi, pange klaasipuhastid oma tavaa-sendis tagasi.

i Juhis

- Klaasipuhastid saab panna hooldusasendis vaid siis, kui kapott on korralikult suletud.
- Klaasipuhastite hooldusasendit võite kasutada ka juhul, kui soovite katta esiklaasi talvel jää- ja lumevastase kaitsekattega.

Es- ja tagaklaasipuhastite harjade vahetamine

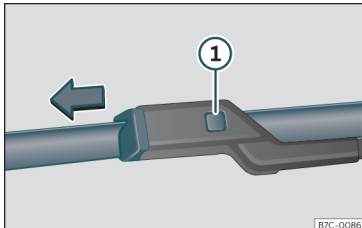

Joonis 45 Esiklaasipuhastite harja vahetamine

Tehases on autole paigaldatud klaasipuhastiharjad, mis on kaetud grafiidikihi-ga. Tänu sellele kihile pühib klaasipuhastite klaasi väga vaikselt. Kui grafiidikiht on kahjustatud, tekitab klaasipuhastite vee äräpühkimisel klaasilt valjemat müra.

Kontrollige regulaarselt kõikide klaasipuhastiharjade seisundit. **Kui klaasipuhastid on hakanud klaasi kriipima**, tuleb need kahjustuste korral uutega asendada, määrdumise korral aga ära puhastada »» ①.

Kui see ei anna siiski soovitud tulemust, võib probleem olla hoopis selles, et klaasipuhastihoovald ei asu enam õige nurga all. Pöörduge sel juhul asjatundlikusse autoteenindusse ja laske klaasipuhastid üle kontrollida ja vajadusel korda teha.

Kahjustatud klaasipuhastiharjad tuleb otsekohe uutega asendada. Saate need osta margiesindusest või asjatundlikust autoteenindusest.

Klaasipuhastihoovaldade töstmine esiklaasilt

- Pange esiklaasipuhastid hooldusasendis »» Lehekülg 52.
- Võtke klaasipuhastihoovald kinni **ainult** klaasipuhastiharja kinnituskohast.

Klaasipuhastiharjade puhastamine

- Tõstke klaasipuhastihoovald üles.

- Pühkige klaasipuhastiharjad pehme riidelapiga mustusest ja tolmust puhtaks.
- Kui harjad on tugevalt määrdunud, võite kasutada ka švammi või niisket lappi »» ①.

Esiklaasipuhastite harja vahetamine

- Tõstke hooldusasendis pandud klaasipuhastihoovald esiklaasilt üles.
- Vajutage ja hoidke all vabastusnuppu »» Joonis 45 ① ning tõmmake klaasipuhastiharja siis õrnalt noolega näidatud suunas.
- Paigaldage uus **sama pikkuse ja ehitusega** klaasipuhastihari hoovald külge, jälgides, et see fikseeruks kindlalt kohale.
- Pange klaasipuhastihoovald vastu esiklaasi tagasi.

Tagaklaasipuhastite harja vahetamine

- Tõstke klaasipuhastihoovald tagaklaasilt üles.
- Tõmmake klaasipuhastihari keskkohast veidi altpoolt hoidikust välja. Hoidke klaasipuhastihoovald samal ajal tugevalt kinni.
- Pange uus klaasipuhastihari (sama pikk ja sama tüüpi) klaasipuhastihoovald korpusesse ja suruge paika. Hoidke samal ajal kinni klaasipuhastihoovald ülemisest otsast.
- Pange klaasipuhastihoovald vastu tagaklaasi tagasi. »»

⚠ TÄHELEPANU

Kulunud või määrduvad klaasipuhastiharjad halvendavad nähtavust ja suurendavad liiklusõnnetuste ning raskete kehavigastuste ohtu.

- Kui klaasipuhastiharjad on kahjustatud või kulunud või ei pühi klaasi enam korralikult puhtaks, asendage need alati uutega.

① ETTEVAATUST

- Kahjustatud või määrduvad esiklaasipuhastid võivad klaasi kriimustada.
- Klaasipuhastiharjade puhastamine lahusteid sisaldavate puhastusvahendite, karedate käsnade või teravate esemetega kahjustab harjade grafiidikihti.
- Ärge kasutage akende puhastamiseks kummi benssiini, küünelaki eemaldajat, värvi lahustit või muid sarnaseid tooteid.
- Kui väljas on miinuskraadid, kontrollige alati enne klaasipuhastite kasutamist üle, et need ei oleks klaasi külge kinni külmunud. Külma ilmaga võib abi olla sellest, kui panete klaasipuhastid enne pargitud auto juurest lahkumist hooldusasendisse»»» Lehekülg 52.

① ETTEVAATUST

- Kapoti ja klaasipuhastihobade kahjustamise vältimiseks tõstke esiklaasipuhastid klaasilt üles vaid siis, kui need on hooldusandis.

- Enne sõitu pange klaasipuhastid alati vastu klaasi tagasi.

Käivitusabi

Käivitusjuhtmed

Kasutada võib käivitusjuhtmeid, mille ristlõike pindala on piisavalt suur.

Kui mootor tühjenenud aku tõttu ei käivitu, saate ühendada oma auto aku mootori käivitamiseks teise auto akuga.

Selleks vajate käivitusjuhtmeid, mis vastavad standardi **DIN 72553** nõuetele (vt juhtmete tootja juhendit). Benssiinimootori käivitamiseks peab juhtmete ristlõike pindala olema vähemalt 25 mm², diiselmootori käivitamiseks vähemalt 35 mm².

! Juhis

- Sõidukid ei tohi omavahel kokku puutuda, vastasel juhul võib vooluring sulguda kohe, kui plussklemmid ühendatakse.
- Tühjenenud aku peab olema auto elektrisüsteemiga korralikult ühendatud.

Käivitusabi: kirjeldus

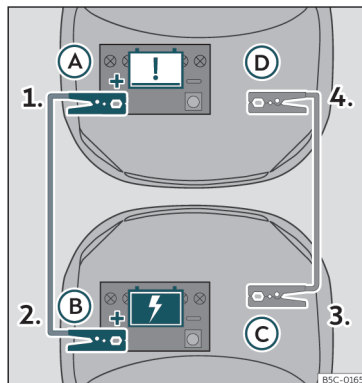

Joonis 46 Käivitusjuhtmete ühendusskeem start-stop-süsteemiga auto käivitamiseks

Käivitusjuhtmete ühendamine

- Lülitage mõlema auto süüde välja »»» ⚠.
- Ühendage *punase* käivitusjuhtme üks ots oma auto tühjenenud aku plussklemmiga ⊕ (A).
- Ühendage *punase* käivitusjuhtme teine ots voolu andva auto plussklemmiga ⊕ (B).
- Ühendage *musta* käivitusjuhtme üks ots (C) sobiva maanduspunktiga (massiühendusega) või tugevalt mootoriploki

külge kruvitud massiivse metallidetaili või mootoriploki enda külge.

5. Ühendage *musta* käivitusjuhtme teine ots  tühjenenud akuga auto mootoriploki külge kruvitud massiivse metallidetaili või mootoriploki enda külge. Ühendage see tühjenenud akust võimalikult kaugele.
6. Paigutage käivitusjuhtmed nii, et need ei saaks mootoriruumis ühegi liikuva osaga kokku puutuda.

Käivitamine

7. Käivitage voolu andva auto mootor ning jätke see tühikäigul tööle.
8. Käivitage tühjenenud akuga auto mootor ning oodake 2 kuni 3 minutit, kuni mootor ühtlaselt töötab.

Käivitusjuhtmete eemaldamine

9. Kui lähituled põlevad, lülitage need enne käivitusjuhtmete eemaldamist välja.
10. Lülitage tühjenenud akuga autos kütteseadme ventilaator ja tagaklaasi soojendus sisse. See aitab summutada juhtmete eemaldamisel esinevaid järske pingetõuse.
11. Kui mootor töötab, eemaldage käivitusjuhtmed ühendamisele täpselt vastupidises järjekorras (vt eeltoodud juhiseid).

Kontrollige, et käivitusjuhtmete näpitsad oleksid akuklemmidega korralikus kontaktis – metall vastu metalli.

Kui mootor 10 sekundi jooksul ei käivitu, katkestage käivitamine ning proovige umbes ühe minuti pärast uuesti.

TÄHELEPANU

- **Palun järgige kõiki ohutusnõudeid, mis puudutavad mootoriruumis töötamist**
»» Lehekülj 325.
- **Voolu andva aku pinge peab olema sama kui tühjenenud akul (12 V) ning mõlema aku mahtvused peavad olema ligikaudu samad (vt andmeid akult). Vastasel juhul esineb plahvatuse oht!**
- **Ärge kasutage kunagi käivitamiseks käivitusjuhtmed, kui üks akudest on külmunud. Plahvatuse oht!** Pärast aku sulamist võib sellest hapet lekkida ning söövitava toime tõttu võib see raskeid kehavigastusi tekitada. Kui aku külmub, tuleb see uuega asendada.
- **Hoidke igasugused tuleallikad (sädemed, lahtised leegid ja hõõguvad sigaretid) alati akust eemal. Vastasel juhul esineb plahvatuse oht!**
- **Järgige alati kõiki käivitusjuhtmete tootjapoolseid kasutusjuhiseid.**
- **Ärge ühendage miinuskaabliga omavahel voolu andvat autot ja tühjenenud aku miinusklemmi. Akust eralduv gaas võib sädemete tekkimisel süttida. Plahvatuse oht!**

- **Ärge ühendage miinuskaablit kunagi teise auto kütusesüsteemi detailide või piduri-torude külge.**

- **Näpitsklambrite isoleerimata osad ei tohi üksteisega kokku puutuda. Lisaks ei tohi ka aku plussklemmiga ühendatud käivitusjuhe puutuda vastu auto elektri juhtivaid metallidetailide. Lühise oht!**

- **Paigutage käivitusjuhtmed nii, et need ei saaks mootoriruumis ühegi liikuva osaga kokku puutuda.**

- **Ärge nõjatuge aku kohale ega vastu. Keemiliste põletuste oht!**

Juhis

Sõidukid ei tohi omavahel kokku puutuda, vastasel juhul võib vooluring sulguda kohe, kui plussklemmid ühendatakse.

Pukseerides käivitamine ja autot pukseerimine

Sissejuhatus

Pukseerides käivitamine tähendab mootori käivitamist nii, et autot tõmbab enda järel teine sõiduk.

Pukseerimine tähendab liikumist nii, et üks sõiduk veab enda järel teist sõidukõlbatut sõidukit. »

Pidage alati kinni kõikidest seadustega kehtestatud nõuetest, mis puudutavad auto käivitamist pukseerides või auto pukseerimist.

Tehnilistel põhjustel on auto pukseerimine keelatud, kui selle aku on tühjenenud. Selle asemel tuleks auto käivitusjuhtmete abil käivitada»» Lehekülg 54.

Kui auto varustusse kuulub võtmevaba lukustus- ja käivitussüsteem, tohib autot pukseerida vaid juhul, kui süüde on sisse lülitatud!

Kui autot pukseeritakse nii, et mootor ei tööta ja süüde on sisse lülitatud, siis auto aku tühjeneb. Sõltuvalt aku laetuse tasemest võib pinge langus kõigest mõne minutiga olla nii suur, et kõik auto elektriseadmed lakuvad töötamast, sh ka ohutuled. Võtmevaba lukustus- ja käivitussüsteemiga autodes võib ka rool lukustuda »» .

TÄHELEPANU

Täielikult ilma elektritoiteta autot ei tohi mingil juhul pukseerida.

- Ärge lülitage süüde pukseerimise ajal kunagi käivituslülitiga välja. Vastasel juhul võib elektrooniline roolisambalukk rooli kohe lukustada ning autot pole enam võimalik roolida. Auto võib kaotada juhitavuse ja juhtuda avarii, mille tagajärjel inimesed võivad vigastada.

- Kui auto elektrivarustus katkeb pukseerimise ajal, lõpetage pukseerimine otsekohe

ning pöörduge abi saamiseks spetsialisti poole.

TÄHELEPANU

Auto juhitavus ja pidurdusvõime muutuvad pukseerimisel märgatavalt. Palun järgige tõsiste õnnetuste ja vigastuste riski vähendamiseks alljärgnevat juhiseid:

- Kui olete pukseeritava auto juht:
 - Vajutage piduripedaali suurema jõuga kui tavaliselt, sest pidurivõimendi ei tööta. Olge pidevalt ülimalt ettevaatlik, et te pukseerivale sõidukile otsa ei sõidaks.
 - Kuna roolivõimendi ei tööta, kui mootor seisab, läheb rooli keeramiseks vaja rohkem jõudu kui tavaliselt.
- Kui olete pukseeriva auto juht:
 - Kiirendage eriti ettevaatlikult ja sujuvalt.
 - Vältige äkkpidurdamist ja järske manöövreid.
 - Pidurdage varem kui tavaliselt ja vajutage piduripedaali võimalikult sujuvalt.

ETTEVAATUST

- Olge pukseerimisaasa ja selle paigaldusava katte eemaldamisel ja paigaldamisel ettevaatlik, et te autot (nt värvkatet) ei kahjustaks.

- Pukseerimise ajal võib põlemata kütus katalüüsmuundurisse sattuda ja seda kahjustada.

Juhised mootori käivitamiseks autot pukseerides

Üldiselt ei tohiks mootorit pukseerides käivitada. Selle asemel tuleks käivitamiseks kasutada käivitusjuhtmeid»» Lehekülg 54.

Tehnilistel põhjustel **ei tohi** järgnevat tüüpi sõidukeid pukseerides käivitada:

- Automaatkäigukastiga autod.
- Võtmevaba lukustus- ja käivitussüsteemiga autod, mille aku on tühjenenud, sest sel juhul jääb rool lukku ning tööle rakendatud elektroonilist seisupidurit ega elektroonilist roolisambalukku pole võimalik vabastada.
- Kui auto aku on tühjenenud, ei pruugi mootori juhtplokki normaalselt töötada.

ETTEVAATUST

Kui käivitade mootorit pukseerides, võib põlemata kütus katalüüsmuundurisse sattuda ja seda kahjustada.

Juhis

Autot saab pukseerides käivitada ainult juhul, kui elektrooniline seisupidur ning elektrooniline roolisambalukk (kui on varustuses) on vabastatud. Kui autol ei ole elektritoidet või elektrisüsteemis on rike, tuleb mootor käivitada käivitusjuhtmete abil, et elektroonilise seisupiduri ja elektroonilise roolisambaluku saaks vabastada.

Juhised auto pukseerimiseks

Pukseerimine nõuab oskusi ja kogemusi, eriti juhul, kui selleks kasutatakse pukseerimistrossi või -kõit. Mõlemad juhid peavad olema kursis pukseerimisel esinevate raskustega. Seetõttu peaksid kogenenud autojuhid pukseerimisest hoiduma.

Pukseerimisel tuleb kanda hoolt selle eest, et teist autot ei tõmmataks liiga tugevalt ega järsult. Kinnituspunktide ülekoormamise ja kahjustamise oht on eriti suur juhul, kui pukseerimine toimub kõvakatteta teel.

Pukseerimise ajal saab pukseeritav sõiduk näidata suunda isegi siis, kui ohutuled vilguvad. Selleks tuleb liigutada suunatulede lülituskangi vajalikus suunas, kui süüde on sisse lülitatud. Suuna näitamise ajaks lülituvad ohutuled välja. Kui suunatulede lülituskang pannakse algasendisse tagasi, hakkavad ohutuled automaatselt uuesti vilkuma.

Nõuanded pukseeritava auto juhile

- Jätke auto süüde sisse, et rool ei saaks lukku minna ning saaksite vabastada elektroonilise seisupiduri ja kasutada suunatulesid, klaasipuhasteid ja -pesureid.
- Kuna roolivõimendi ei tööta, kui mootor seisab, läheb rooli keeramiseks vaja rohkem jõudu kui tavaliselt.
- Vajutage piduripedaali suurema jõuga kui tavaliselt, sest pidurivõimendi ei tööta. Olge ettevaatlik, et te pukseerivale sõidukile otsa ei sõidaks.
- Järgige pukseeritava auto kasutusjuhendis antud teavet ja juhtnõore.

Nõuanded pukseeriva auto juhile

- Kiirendage eriti ettevaatlikult ja sujuvalt. Vältige äkilisi manöövreid.
- Piduridage varem kui tavaliselt ja vajutage piduripedaali võimalikult sujuvalt.
- Järgige mõlema auto kasutusjuhendites antud teavet ja juhtnõore.

Pukseerimistross või jäik ühenduslüli

Auto kahjustamise vältimiseks on pukseeritava auto jaoks ohutum kasutada jäika ühenduslüli. Pukseerimistrossi või -kõit tuleks kasutada vaid juhul, kui jäika ühenduslüli pole kusagilt võtta.

Pukseerimistross või -kõis peab olema kerget elastne, et mõlemat autot kahjustuste

eest kaitsta. Soovitame kasutada sünteeskiust või muust sarnasest elastsest materjalist pukseerimistrossi või -kõit.

Kinnitage pukseerimistross või -kõis või jäik ühenduslüli ainult selleks mõeldud pukseerimisaasa või veokonksu külge.

Kui autol on **tehases paigaldatud veokonks**, on pukseerimine jäiga ühenduslüliga lubatud **ainult** juhul, kui see on konstrueeritud spetsiaalselt veokonksu külge paigaldamiseks
»» Lehekülg 297.

Kui autot on vaja pukseerida:

Kontrollige, kas autot tohib pukseerida
»» Lehekülg 58, Tingimused, mille korral ei tohi autot pukseerida.

Autot tohib jäiga ühenduslüli või pukseerimistrossi või -kõie abil pukseerida normaalsendis, kõik neli ratast maas. Lisaks saab autot pukseerida ka üles tõstetud esi- või tagaratastega.

- Lülitage süüde sisse.
- Pange käigukang asendisse **N**»» Lehekülg 226.
- Autot tohib pukseerida kiirusega kuni 50 km/h, mitte mingil juhul kiiremini.
- Autot ei tohi pukseerida üle 50 kilomeetri.
- Puksiirauto kasutamisel tohib automaatkäigukastiga autot pukseerida ainult üles tõstetud esiratastega. »

Nelikveoga (4Drive) autode pukseerimine

Nelikveoga (4Drive) autosid tohib pukseerida kas jäiga ühenduslüliga või pukseerimistrossi või -kõie abil. Kui autot pukseeritakse üles tõstetud esi- või tagaratastega, tuleb mootor jõuülekande süsteemi kahjustamise vältimiseks välja lülitada.

Tingimused, mille korral ei tohi autot pukseerida

- Kui käigukastis ei ole kahjustuse tagajärjel enam õli.
- Kui auto aku on tühjenedud, sest sel juhul jääb rool lukku ning tööle rakendatud elektroonilist seisupidurit ega elektroonilist roolisambalukku pole võimalik vabastada.
- Kui autot on vaja pukseerida rohkem kui 50 kilomeetrit.
- Kui näiteks pärast õnnetust pole kindel, et rattad normaalselt pöörlevad või roolisüsteem normaalselt töötab.

Teise sõiduki pukseerimisel:

- Järgige seadustega kehtestatud nõudeid.
- Järgige mõlema auto kasutusjuhendites antud pukseerimisjuhiseid.

ⓘ ETTEVAATUST

Kui käigukastis ei ole vigastuse tõttu enam õli, võib autot pukseerida ainult üles tõste-

tud veorastestega või spetsiaalse puksiirauto või haagisega.

ⓘ Juhis

Autot saab pukseerida ainult juhul, kui elektrooniline seisupidur ning elektrooniline roolisambalukk on vabastatud. Kui autol ei ole elektritoidet või elektrisüsteemis on rike, tuleb mootor käivitada käivitusjuhtmete abil»»» Lehekülg 54, et elektroonilise seisupiduri ja elektroonilise roolisambaluku saaks vabastada.

Pukseerimisaas ees

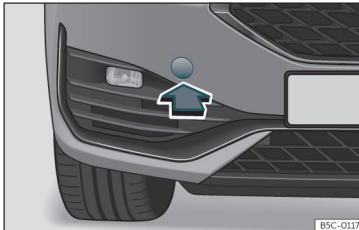

Joonis 47 Esikaitseraua paremal poolel: eemaldatav kate

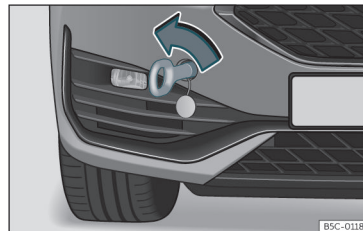

Joonis 48 Esikaitseraua paremal poolel: sisse keeratud pukseerimisaas

Pesa, kuhu eemaldatav pukseerimisaas paigaldatakse, asub esikaitseraua paremal poolel kate all»»» **Joonis 47**.

Pukseerimisaas peab alati autos kaasas olema.

Järgige kõiki pukseerimisjuhiseid»»» Lehekülg 57.

Pukseerimisaasa paigaldamine auto ette

- Võtke pukseerimisaas auto pagasiruumis hoitavast tööriistakomplektist välja»»» Lehekülg 45.
- Eemaldage kate, vajutades selle alaserva, ning jätke kate siis kaitseraua külge rippuma»»» **Joonis 47**.
- Kinnitage pukseerimisaas auto külge – keerate see **vastupäeva** lõpuni oma pesa»»» **Joonis 48** »»» ⓘ. Kasutage mõnd sobivat

abivahendit, et pukseerimisaas kindlalt kohale kinni keerata.

- Pärast pukseerimist keerake pukseerimisaas **päripäeva** sobiva abivahendi abil pesast välja.
- Pange kate kohale tagasi ja vajutage selle paremat serva, kuni katte küljes olev sakk kaitserauas klõpsatusega paika läheb.
- Puhastage pukseerimisaas vajadusel ära ja pange pagasiruumi teiste tööriistade juurde hoiule.

ⓘ ETTEVAATUST

Pukseerimisaas peab olema alati lõpuni tugevalt kinni keeratud. Vastasel juhul võib see pukseerimise ajal auto küljest ära tulla.

Pukseerimisaas taga

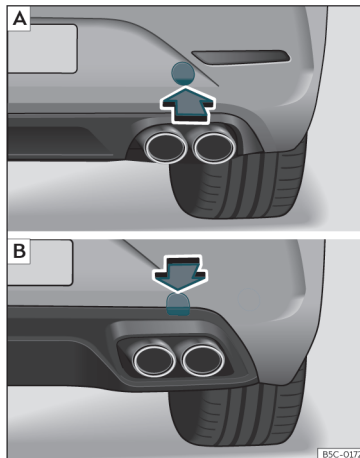

Joonis 49 Tagakaitseraua paremal poolel: eemaldatav kate |A| Leon Sportstourer |B| Leon

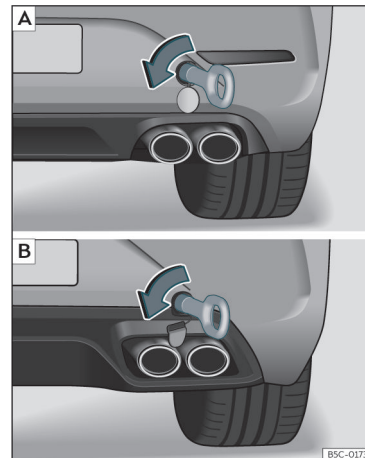



Joonis 50 Tagakaitseraua paremal poolel: sisse keeratud pukseerimisaas |A| Leon Sportstourer |B| Leon

Pesa, kuhu eemaldatav pukseerimisaas paigaldatakse, asub tagakaitseraua paremal poolel katte all»» **Joonis 49**.

Mudelitel, mille põhivarustusse kuulub veokonks, ei ole kaitserauas pukseerimisaasa kinnituspesa. Sel juhul tuleb veokonks välja keerata või paigaldada ning kasutada pukseerimiseks seda»» Lehekülj 297, »» ⓘ

Järgige kõiki pukseerimisjuhiseid»» Lehekülg 57.

Pukseerimisaasa paigaldamine auto taha (mudelik ilma tehases paigaldatud veokonksuta)

- Võtke pukseerimisaasa auto pagasiruumis hoitavast tööriistakomplektist välja»» Lehekülg 45.
- *Leon Sportstourer*: Vajutage katte alaserva »» **Joonis 49** , et kate klõpsatusega avaneks. *Leon*: Vajutage katte ülaserava »» **Joonis 49** , et kate klõpsatusega avaneks.
- Eemaldage kate ja jätke see kaitseraua külge rippuma.
- Kinnitage pukseerimisaasa auto külge – keerake see **vastupäeva** lõpuni oma pessa »» **Joonis 50** »» . Kasutage mõnd sobivat abivahendit, et pukseerimisaasa kindlalt kohale kinni keerata.
- Pärast pukseerimist keerake pukseerimisaasa **päripäeva** sobiva abivahendi abil pesast välja.
- Pange kate kohale tagasi ja vajutage kinni, kuni kattel olev sakk kaitserauas klõpsatusega paika läheb.
- Puhastage pukseerimisaasa vajadusel ära ja pange pagasiruumi teiste tööriistade juurde hoiule.

ETTEVAATUST

- Pukseerimisaasa peab olema alati lõpuni tugevalt kinni keeratud. Vastasel juhul võib see pukseerimise ajal auto küljest ära tulla.
- Kui autol on tehases paigaldatud veokonks, on pukseerimine jäiga ühenduslüliga lubatud ainult juhul, kui see on konstrueeritud spetsiaalselt veokonksu külge paigaldamiseks. Kui kasutatakse ebasobivat jäika ühenduslüli, võib nii veokonks kui ka auto vigastada. Kasutage selle asemel pukseerimistrossi või -kõit.

Kaitsmed ja lambid

Kaitsmed

Sissejuhatus

Põhimõtteliselt võib üks kaitse kaitsta mitut elektritarbijat. Aga ka vastupidi – üks elektritarbija võib olla kaitstud mitme kaitsmega.

Vahetage kaitsmeid vaid juhul, kui probleemi põhjus on kõrvaldatud. Kui uus kaitse varsti pärast vahetamist samuti läbi põleb, peate laskma auto elektrisüsteemi esimesel võimalusel asjatundlikus autoteeninduses üle kontrollida.

TÄHELEPANU

Elektrisüsteemis esinev kõrgepinge võib põhjustada tõsiseid elektrilööke, raskeid põletusi või koguni surma!

- Ärge puudutage kunagi süütesüsteemi elektrijuhtmeid.
- Olge ettevaatlik, et te elektrisüsteemis lühiseid ei tekitaks.

TÄHELEPANU

Sobimatute või parandatud kaitsmete kasutamine või vooluringi sildamine ilma kaitsmeteta võib põhjustada süttimise ja tõsiseid kehavigastusi.

- Ärge kasutage kunagi ettenähtust suurema väärtusega kaitsmeid. Asendage kaitsmed alati vaid sama voolutugevusega (sama värvi ja sama tähisega) ja samas mõõdus kaitsmetega.
- Ärge asendage kaitset kunagi metallriba, kirjaklambri vm sarnase vahendiga.

① ETTEVAATUST

- Auto elektrisüsteemi kahjustamise vältimiseks lülitage sүүde, tuled ja kõik auto elektriseadmed enne kaitsmete vahetamist välja.
- Kaitske avatud kaitsmekarpe elektrisüsteemi kahjustamise vältimiseks tolmu ja niiskuse sissepääsemise eest.

📌 Juhis

- Ühe elektritarbija jaoks võib olla kasutusel mitu kaitset.
- Mitu elektritarbijat võivad olla kaitstud ühe ühise kaitsmega.
- Autos on kasutusel rohkem kaitsmeid, kui selles peatükis nimetatud.

Kaitsmed auto sees

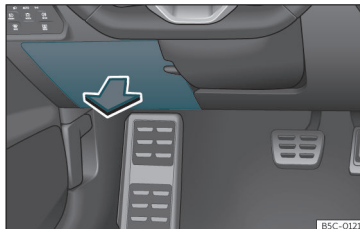

Joonis 51 Armatuurlaua juhipoole otsas: kaitsmekarbi kate

Armatuurlauas asuva kaitsmekarbi avamine ja sulgemine

- **Avamine:** keerake kate allapoole lahti >>> **Joonis 51.**
- **Sulgemine:** lükake kate üles tagasi, kuni see klõpsatusega oma kohale fikseerub.

Armatuurlauas asuvate kaitsmete värvikoodide tähendused

Värv	Voolutugevus (A)
Helepruun	5
Pruun	7,5
Punane	10
Sinine	15

Värv	Voolutugevus (A)
Kollane	20
Valge või läbipaistev	25
Roheline	30
Oranž	40

① ETTEVAATUST

- Olge kaitsmekarbi kate eemaldamisel ettevaatlik ja paigaldage kate alati õigesti tagasi, et vältida auto kahjustamist.
- Kaitske avatud kaitsmekarpe tolmu ja niiskuse sissepääsemise eest. Kaitsmekarpi sattunud mustus ja niiskus võib põhjustada kahjustusi auto elektrisüsteemis.

Kaitsmed mootoriruumis

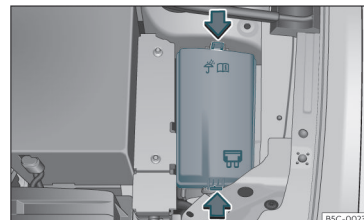

Joonis 52 Mootoriruumis: kaitsmekarbi kate

Mootoriruumis asuva kaitsmekarbi avamine

- Avage kapott [▲](#)»» Lehekülg 325.
- Vajutage kaitsmekarbi katte vabastamiseks katte kinnitusklabreid»» **Joonis 52**.
- Seejärel tõstke katet ülespoole ja eemaldage.
- Katte **paigaldamiseks** pange see kaitsmekarbi peale tagasi. Vajutage kinnitusklabreid allapoole, kuni need klõpsatusega sulguvad.

Läbi põlenud kaitsme vahetamine

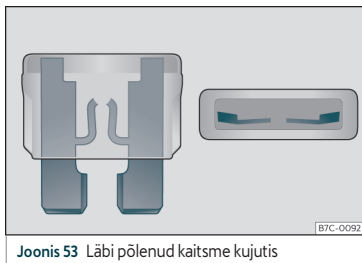

Joonis 53 Läbi põlenud kaitsme kujutis

Ettevalmistused

- Lülitage süüde, tuled ja kõik auto elektriseadmed välja.
- Avage vastav kaitsmekarp»» Lehekülg 61, »» Lehekülg 61.

Läbi põlenud kaitsme tuvastamine

Kaitse on läbi põlenud, kui selles olev metallriba on sulanud ja katkenud»» **Joonis 53**.

- Valgustage kaitset taskulambiga, et näha, kas see on läbi põlenud.

Kaitsme vahetamine

- Tõmmake kaitse välja.
- Asendage läbi põlenud kaitse *täpselt sama* voolutugevusega (sama värvi ja sama tähise-ga) ja *täpselt samas* mõõdus kaitsmega.
- Sulgege kaitsmekarbi kate või pange kate kaitsmekarbi peale tagasi.

Kaitsmete paigutus

Kaitsmed auto sees

Nr	Tarbija/Voolutugevus (A)	
3	Järelhaagis	25
5	Automaatkäigukasti käigukang	25
6	Sisevalgustus	30
8	Katuseluuk	20
7	Istmesoojendused	30
9	Uksed vasakul	30
11	Järelhaagis	15
12	Parempoolsed tuled	40

Nr	Tarbija/Voolutugevus (A)	
13	Keskklukustus	40
14	Beats Audio CAN ja MOST	30
16	Turvapadjad	7,5
18	Võtmevaba süsteem KESSY	7,5
19	Näidikuplokk	7,5
20	Ühenduste sahtel	7,5
21	Tahavaatekaamera	7,5
25	Esiistmete turvavööd (RGS+EBSS)	25
26	Uksed paremal	30
27	Esiistmete turvavööd (RGS+EBSS)	25
28	PHEV-süsteem. Kõrgpingesüsteemi väljalülitamine päästetöödeks. Tähistatud kollase kleebisega.	10
29	Järelhaagis	15
30	Raadio	30
31	Järelhaagis	25
34	230 V voolupesa	30
35	Vasakpoolsed tuled	40
36	Kliimaseadme ventilaator	40
37	Elektriline tagaluuk	30
39	Roolisoojendus	10
40	Alarmsüsteemi häiresignaal	7,5

Kaitsmed ja lambid

Nr	Tarbija/Voolutugevus (A)	
41	Lüüs	7,5
42	Automaatkäigukasti käigukang	7,5
43	Kliimaseadme juhtpaneel, tagaklaasi soojendus, konditsioneer kompressor	10
44	Diagnostika, seisupiduri lüliti, tulede lüliti, tagurdustuli, sisevalgustus, läveliistude valgustus	7,5
45	Roolisammas	7,5
46	Raadio ekraan	7,5
47	Sõidurežiim	10
48	USB	7,5
52	12 V voolupes	20
58	Parkimisandurid, iseparkimissüsteemi juhtplokk, esikaamera, radar	7,5
59	Tagasikäigu lüliti, kliimaandur, isetusmenev fotokroomne peegel	7,5
60	Diagnostika, esitulede juhtplokk, esitulede regulaator	7,5
61	Starter, siduri andur	7,5
65	Helivõimendi	10
66	Tagaklaasi puhasti	15
67	Tagaklaasi soojendus	30

Kaitse/Voolutugevus (A)	
Elektriliselt reguleeritav juhiiste	15

Kaitsmed mootoriruumis

Nr	Tarbija/Voolutugevus (A)	
2	Mootori juhtplokk	7,5
3	Laadimisplokk, veomootori muundur	10
4	Vasak esituli	15
5	Parem esituli	15
8	Pidurivõimendi	40
9	Signaalpasun	15
10	Esiklaasi pesur	30
11	PHEV-kliimaseade	7,5
13	ESC-süsteemi juhtplokk	25
15	ESC-süsteemi juhtplokk	40
16	PHEV-süsteem, automaatkäigukasti juhtplokk	50
21	Mootori juhtplokk	7,5
23	Mootori juhtplokk (diiseli/bensiin)	15
24	Mootori andurid	10
25	Mootori andurid	10
26	Mootori elektritoided	10

Nr	Tarbija/Voolutugevus (A)	
27	Lambdaandur	10
28	Mootor	20
29	Kütusepumba juhtplokk	15
30	Jahutusvedeliku ringluspump, kütuse sulgeventiil	10

Juhis

- Autos on kasutusel rohkem kaitsmeid, kui selles peatükis nimetatud. Neid kaitsmeid peab laskma vahetada ainult asjatundlikus autoteeninduses.
- Tabelitest on jäetud välja need kohad kaitsmekarpides, milles kaitset pole.
- Osa tabelites nimetatud varustusest on olemas vaid teatud mudeliversioonidel või on saadaval lisavarustusena.
- Juhime tähelepanu sellele, et tabelites toodud andmed olid õiged selle raamatu väljaandmise hetkel ning need võivad edaspidi muutuda.

Lampide vahetamine

Lampide vahetamine

Täis-LED-esituled

Täis-LED-esituled täidavad kõiki valgustusfunktsioone (päevatuled, ääretuled, suunatud, lähi- ja kaugtuled), kasutades valgusallikana valgusdioode (LED).

Täis-LED-esituled on konstrueeritud vastu pidama auto kasuliku tööea lõpuni ning neis olevaid valgusdioode ei ole võimalik vahetada. Juhul, kui esituli läheb rikki, laske see volitatud autoteeninduses uuega asendada.

Udutuled, tagatuled, numbrimärgi tuli, külgsuunatud ja lisapidurituli

Arvestades asjaolu, et ka nendes tuledes on kasutusel LED-lambid, peab neid laskma vahetada samuti volitatud margiteeninduses.

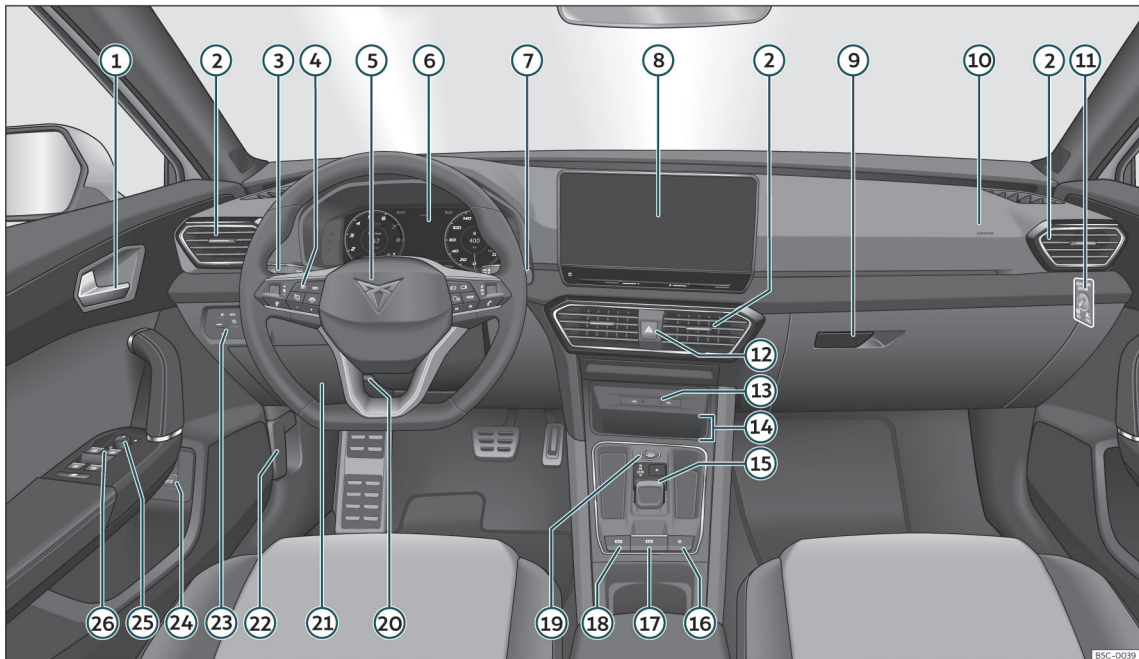

Joonis 54 Juhtseadmed ja näidikud

B5C-0039

Auto juhtimine

Juhtseadmed ja näidikud

Sisevaade

Ülevaade

①	Ukselink	
②	Ventilatsioonivad	161
③	Lülituskang:	
	– Suunatud ja kaugtuled	120
④	Lülitid:	
	– Juhiabisüsteemid	85
	– Pardaarvuti	84
	– Raadio, telefon, hääljuhtimis- funktsioon, navigatsioonisüs- teem	94
⑤	Rool koos signaalpasunaga ja	
	– Juhi esiturvapadi	28
	– Käiguvalitsad automaatkäigukasti kasutamiseks Tiptronic-režiimil	228
⑥	Näidikuplokk	68
⑦	Lülituskang:	

	– Esiklaasipuhastid ja pesur	127
	– Tagaklaasipuhasti ja pesur	127
	– Pardaarvuti	74
⑧	Info- ja meelelahutussüsteem	171
⑨	Kindalaegas	152
⑩	Esiistmel istuva kaasõitja esiturva- padi	28
⑪	Esiistmel istuva kaasõitja esiturva- padja lüliti	29
⑫	Ohutuled	123
⑬	USB-pesa, tüüp C	216
⑭	Ühenduste sahtel*	214
⑮	Otselülitusega automaatkäigukasti (DSG) käigukang	226
⑯	Kesklukustuse lüliti	100
⑰	Elektroonilise seisupiduri lüliti	274
⑱	Automaatse seisupiduri (Auto Hold) lüliti	275
⑲	Käivituslüliti	217
⑳	Reguleeritav roolisammas	17
㉑	Kaitsmekarp	60
㉒	Kapoti avamishoob	326
㉓	Tulede ja klaasisoojenduse lülitid	118
㉔	Tagaluugi avamislüliti ¹⁾	110

㉕	Elektriliste küljepeeglite regulaa- tor	130
㉖	Elektriliste aknatõstukite lülitid	113

Juhis

- Osa nimetatud varustusest on olemas vaid teatud mudeliversioonidel või on saadaval lisavarustusena.
- Juhtseadmete ja lülitite paigutus võib parempoolse rooliga mudelites* siin näidatust >>> Lehekülg 66 mõnevõrra erineda. Sümbolid, millega juhtseadmed ja lülitid tähistatud on, on siiski samad.

¹⁾ Ainult Leon Sportstoureril

Näidikud ja hoiatus-/indikaatortuled

Näidikuplokk

Sissejuhatus

Kui mootor käivitatakse pärast 12 V aku täielikku tühjenemist või uuega asendamist, võivad mõned süsteemi seadistused (näiteks kella-aeg, kuupäev, isiklikud sõidumugavuse seadistused jms) muutuda või kustuda. Kontrollige ja korrigeerige neid seadistusi, kui aku on taas piisavalt täis laetud.

TÄHELEPANU

Igasugused kõrvalised tegevused autoroolis võivad põhjustada raskete kehavigastustega lõppeva avarii.

- Ärge kasutage näidikuploki juhtlüiteid kunagi sõidu ajal.
- Liiklusõnnetuste ja vigastuste riski vähendamiseks muutke näidikuploki ning info- ja meelelahutussüsteemi ekraanil olevaid seadistusi ainult siis, kui auto seisab.

Digitaalne näidikuplokk (Digital Cockpit)

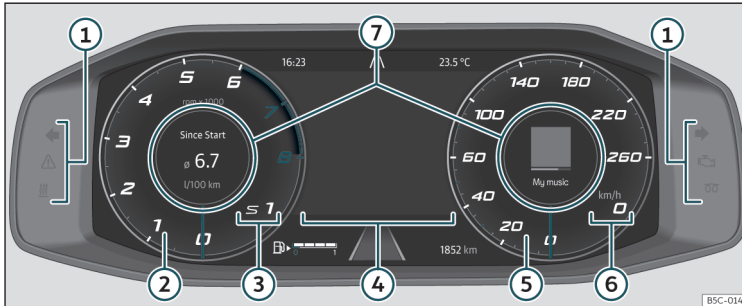

Joonis 55 Digitaalne näidikuplokk armatuurlaual (klassikaline vaade)

Selgitused näidikute kohta:

- ① **Hoiatus- ja indikaatorituled**»» Lehekülg 86
- ② **Tahhomeeter.** Töötava mootori pöörete arv minutis»» Lehekülg 80 .
- ③ **Valitud käik või käigukangi asend**
- ④ **Ekraaninäidud**»» Lehekülg 71
- ⑤ **Spidomeeter**
- ⑥ **Digitaalne sõidukiiruse näit**
- ⑦ **Infoprofiil**»» Lehekülg 69 .

Digitaalne näidikuplokk – Digital Cockpit – on vabalt konfigureeritav näidikuplokk, millel

on kõrgresolutsiooniga TFT-värviekraan. Sellel on 5 eri vaadet, mille valimiseks tuleb vajutada lülitit **VIEW** multifunktsionaalsel roolil. Valides erinevaid infoprofiile, saab näidikuplokis kuvada lisaks klassikalistele ümaratele näidikutele veel muid näidikuid, nt navigeerimise, meediamängija või söitmisega seotud andmeid.



Näidikuploki 6 vaadet on järgmised:

- Klassikaline
- Dünaamiline
- Juhiabisüsteemid
- Navigeerimine*

- Öine
- CUPRA

Kõik need vaated näitavad ekraanil teavet helisüsteemi, telefoni, sõiduandmete, auto seisundi, navigeerimise¹⁾ ja juhiabisüsteemi¹⁾ kohta.

Infoprofiilid

Kasutades lüliteid  /  multifunktsionaalsel roolil, saate liikuda läbi digitaalses näidikuplokis (Digital Cockpit) kuvatava teabe. »

¹⁾ Sõltuvalt mudeliversioonist

Auto seisundit, sõiduandmeid ja juhiabisüsteeme puudutatavat teavet näidatakse vasakul pool.

Helisüsteemi, telefoni, kompassi* ja navigeerimist* puudutatavat teavet näidatakse paremal pool.

Sõltuvalt valitud vaatest näidatakse digitaalsel näidikuploki **keskel** alljärgnevat teavet:

- **Klassikaline vaade ja dūnaamiline vaade:** algandmed, kuupäev, läbisõit ja sõiduulatus. Kerides parempoolset rullikut multifunktsionaalsel roolil: teedekaart navigeerimiseks*, liikluskirjed*, sõiduandmed (vajutades nuppu **OK**, toimub ümberlülitus erinevate salvestatud andmete vahel).
- **Juhiabisüsteemide vaade:** Selle vaate valimiseks vajutage lülitit  või **VIEW** multifunktsionaalsel roolil. Kerides parempoolset rullikut multifunktsionaalsel roolil, kuvatakse erinevaid juhiabisüsteeme. Soovitud juhiabisüsteemi valimiseks vajutage **OK**.
- **Navigeerimise vaade:** Vajutage roolil nuppu **OK** ja kerige siis rullikut, et kaarti suurendada või vähendada. Kui vajutate uuesti nuppu **OK**, taastatakse kaardi automaatne mõõtkava.
- **Õine vaade:** kiirust näidatakse digitaalsel kujul.
- **CUPRA vaade:** Näidatakse keskkohal paiknevat kella, mootori pöörde arvu ja kiirust.

Klassikaline vaade

Tahhomeetri ja spidomeetri osuteid kuvatakse täispikkuses, kui vajutate lülitit **VIEW** multifunktsionaalsel roolil pikalt, sõltumata näidikuploki keskel näidatavast menüüst»» **Joonis 55**.

Kui vajutate lülitit **VIEW** veel kord pikalt, ilmub tagasi eelnev vaade.

Või otsige näidikuploki menüüst üles valik **XClose** (Sulge), kerides parempoolset rullikut multifunktsionaalsel roolil ning vajutades siis **OK**.

Teave, mis võib ilmuda digitaalse näidikuploki (Digital Cockpit) spidomeetri keskele

- Helisüsteem
- Telefon
- Kompas*
- Navigeerimisjuhised* (vajutades parempoolset noolelülitit multifunktsionaalsel roolil, näidatakse viimaseid sihtkohti)
- Külgiirenduse mõõdik
- **X > OK** (klassikaline vaade sulgub).

Teave, mis võib ilmuda digitaalse näidikuploki (Digital Cockpit) tahhomeetri keskele

- Jooksev ja keskmine kütusekulu. Vajutades vasakpoolset noolelülitit multifunktsionaalsel

sel roolil, toimub ümberlülitus erinevate salvestatud sõiduandmete vahel.

- Sõiduulatus (kütusepääs)
- Määrdeõli ja jahutusvedeliku temperatuur
- Keskmine kiirus. Vajutades vasakpoolset noolelülitit multifunktsionaalsel roolil, toimub ümberlülitus erinevate salvestatud sõiduandmete vahel.
- Muud sõiduandmed: läbitud vahemaa (km) ja sõiduaeg. Vajutades vasakpoolset noolelülitit multifunktsionaalsel roolil, toimub ümberlülitus erinevate salvestatud sõiduandmete vahel.
- Juhiabisüsteemid
- Mootori võimsus ja pöörlemoment
- **X > OK** (klassikaline vaade sulgub).

CUPRA vaade

Kerides parempoolset rullikut multifunktsionaalsel roolil, kuvatakse tahhomeetri keskel järgmist teavet:

- Kiirus
- Ringiaja stopper

Väljaspool tahhomeetrit kuvatakse järgmist teavet:

- Paremal pool: külgiirenduse mõõdik
- Vasakul pool: mootori võimsus ja pöörlemoment

Digitaalne näidikuplokk (Digital Cockpit)

✓ Kehtib hübriidautode puhul

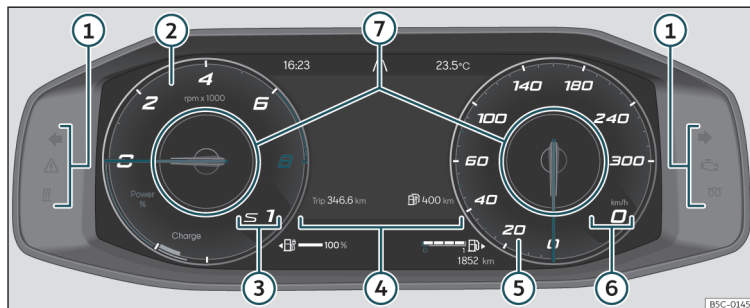

Joonis 56 Digitaalne näidikuplokk armatuurlaual (klassikaline vaade)

Selgitused näidikute kohta»» Joonis 56 :

- ① **Hoiatus- ja indikaatorituled**»» Lehekülj 86
- ② **Tahhomeeter ja energiamõõdik**. Tööta-va mootori pöörete arv minutis»» Lehekülj 81.
- ③ **Valitud käik või käigukangi asend**
- ④ **Ekraaninäidud**»» Lehekülj 71
- ⑤ **Spidomeeter**
- ⑥ **Digitaalne sõidukiiruse näit**
- ⑦ **Infoprofiil**»» Lehekülj 69 .

Ekraaninäidud

Võimalikud näidud näidikuploki ekraanil

Näidikuploki ekraanil võidakse sõltuvalt auto varustusest kuvada erinevat infot.

- Avatud uksed, kapott ja/või tagaluuk
- Hoiatused ja teated
- Läbisõidumõõdik
- Kellaaeg»» Lehekülj 80
- Raadio ja navigatsioonisüsteemi näidud
- Telefoni näidud
- Välistemperatuur
- Kompassi näit

- Käigukangi asendid
- Käiguvahetuse soovitus (Tiptronic-režiimil) »» Lehekülj 233
- Kombineeritud sõiduulatus (hübriidautodel)»» Lehekülj 72
- Sõiduandmete näidik (multifunktsionaalne näidik) ja menüüd erinevate seadistuste valimiseks»» Lehekülj 73
- Hooldusintervalli näit»» Lehekülj 83
- Kiiruse ületamise hoiatus»» Lehekülj 74
- Talverehvide jaoks lubatud kiiruse ületamise hoiatus
- Start-stop-süsteemi seisundi näit»» Lehekülj 222

»

• Liiklusmärkide tuvastussüsteemi poolt tuvastatud märgid ja hoiatused piirkiiruse* ületamise kohta»» Lehekülg 77

• Aktiivse silindrite juhtsüsteemi (ACT®) seisundi näit»» Lehekülg 237

• Säästlik sõidurežiim 

• Mootori tunnuskood

• Juhiabisüsteemide näidud»» Lehekülg 239

• Autoriõigus

Avatud ukсед, kapott ja/või tagaluuk



Pärast auto ukسلukkude avamist ja sõidu ajal antakse näidikuploki ekraanil vastava näiduga märku, kui mõni uks, kapott või tagaluuk on lahti ning mõnel juhul kostab lisaks ka hoiatussignaal. Näit võib sõltuvalt auto varustuse kuuluva näidikuploki tüübist varieeruda.

Käigukangi asendid (topeltsiduriga käigukast DSG®)

Asendit, milles käigukang hetkel on, näitab nii käigukangi juures olev näit kui ka näit näidikuploki ekraanil. Kui käigukang on asendis D/S või käigukast on Tiptronic-režiimil, näidatakse näidikuploki ekraanil teatud juhtudel ka hetkel kasutatavat käiku.

Välistemperatuuri näit

Kui välistemperatuur on langenud alla u +4 °C, süttib välistemperatuuri näidu juures

„lumehelbe sümbol“ . See sümbol jääb põlema seniks, kuni temperatuur õues kerkib üle +6 °C »» .

Kui auto seisab paigal ja seisukütteseade on sisse lülitatud või sõidetakse väga aeglaselt, võib välistemperatuuri näit mootori soojuskiirguse tõttu olla tegelikust välistemperatuurist mõnevõrra kõrgem.

Temperatuuri mõõtmisvahemik on -45 °C kuni +76 °C.

Käiguvahetuse soovitus

Mõningates mudeliversioonides näidatakse näidikuploki ekraanil sõidu ajal soovitus valida kütuse säästmiseks sobivam käik»» Lehekülg 233.

Läbisõidumõõdik

Läbisõidumõõdik mõõdab autoga läbitud kogukilometraži.

Osaline läbisõidumõõdik (**trip**) näitab alates viimasest nullimisest kogunenud läbisõitu.

Osalise läbisõidumõõdiku (**trip**) nullimiseks (O):

- Valige sõiduandmetes (**Travel data**) **trip**.
- Vajutage pikalt (umbes 2 sekundit järjest) nuppu **OK** multifunktsionaalsel roolil.

Kombineeritud sõiduulatus näit (hübriidautodel)

Näidatava väärtuse arvestamine ja uuendamine toimub vastavalt juhi sõidustiilile. Seetõttu võib sõiduulatus varieeruda isegi juhul, kui kütusepaak ja kõrgepingeaku on täiesti täis.

Sõiduulatust saab suurendada, lülitades välja või vähendades mugavusvarustuse (nt konditsioneerid või istmesoojenduse) kasutamist.

Talverehvide jaoks lubatud kiiruse ületamise hoiatus

Kui auto ületab sisestatud maksimumkiirust, ilmub näidikuploki ekraanile vastav näit »» Lehekülg 73.

Kiiruse ületamise hoiatuse seadistusi saab muuta info- ja meelelahutussüsteemis, tehes järgnevad valikud  > **Exterior (Väljas)** > **Tyres (Rehvid)**»» Lehekülg 92.

Kompassi näit

Kui süüde on sees, näidatakse näidikuploki ekraanil vastava tähisega ilmakaart (nt NW – loe), mille suunas auto liigub (sõltuvalt varustusest).

Kui info- ja meelelahutussüsteem on sisse lülitatud ja ükski marsruut ei ole hetkel aktiivne, näidatakse lisaks ka kompassi graafilist kujutist.

Säästlik sõidurežiim

Kui auto liigub, näidatakse näidikuploki ekraanil sümbolit , kui auto kulutab tänu aktiivsele silindrite juhtsüsteemile (ACT®)* (sõltuvalt varustusest) hetkel vähem kütust >>> Lehekülg 237.

Mootori tunnuskood

- Vaadake koodi hooldusmenüüst (Service) >>> Lehekülg 73.

Autoriõigus

Juriidiline tekst näidikuploki omandi- ja autoriõiguste kohta.

TÄHELEPANU

Kuigi väljas ei ole veel miinuskraadid, võivad mõned teed või sillad juba tekkinud jää tõttu libedad olla.

- „Lumehelbe sümbol“ annab märku, et teedel võib esineda kiilasjääd.
- Kui välistemperatuur on kõrgem kui +4 °C, võib esineda kiilasjääd hoolimata sellest, et „lumehelbe sümbolit“ ekraanil ei ole.
- Välistemperatuuri andur annab mõõtmisel üksnes orienteeruva tulemuse.

Juhis

- Kuna näidikuplokke on mitut eri tüüpi, võivad nende ekraanid ja kuvatavad näidud olla erinevad. Kui näidikuplokis on ekraan,

millel ei näidata hoiatus- või infotekste, antakse tekkinud probleemidest märku ainult hoiatustuledega.

- Mõned näidikuploki ekraanile ilmunud näidud võivad olla varjatud mõne ootamatu sündmuse, nt sissetuleva kõne tõttu.
- Sõltuvalt auto varustusest saab mõningaid seadistusi muuta ja näite vaadata ka info- ja meelelahutussüsteemi ekraanil.
- Kui mitu hoiatust antakse korraga, süttivad vastavad sümbolid mõne sekundi jooksul kordamööda üksteise järel. Sümbolid põlevad senikaua, kuni nende põhjus on kõrvaldatud.
- Kui pärast süüte sisselülitamist näidatakse ekraanil tekkinud probleeme puudutavaid hoiatusi, võib seadistuste muutmine või teabe kuvamine eelkirjeldatud viisil olla võimatu. Sellisel juhul pöörduge asjatundlikku autoteenindusse ja laske auto korda teha.

Näidikuploki menüüd

Näidikuploki menüüde ja infonäitude arv sõltub auto elektroonikast ja varustusest.

Mõningaid menüüpunkte saab valida vaid siis, kui auto seisab.

- Sõiduandmed >>> Lehekülg 74
- Juhiabisüsteemid

- Esikokkupõrke vältimissüsteemi sisse-/väljalülitus >>> Lehekülg 247
- Isekohanduv kiirushoidik (ACC) (ainult näit) >>> Lehekülg 251
- Sõiduraja hoidja sisse-/väljalülitus >>> Lehekülg 259
- Reisiabisüsteemi sisse-/väljalülitus >>> Lehekülg 261
- Rajavahetuse abisüsteemi sisse-/väljalülitus >>> Lehekülg 265
- Navigeerimine
- Helisüsteem
- Telefon
- Sõiduki seisund >>> Lehekülg 75

Hooldusmenüü (Service)

Hooldusmenüü kaudu saab vastavalt auto varustusele muuta mitmeid erinevaid seadistusi.

Hooldusmenüü (Service) avamine

- Kui on valitud näidikuploki klassikaline vaade (**Classic View**), minge algandmete ekraanivaatele ning vajutage nuppu **OK** multifunktsionaalsel roolil umbes 5 sekundit järjest ja vabastage siis.
- Seejärel ilmub ekraanile menüü **Configuration list** (Konfiguratsiooniloend), kust saate valida hooldusmenüü (**Service**) või vaate valikumenüü (**View selection**), mille >>

kaudu saab sisse ja välja lülitada näidikuploki erinevaid vaateid.

Hooldusintervalli näidu lähtestamine

Valige hooldusmenüü (**Service**) ja järgige näidikuploki ekraanil antavaid juhiseid.

Õlivahetuse intervalli lähtestamine

Valige menüüpunkt **Restore Oil service** (Õlivahetuse intervalli lähtestamine) ja järgige näidikuploki ekraanil antavaid juhiseid.

Sõiduandmete lähtestamine

Valige menüüpunkt **Reset trip** (Sõiduandmete lähtestamine) ja järgige näidikuploki ekraanil antavaid juhiseid.

Mootori tunnuskoode

Valige menüüpunkt **Engine code** (Mootori kood). Mootori tunnuseks olevad tähed ilmuvad näidikuploki ekraani vasakusse alanurka.

Kellaaja seadistamine

Valige menüüpunkt **Time** (Kellaag) ja sisetage õige kellaag, kerides parempoolset rullikut multifunktsionaalsel roolil.

Rehvirõhk

Rehvirõhkude salvestamiseks pärast rehvide täitmist või vahetamist»»» Lehekülj 347. Järgige näidikuplokis antavaid juhiseid.

Sõiduandmete näidik (multifunktsionaalne näidik)

Sõiduandmete näidik (multifunktsionaalne näidik) näitab erinevaid andmeid teekonna ja kütusekulu kohta.

Ümberlülitus ühelt näidult teisele

- Kerige parempoolset rullikut multifunktsionaalsel roolil»»» Lehekülj 84.

Ümberlülitus kolme tüüpi andmemälu vahel

- Sõltuvalt näidikuploki vaatest valige **Trip data** (Sõiduandmed) ja vajutage vasakpoolset noolelülitit või nuppu **OK** multifunktsionaalsel roolil.

- **Since start** (Alates käivitamisest): selle mälu andmed kustutatakse, kui sõit katkeb rohkem kui kaheks tunniks.
- **Since refuelling** (Alates tankimisest): valides selle andmemälu, näete kütusekulu ja sõiduandmeid, mida on kogutud alates viimasest tankimisest. Tankimisel need andmed kustutatakse.
- **Long-term** (Pikaajaline mälu): see mälu sisaldab sõiduandmeid maksimaalselt kuni 19 tunni ja 59 minuti või 99 tunni ja 59 minuti kohta või maksimaalselt kuni 1999,9 km või 9999,9 km kohta. Kui mõni neist väärtustest ületatakse (sõltuvalt

näidikuploki versioonist), siis selle mälu andmed kustutatakse.

Andmete kustutamine andmemäludest

- Valige sõiduandmete (**Travel data**) alt andmemälu, mille andmeid soovite kustutada.
- Vajutage pikalt (umbes 2 sekundit järjest) nuppu **OK** multifunktsionaalsel roolil.

Kuvatavate sõiduandmete valimine



Info- ja meelelahutussüsteemi auto seadistuste menüüs saab kindlaks määrata, milliseid sõiduandmeid ekraanil näidatakse »»» Lehekülj 88.

- **Current consumption** (Jooksev kütusekulu): jooksvat kütusekulu näidatakse pidevalt sõidu algusest kuni lõpuni. Kütusekulu ühikuks on sõidu ajal l/100 km; kui auto töötava mootoriga seisab, siis l/h.
- **Average consumption** (Keskmine kütusekulu): keskmist kütusekulu näidatakse pärast seda, kui autoga on alates sõidu alustamisest läbitud vähemalt 300 meetrit.
- **Traveling time** (Sõiduag): see näit näitab tundides (h) ja minutites (min) aega, mis on kulunud alates süüte sisselülitamisest.
- **Range** (Sõiduulatus): see on ligikaudne vahemaa kilomeetrites, mida

samasuguse sõidustiiliga saab veel läbi-
da.

- **Distance** (Läbitud teepikkus): see on alates süüte sisselülitamisest läbitud teepikkus kilomeetrites.
- **Average speed** (Keskmine kiirus): keskmist kiirust näidatakse pärast seda, kui autoga on alates sõidu alustamisest läbitud vähemalt 100 meetrit.
- **Digital speed** (Digitaalne sõidukiiruse näit): auto sõidukiirust näidatakse digitaalsel kujul.
- **Eco tips** (Säästunipid): selle näiduga antakse nõuandeid, kuidas saate kütusekulu sõidu ajal vähendada, nt **Air conditioning on: close the window** (Kliimaseade töötab: sulgege aknad).

Õli ja jahutusvedeliku temperatuuri näit

Mootor on soojenenud normaalse töötemperatuurini, kui õli temperatuur jääb normaalses sõidutingimustes vahemikku **80 °C** ja **120 °C**. Suure mootori koormuse ja kõrge välistemperatuuri korral võib mootoriõli temperatuur tõusta. See ei tekitä mingeid probleeme senikaua, kuni hoiatustuli  või  Lehekülj 329 ekraanile ei ilmu.

Hoiatused ja teated (auto seisund)

Süüte sisselülitamisel ja sõidu ajal kontrollitakse automaatselt mõningate auto funktsioonide ja komponentide seisundit. Tuvas-
tatud häiretest antakse märku näidikuplokis süttivate punaste ja kollaste hoiatussümbolite ja ekraaniteadete, mida saadab teatud juhtudel ka helisignaali. Lehekülj 86. Sõltuvalt näidikuploki versioonist võivad ekraaniteated ja sümbolid olla mõnevõrra erinevad.

Teated tekkinud häiretest saab ekraanile tuua käsitsi ka ise. Avage selleks auto infomeenü: **Vehicle info**»» Lehekülj 91.

1. prioriteedi hoiatus (punane)

Sümbol süttib või vilgub (samal ajal võib kosta ka hoiatussignaal).  **Peatuge kohe!** Sõidu jätkamine on ohtlik! Kontrollige tekkinud häiret ja kõrvaldage selle põhjus. Vajadusel pöörduge abi saamiseks spetsialisti poole.



2. prioriteedi hoiatus (kollane)

Sümbol süttib või vilgub (samal ajal võib kosta ka hoiatussignaal). Mõnes süsteemis tekkinud häire või mõne vedeliku puudus võib autot kahjustada või põhjustada tõsise rikke. Kontrollige mittetöötavat süsteemi või funktsiooni esimesel võimalusel. Vajadusel pöörduge abi saamiseks spetsialisti poole.

Infoteated

Ekraaniteated annavad infot autos toimuvate tegevuste ja protsesside kohta.

Ligipääs hoiatustele ja informatsioonile

• Tehke info- ja meelelahutussüsteemi ekraanil valikud:  >  **Vehicle info (Auto info)** > **Vehicle status (Auto seisund)** > **Warnings (Hoiatused)**.

Juhi väsimuse tuvastussüsteem (puhkepausi soovitus)*

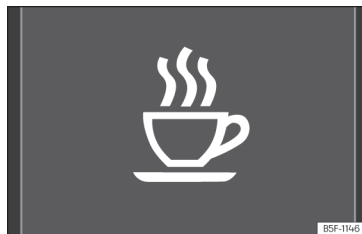

Joonis 57 Näidikuploki ekraanil: juhi väsimuse tuvastussüsteemi sümbol

Juhi väsimuse tuvastussüsteem annab juhile märku, kui tema sõiduvõtte viitavad väsimusele. »

Tööpõhimõte ja kasutamine

Juhi väsimuse tuvastussüsteem teeb sõidu alguses kindlaks, millised on juhi sõiduvõtted, ning koostab selle info põhjal juhi väsimustaseme hinnangu. Seda võrreldakse pidevalt juhi edasiste sõiduvõtetega. Kui süsteem tuvastab, et juht on väsinud, kostab hoiatussignaali ja näidikuploki ekraanile ilmub hoiatuseks sümbol koos selle juurde kuuluva teatega»» **Joonis 57**. Teade jääb näidikuploki ekraanile umbes 5 sekundiks ning sõltuvalt olukorrast ilmub hiljem uuesti ekraanile. Viimase näidatud teate salvestab süsteem mälu.

Soovi korral saate näidikuploki ekraanile ilmunud teate välja lülitada, vajutades nuppu **OK** multifunktsionaalsel roolil»» Lehekülj 84.

Multifunktsionaalset näidikut kasutades »» Lehekülj 74 saate teate soovi korral uuesti näidikuploki ekraanile tuua.

Töötamise eeltingimused

Süsteem hindab juhi sõiduvõtteid ainult kiirustel umbes 65–200 km/h.

Sisse- ja väljalülitamine

Juhi väsimuse tuvastussüsteemi saab info- ja meelelahutussüsteemis sisse või välja lülitada, tehes järgnevad valikud:  > Driver assistance (Juhiabisüsteemid) > Driver Alert System (Juhi väsimuse tuvastussüsteem)

»» Lehekülj 92. Linnuke näitab, et valik on aktiveeritud.

Süsteemi tööpiirangud

Juhi väsimuse tuvastussüsteemil on süsteemi ehitusest tulenevad tööpiirangud. Järgnevalt kirjeldatud tingimustes ei pruugi süsteem ettenähtud viisil või üldse mitte töötada:

- kiirustel alla 65 km/h;
- kiirustel üle 200 km/h;
- kurviliistel teedel;
- halvas seisundis teedel;
- halbades ilmaoludes;
- sportliku sõidustiili harrastamisel;
- kui juht on peaaegu täielikult tähelepanu kaotanud.

Juhi väsimuse tuvastussüsteem lähtestatakse, kui auto seisab paigal üle 15 minuti järjest, kui süüde lülitatakse välja või kui juht avab oma turvavöö ja juhiukse.

Kui autoga sõidetakse pikemat aega järjest väikese kiirusega (alla 65 km/h), lähtestab süsteem automaatselt algselt koostatud väsimustaseme hinnangu. Kui seejärel jätkatakse sõitu taas suuremal kiirusel, koostab süsteem juhi sõiduvõtte põhjal uue hinnangu.

TÄHELEPANU

Kuigi juhi väsimuse tuvastussüsteem teeb sõidu mugavamaks, ärge võtke auto juhti-

misel mingeid riske, usaldades end liigselt süsteemi hoolde. Tehke pikkadel sõitudel regulaarselt piisava pikkusega puhkepause.

- Auto tähelepaneliku juhtimise eest vastutab alati täielikult üksnes autojuht.
- Ärge juhtige kunagi autot, kui olete väsinud.
- Süsteem ei suuda juhi väsimust igas olukorras tuvastada. Täiendavat teavet leiate osast»» Lehekülj 76, Süsteemi tööpiirangud.
- Mõnes olukorras võib süsteem tõlgendada ekslikult mõnd tahtlikult sooritatud manöövrit juhi väsimusele viitava tunnusena.
- Nn mikroune episoodide eest süsteem ei hoiata!
- Palun jälgige näidikuploki ekraaninäite ja käituge neile vastavalt.

Juhis

- Juhi väsimuse tuvastussüsteem on välja töötatud sõitmiseks maanteedel ja korralliku teekattega teedel.
- Kui süsteemis on tekkinud häire, laske süsteem asjatundlikus autoteeninduses üle kontrollida.

Liiklusmärkide tuvastussüsteem*1)



Joonis 58 Näidikuploki ekraanil: näited tuvastatud liiklusmärkidest

Liiklusmärkide tuvastussüsteem lülitub sisse iga kord, kui süüde sisse lülitatakse.

Süsteem tuvastab sisemise tahavaatepeegli jala sisse paigaldatud kaameraga auto ees asuvaid standardseid liiklusmärke ning annab teavet piirkiiruste, möödasaõidu keeldude ja hoiatusmärkide kohta.

Oma võimete piires kuvab süsteem ka liiklusmärkide lisatahvlaid, mis näitavad nt liiklusmärkide kehtivusaega, kehtivust ainult järelhaagisega sõidukitele»» Lehekülg 297 või kehtivust ainult vihma korral. Süsteem võib näidata kehtivaid piirkiiruseid isegi juhul, kui tee ääres vastavaid märke pole.

Liiklusmärkide tuvastussüsteem ei tööta kõikides riikides. Arvestage sellega, kui sõidate oma autoga välismaale.

Ekraaninäidud

Saksamaa kiirteedel ja maanteedel näitab süsteem lisaks piirkiirustele ja möödasaõidu keeldudele ka piirangu lõppu tähistavaid märke. Kõikides teistes riikides näidatakse selle asemel hetkel kehtivat piirkiirust.

Süsteemi poolt tuvastatud liiklusmärke näidatakse näidikuploki ekraanil»» Joonis 58 ja sõltuvalt auto varustusest kuuluvast navigatsioonisüsteemist ka info- ja meelelahutussüsteemi ekraanil»» Lehekülg 88.

Hoiatusmärke info- ja meelelahutussüsteemi ekraanil ei näidata.

Liiklusmärkide tuvastussüsteemi teated:

There are no traffic signs available

- (Liiklusmärgid puuduvad): Süsteem viib läbi algaadamist.
- **VÕI:** Kaamera ei ole ühtegi keelu- ega kohustusmärgi tuvastanud.

Error: Dynamic Road Sign Display

- (Viga: dünaamiline liiklusmärgi näit): Süsteemis on tekkinud häire. Laske süsteem asjatundlikus autoteeninduses üle kontrollida.

Speed warning currently unavailable

- (Kiiruse ületamise hoiatus hetkel ei tööta): Liiklusmärkide tuvastussüsteemi piirkiiruse ületamise hoiatusfunktsiooni töös on tekkinud häire. Laske süsteem asjatundlikus autoteeninduses üle kontrollida.

Dynamic Road Sign Display: please clean the windscreen.

- (Dünaamiline liiklusmärgi näit: palun tee esiklaas puhtaks): Esiklaas kaamera ees on määrdunud või kinni kaetud. Puhastage esiklaas ära.

Dynamic Road Sign Display currently restricted.

- (Dünaamiline liiklusmärgi näit hetkel puudulik): Navigatsioonisüsteem ei edasta andmeid. Kontrollige, kas navigatsioonisüsteemis on olemas uusimad kaardid.
- **VÕI:** Auto asub piirkonnas, mille kaarte navigatsioonisüsteemis ei ole.

No data available

- (Andmed puuduvad): Riigis, kus autoga sõidate, liiklusmärkide tuvastussüsteem ei tööta.

Liiklusmärkide näit

Kui liiklusmärkide tuvastussüsteem on sisse lülitatud, tuvastab sisemise tahavaatepeegli »

*1) Süsteem saadaval sõltuvalt riigist

jala sisse paigaldatud kaamera auto ees asuvaid liiklusemärgi. Pärast kaameralt, navigatsioonisüsteemilt ja autolt saadud andmete kontrollimist ja hindamist näitab süsteem ekraanil kuni kahte kehtivat liiklusemärki koos nende juurde kuuluvate lisatahvlitega.

- **Esimesel kohal:** liiklusemärki, mis juhi jaoks sel hetkel kehtib, näiteks liiklusemärki piirkiirusega 130 km/h»» **Joonis 58**.

- **Teisel kohal:** teisena võidakse näidata teist liiklusemärki, näiteks hoiatusmärki, möödasõidu keelu või alternatiivse piirkiiruse märki.

Lisatahvel: Kui klaasipuhastid sõidu ajal töötavad, näidatakse vasakul esimesel kohal märga teed tähistavat lisatahvlit, kuna just see on sel hetkel kõige tähtsam.

Samuti võidakse näidata vaid teatud piirangutega kehtivaid liiklusemärgi, nt möödasõidukeeld vaid teatud ajavahemikul.

Piirkiiruse ületamise hoiatus (sõltuvalt näidikuplokist)

Kui süsteem tuvastab piirkiiruse ületamise, võib see juhti „gongiheli“ ja näidikuploki ekraanile ilmuva teatega hoiatada.

Järelhaagise režiim

Kui autol on tehases paigaldatud veokonks ja auto taha paigaldatud järelhaagis on ühendatud auto elektrisüsteemiga, saab sisse ja välja lülitada spetsiaalselt järelhaagisega sõi-

dukitele kehtivate liiklusemärkide (nt piirkiiruse ja möödasõidu keeldude) näidu. Näidu saab sisse või välja lülitada info- ja meelelahutussüsteemis, tehes järgnevad valikud: ☐ > **Driver assistance (Juhiabisüsteemid)** > **Trailer assist (Järelhaagise abi)**»» Lehekülj 92.

Järelhaagise režiimil saab piirkiiruse näidu kohandada vastavaks järelhaagise tüübile või kehtivale liikluseeskirjale. Kiirust saab muuta 10 km/h kaupa vahemikus 60–130 km/h. Kui sisestatud kiirus on suurem, kui vastavas riigis järelhaagisega sõidukile kehtestatud piirkiirus, näitab süsteem automaatselt tavalisi piirkiiruseid, nt Saksamaal 80 km/h.

Kui järelhaagisega sõidul kehtiva piirkiiruse ületamise hoiatus on välja lülitatud, näitab süsteem ilma järelhaagiseta autole kehtivaid piirkiiruseid.

Sissesõidu keelu märki

Liiklusemärkide tuvastussüsteem annab hoiatussignaali ja näidikuploki ilmuva hoiatusega märku, kui auto möödub ühesuunalisel tänaval või kiirtee/maantee pealesõiduteel sissesõidu keelu märgist.

Süsteemi tööpiirangud

Liiklusemärkide tuvastussüsteemil on teatud tööpiirangud. Järgnevalt kirjeldatud olukordades ei pruugi süsteem ettenähtud viisil või üldse mitte töötada:

- Kui nähtavus on halb, nt vihma- või lumesaju, udu või sudu korral.
- Pimestava valguse korral, nt vastutulevate sõidukite või otsese päikesevalguse tõttu.
- Kui auto sõidukiirus on väga suur.
- Kui kaamera on kinni kaetud või määrdunud.
- Kui liiklusemärgid asuvad kaamera vaateväljast väljaspool.
- Kui liiklusemärgid on osaliselt või täielikult kaetud või varjatud, nt puude, lume, mustuse või teiste sõidukite poolt.
- Kui liiklusemärgid ei vasta standardile.
- Kui liiklusemärgid on kahjustatud või väändunud.
- Kui tee kohal on muutuva teabega liiklusemärgid (teave muutub valgusdioode või muid valgusallikaid kasutades).
- Kui navigatsioonisüsteemis kasutatakse vananenud kaarte.
- Kui sõidukitel on liiklusemärgi kujutavad kleebised, nt piirkiirused veokite tagaotsal.

⚠ TÄHELEPANU

Liiklusemärkide tuvastussüsteemis kasutatav tehnoloogia ei suuda ületada füüsikaseaduste piire ning töötab ainult süsteemi ehitusest tulenevates piirides. Suurem sõidumugavus, mida liiklusemärkide tuvastussüsteem pakub, ei tohi teid ahvatleda liigseid riske võtma ega oma turvalisust ohtu

seadma. Süsteem ei suuda asendada juhi tähelepanelikkust.

- Kohandage oma sõidukiirus ja sõidustiil alati vastavaks nähtavusele, ilmale ning tee- ja liiklusoludele.
- Halb nähtavus, pimedus, lumi, vihm ja udu võivad häirida süsteemi tööd ning süsteem ei pruugi liikluskäike õigesti või üldse mitte näidata.
- Kui kaamera vaateväli on määratud, kinni kaetud või kahjustatud, ei saa süsteem ettenähtud viisil töötada.

⚠ TÄHELEPANU

Liikluskäikude tuvastussüsteemi poolt näidatavad liikluskäigud ja sõidusoovitused võivad erineda tegelikust liiklussituatsioonist.

- Süsteem ei pruugi kõiki liikluskäike tuvastada ja õigesti näidata.
- Juht peab alati kinni pidama tegelikest liikluskäikudest ja kehtivast liikluseeskirjast, süsteemi näidud ja soovitused on alati teisejärgulise tähtsusega.

⚠ TÄHELEPANU

Kui näidatavaid hoiatusi eiratakse, võib auto keset liiklust välja surra ning põhjustada avarii ja raskeid kehavigastusi.

- Ärge näidatavaid teateid ja hoiatusi kunagi eirake.

- Peatage auto esimesel võimalusel ohutus kohas.

ℹ Juhis

Järgige alltoodud juhiseid, et süsteem saaks ettenähtud viisil töötada:

- Puhastage regulaarselt kaamera vaatevälja esiklaasil ning hoidke see lumest, jääst ja mustusest puhas.
- Ärge katke kaamera vaatevälja millegagi kinni.
- Vahetage kulunud või kahjustatud klaasipuhastid õigeaegselt uute vastu, et kaamera vaatevälja ei jääks pühkimistriipe.
- Kontrollige, et esiklaas kaamera ees oleks terve ja kahjustamata.
- Kui navigatsioonisüsteemis kasutatakse vananenud kaarte, võib süsteem liikluskäike valesti näidata.
- Kui navigatsioonisüsteem on teekonnapunktidega marsruudi režiimil, töötab liikluskäikude tuvastussüsteem vaid piiratud.
- Pölevate hoiatustulede ja neile vastavate teadete eiramine võib lõppeda auto kahjustamisega.

Säästliku sõidu abisüsteem



Joonis 59 Säästliku sõidu abisüsteemi näit (skeemaoline kujutis)

Säästliku sõidu abisüsteem aitab juhil digitaalsete näidikuploki ekraanil vastavalt sõidustiilile ja sõidusituatsioonile kuvatavate näitude abil ettenägelikumalt ja energiasäästlikumalt sõita.

Lähenedes nt ristmikule, ringteele või piiratud kiirusega teelõigule, ilmub sümbol koos ees ootava sündmuse kujutisega digitaalsete näidikuploki ekraanile»»» Joonis 59.

⚠ TÄHELEPANU



Süsteem ei suuda asendada juhi tähelepanelikkust.

- Kohandage oma sõidukiirus ja sõidustiil alati vastavaks nähtavusele, ilmale ning tee- ja liiklusoludele.
- Tee ääres olevad liikluskäigud ja kehtivast liikluseeskiri on alati tähtsamad säästliku sõidu abisüsteemi näitudest ja soovitustest. »»

i Juhis

- Sümbolite välimus võib sõltuvalt auto varustusest ja mudeliversioonist mõnevõrra varieeruda. Süsteemi uuenduste tulemusel võivad sümbolid muutuda või nende valik laieneda.
- Kui süsteem on sisse lülitatud, võib säästliku sõidu abisüsteem energia taaskasutamist suurendada, ilma et seda ekraanil näidataks. See võib toimuda näiteks juhul, kui gaasipedaal ees liikuva sõiduki tõttu vabastatakse. Sel juhul reguleeritakse pidurdusenergia rekuperatsioonisüsteemi tööd vastavalt ees liikuva sõiduki kiirusele ning ühtki näitu selle kohta ekraanil ei näidata.

Kellaeg**Kellaaja seadistamine info- ja meelelahutussüsteemis**

- Tehke ekraanil valikud:  /  > **Settings** (Seadistused).
- Valige kellaaja seadistamiseks menüüpunkt **Time and date** (Kellaeg ja kuupäev)>>> Lehekülj 88.

Kellaaja seadistamine digitaalses näidikuplokis

- Kui näidikuplokis on klassikaline vaade >>> Lehekülj 70, vajutage nuppu **OK** multifunktsionaalsel roolil senikaua, kuni kuupäe-

va, teepikkuse ja sõiduulatus andmed on valitud.

- Vajutage ja kerige nuppu **OK** ning tehke ära soovitud seadistused.

Tahhomeeter

Tahhomeeter näitab ligikaudset mootori pöörete arvu minutis.

Koos käiguvahetuse näidikuga võimaldab tahhomeeter hoida mootori pööreid sõidu ajal kõige sobivamas pööretevahemikus.

Tahhomeetri punase ala algus tähistab iga käigu jaoks suurimat lubatud mootori töökii- rüst, kui mootor on korralikult sisse sõidetud ja töösoe. Soovitav on siiski panna käigu- kang asendisse **D** või vabastada gaasipedaal enne, kui osuti punasele alale jõuab >>> .

Soovitame liiga kõrgeid pööreid vältida ja järgida käiguvahetuse näidiku soovitusi. Täiendavat teavet leiate osast >>> Lehekülj 233, Optimaalseima käigu valimine.

 ETTEVAATUST

- Mootori kahjustamise vältimiseks tohib tahhomeetri osuti olla punasel alal ainult lühikest aega.
- Kui mootor on külm, vältige kõrgeid pööreid, järsku kiirendamist ja mootori suure koormusega tööd.

 Keskonda puudutav märkus

Käigu varasem ülevahetamine aitab säästa kütust ning vähendada heitmeid ja mootori- müra.

Energiamõõdik (Powermeter)

✓ Kehtib hübriidautode puhul

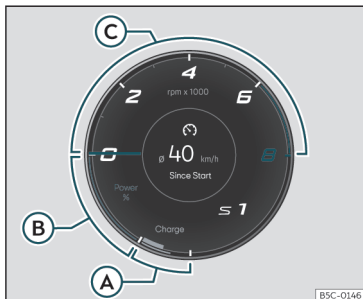

Joonis 60 Digitaalne näidikuplokk: energiamõõdik (klassikaline vaade)

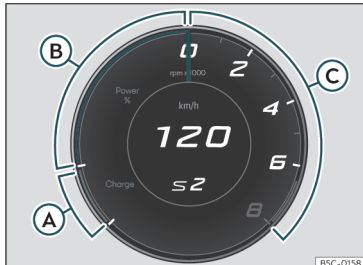

Joonis 61 Digitaalne näidikuplokk: energiamõõdik (Cupra vaade)

Tahhomeetri alumises vasakus sektoris on kaks eri värvidega tähistatud ala:

Roheline Charge: laadimismõõdik. Näitab genereeritud laadimiskogust ja maksimaalset laetuse taset.

Sinine Power %: elektritarbimise mõõdik. Näitab jooksvat energiatarbimist protsentides ja maksimaalset energiakogust, mida hetkel saab kasutada.

Energiamõõdik annab teavet elektrijami energiatarbimise kohta. Energiamõõdiku süttinud segmentid näitavad jooksvat energiatarbimise taset.

Peenem värviline servajoon näitab, millises ulatuses elektrit hetkel sõitmiseks kasutada saab. Sõltuvalt valitud sõiduprogrammist ja hetkel varuks olevast elektrienergia kogusest võib eri värvi segmentide pikkus muutuda.

Energiamõõdikul võib näha järgnevat näite:

»» **Joonis 60**

- A** Auto taaskasutab energiat ja taastab elektrivarusid.
- B** Elektrijam on sisse lülitatud/maksimumvõimsus (auto kasutab lühikest aega elektri- ja sisepõlemismootori maksimumvõimsust)
- C** Sisepõlemismootor töötab.

Aku laetuse taseme mõõdik

✓ Kehtib hübriidautode puhul



Joonis 62 Digitaalne näidikuplokk: aku laetuse taseme mõõdik

Kütusemõõdikul aku sümboli kõrval asuv väike nool näitab, millisel auto küljel laadimispaasa luuk asub.

Juhis

- Ärge sõitke kunagi täiesti tühja kütusepaagiga. Teatud tingimustel ei pruugi kõrgepingeakusse salvestatud energiasst lähima tanklani jõudmiseks jätkuda.
- Kui temperatuur on õues väga madal ja kõrgepingeaku on seetõttu väga külm, võivad tekkida raskused sisepõlemismootori käivitamisel ning sõiduulatus elektrirežiimil võib väheneda.

Kütusemõõdik

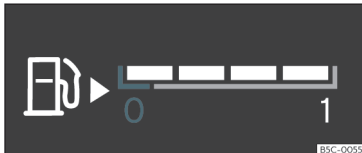

Joonis 63 Sõltuvalt valitud vaatest võib kütusemõõdik asuda eri kohtades.

Hoiatustuled

Põleb kollase tulega

Kütusepaak on peaaegu tühi. Kasutatakse viimast kütusevaru >>>  Tankige esimesel võimalusel.

Kütusemõõdik töötab vaid juhul, kui süüde on sisse lülitatud.

Näidikuploki ekraanil on näha ka sõiduulatus olemasoleva kütusega.

Oma auto kütusepaagi mahtu vaadake >>> Lehekülg 368.

TÄHELEPANU

Peaaegu tühja kütusepaagiga sõites võib auto keset liiklust välja surra ning põhjustada avarii ja raskeid kehavigastusi.

- Kui kütusetase paagis on liiga madal, võib mootori kütuseotoid muutuda katkendlikuks, eriti juhul, kui sõidetakse kallakust üles või alla.

- Kui mootor töötab kütusepuuduse või ebaregulaarse kütuseotoid tõttu katkendlikult või sureb välja, lakkavad juhiabisüsteemid, roolisüsteem ja pidurdusabisüsteemid töötamast.

- Tankige alati juba siis, kui veerand kütusepaagist on veel täis, et mootor ei saaks kütuse lõppemise tõttu seisma jääda.

ETTEVAATUST

Ärge sõitke kütusepaaki kunagi täiesti tühjaks. Katkendlik kütuseotoid võib põhjustada vahelejätete mootori töös ja põlemata kütus võib väljalaskesüsteemi sattuda. See võib katalüüsmuundurit või kübemefiltrit kahjustada!

Juhis

Kütusemõõdikul tankuri sümboli kõrval asuv väike nool näitab, millisel auto küljel kütusepaagi luuk asub.

Mootori jahutusvedeliku temperatuuri mõõdik

Jahutusvedeliku temperatuuri mõõdiku näidu saate valida vastavast menüüst >>> Lehekülg 70.

Hoiatus- ja indikaatortuli

Põleb punase tulega

Ärge sõitu jätkake!

Mootori jahutusvedeliku tase on liiga madal, jahutusvedeliku temperatuur liiga kõrge.

Vilgub punase tulega

Mootori jahutussüsteemis on tekkinud häire.

- Peatage auto, lülitage mootor välja ja laske jahutada.

- Kontrollige mootori jahutusvedeliku taset >>> Lehekülg 331.

- Kui hoiatustuli ei kustu, kuigi jahutusvedeliku tase on normaalne, pöörduge abi saamiseks spetsialisti poole.

ETTEVAATUST

- Mootori pika tööea tagamiseks vältige pärast külma mootori käivitamist esimese 15 minuti jooksul kõrgeid pöördeid, suuri kiiruseid ja mootori tugevat koormamist.

Mootori soojenemisaega sõltub ka välistemperatuurist. Vajadusel võite juhendada ka mootoriõli temperatuurist* >>> Lehekülg 75.

- Lisalaternad ja muud täiendavad varustusedetailid õhu sissevõtuavade ees vähendavad jahutusvedeliku jahutavat toimet. Kui temperatuur õues on kõrge ja mootori koormus suur, võib mootor sel juhul kergemini üle kuumeneda.

- Jahutusõhu õige jaotamise eest hoolitseb sõidu ajal ka esispoiler. Kui spoiler on kahjustatud, võib jahutusvedeliku jahutav toime väheneda ning mootor võib üle kuumeneda. Pöörduge abi saamiseks spetsialisti poole.

Hooldusintervallid

Hooldusintervalli näitu kuvatakse nii näidiku-ploki kui ka info- ja meelelahutussüsteemi ekraanil.

Kuna näidikuplokke ning info- ja meelelahutussüsteeme on mitut eri tüüpi, võivad nende ekraanid ja kuvatavad näidud olla erinevad.

CUPRA liigitab hooldused kaheks: hooldus koos mootoriõli vahetusega (nn õlivahetus-hooldus) ja hooldus ilma mootoriõli vahetusega (nn tehniline kontrollhooldus).

Autode puhul, mille **hooldused toimuvad kindla aja või läbisõidu täitumisel**, on hooldusintervallid juba eelnevalt kindlaks määratud.

Autode puhul, mille **hooldamiseks kasutatakse LongLife Service'i programmi**, määratakse hooldusintervallid kindlaks individuaalselt. Uute tehniliste lahendustega on hooldustööde mahtu märgatavalt vähendatud. Tänu CUPRA poolt kasutatavale tehnoloogiale tuleb selle hooldusprogrammi puhul

õli vahetada vaid juhul, kui auto seda vajab. Hooldusintervalli (maks 2 aastat) kindlaksmääramiseks võetakse arvesse ka auto kasutustingimusi ja juhi sõidustiili. Hoolduse eelhoiatus antakse juhile esimest korda 20 päeva enne vastava hoolduse jaoks välja arvestatud tähtaega. Järgmise hoolduseni jäänud kilomeetrite arv ümardatakse alati lähima sajani ning aeg täispäevadeni. Läheneva hoolduse teadet ei saa vaadata enne, kui pärast viimast hooldust on läbitud vähemalt 500 km. Enne seda näidatakse vaid kriipse.

Hoolduse meeldetuletus

Kui auto hoolduse aeg on kätte jõudmas, ilmub **hoolduse meeldetuletus** süüte sisselülitamisel ekraanile.

Kuvatav number näitab järgmise hoolduseni jäänud läbisõitu (kilomeetrite arvu) või aega.

Hooldusaeg on käes

Kui auto hoolduse või **tehnokontrolli** aeg on kätte jõudnud, kostab süüte sisselülitamisel helisignaal ja näidikuploki ekraanile ilmub mõneks sekundiks nutrivõtme sümbol  koos ühega järgmistest teadetest:



- **Service now!**
- **Please have your vehicle inspected.**
- **Oil change service due!**

- **Oil change service and inspection due!**

Hoolduse teavituse kuvamine

Kui süüde on sees, mootor ei tööta ja auto seisab paigal, saate aktuaalse **hoolduse teavituse** lugemiseks ka ise ekraanile tuua:

Lähima hooldusaja kontrollimine info- ja meelelahutussüsteemi ekraanil

- Tehke ekraanil valikud:  /  > **Settings** (Seadistused).
- Valige menüüpunkt **Applications and services** (Rakendused ja hooldused), et hoolduseid puudutav teave ekraanile tuua.

Hooldusaja kontrollimine digitaalse näidiku-ploki ekraanil

- Hooldusaega saab vaadata ainult hooldusmenüü (Service) kaudu»»» Lehekülj 73.

Hooldusintervalli näidu nullimine

Kui hooldust ei viidud läbi ametlikus CUPRA või SEATi teeninduses, saab näidu nullida järgmiselt:

- Hooldusintervalli näidu saab nullida ainult hooldusmenüü (Service) kaudu»»» Lehekülj 73.

Ärge nullige näitu kahe hoolduse vahelisel ajal, sest sel juhul pole näidatavad andmed enam õiged.



Kui õlivahetushoolduse näit nullitakse käsitsi, lülitub hooldusintervalli näit ümber fikseeritud intervallidele ka neis autodes, kus oli kasutusel **paindlik õlivahetushoolduse programm**.

i Juhis

- Hooldusteade kaob ekraanilt mootori käivitamisest mõne sekundi möödudes või siis, kui vajutatakse nuppu **OK** multifunktsionaalsel roolil.
- Kui LongLife Service'i programmiga auto aku on pikka aega lahti ühendatud, pole enam võimalik järgmist hooldusaega välja arvutada. Seetõttu võib hooldusintervalli näit olla vale. Sellisel juhul pidage arvestust ise, võttes aluseks maksimaalsed lubatud hooldusintervallid»» Lehekülg 351.
- Kui nullite näidu käsitsi ise, näidatakse järgmist hooldusintervalli nii nagu fikseeritud hooldusintervallidega autodes. Seepärast soovitame lasta hooldusintervalli näitu nullida ainult ametlikus margiteeninduses.

Näidikuploki kasutamine

Sissejuhatus

Kui süüde on sisse lülitatud, saab näidikuploki ekraanil vaadata teavet auto eri funktsioonide kohta, liikudes selleks läbi erinevate menüüde.

Multifunktsionaalset näidikut saab kasutada ainult multifunktsionaalsel roolil asuvate nuppude ja lülitite abil.

Mõningaid menüüpunkte saab valida vaid siis, kui auto seisab.

⚠ TÄHELEPANU

Juhi tähelepanu hajumine võib lõppeda liiklusõnnetuse ja raskete kehavigastustega.

- Ärge kasutage näidikuploki ekraanil olevaid menüüsid kunagi sõidu ajal.

i Juhis

Pärast 12 V aku laadimist või vahetamist kontrollige süsteemi seadistusi. Elektrivahetuse katkemisel võivad süsteemi seadistused kustuda või muutuda.

Kasutamine multifunktsionaalse rooli lülitite ja nuppudega

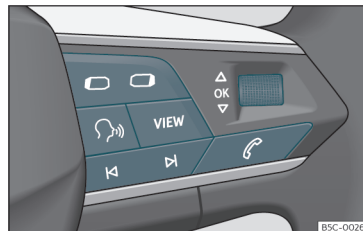

Joonis 64 Multifunktsionaalse rooli parem pool: lülitid ja nupud näidikuploki menüüde ja infonäidikute kasutamiseks (sõltvalt mudeliversioonist)

Senikaua, kuni näidatakse 1. prioriteedi hoiatust»» Lehekülg 75 , ei ole võimalik ligi pääseda ühelegi menüüle. Mõningaid hoiatusi saab kinnitada ja ekraanilt ajutiselt kustutada nupuga **OK** multifunktsionaalsel roolil»» **Joonis 64**.

Menüü või infonäidiku valimine

- Lülitage süüde sisse.
- Kui teade või auto sümbol ilmub ekraanile, vajutage nuppu **OK**»» **Joonis 64**; vajadusel mitu korda järjest.
- Menüüde vahetamiseks kasutage lülitit **◀** või **▶**»» **Joonis 64**.

- Menüü avamiseks või infonäidiku kuvamiseks vajutage nuppu **OK**»» **Joonis 64** või oodake paar sekundit, kuni menüü või infonäidik ilmub automaatselt ekraanile.

Seadistuste muutmine menüüdes

- Kui menüü on ekraanil, kerige parempoolset rullikut multifunktsionaalsel roolil»» **Joonis 64** seni, kuni soovitud menüüpunkt on markeeritud. Markeeritud valik on ümbritsetud raamiga.
- Soovitud muudatuste tegemiseks vajutage nuppu **OK**»» **Joonis 64**. Linnuke näitab, et vastav süsteem või funktsioon on aktiveeritud.

Menüüde valikusse tagasipöördumine

Vajutage lüliti  või »» **Joonis 64**.

Juhiabisüsteemide lüliti*

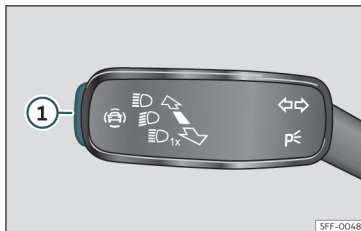

Joonis 65 Suunatulede ja kaugtulede lülituskangil: juhiabisüsteemide lüliti (sõltuvalt mudeliversioonist)

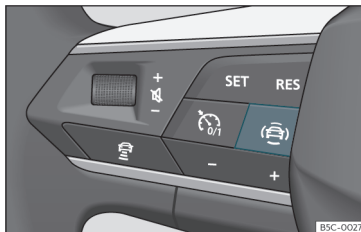

Joonis 66 Multifunktsionaalse rooli vasak pool: juhiabisüsteemide lüliti (sõltuvalt mudeliversioonist)

Kasutades lüliti suunatulede ja kaugtulede lülituskangil, saate sisse ja välja lülitada menüüs **Assistance systems** (Juhiabisüsteemid) näidatavaid juhiabisüsteeme.

Juhiabisüsteemide sisse- ja väljalülitamine suunatulede ja kaugtulede lülituskangi lülitiga

- Vajutage juhiabisüsteemide menüü **Assistance systems** avamiseks lühidalt lüliti »» **Joonis 65** .
- Valige menüüst soovitud juhiabisüsteem ning lülitage see sisse või välja»» Lehekülg 84. Linnuke näitab, et vastav juhiabisüsteem on sisse lülitatud.
- Seejärel vajutage tehtud valiku kinnitamiseks nuppu **OK** multifunktsionaalsel roolil.

Juhiabisüsteemide sisse- ja väljalülitamine multifunktsionaalse rooli lülitite ja nuppudega*

- Vajutage juhiabisüsteemide menüü **Assistance systems** avamiseks lüliti »» **Joonis 66**.
- Valige menüüst soovitud juhiabisüsteem ning lülitage see sisse või välja. Linnuke näitab, et vastav juhiabisüsteem on sisse lülitatud.
- Seejärel vajutage tehtud valiku kinnitamiseks nuppu **OK** multifunktsionaalsel roolil.

Juhiabisüsteeme saab sisse või välja lülitada ka info- ja meelelahutussüsteemi auto seadistuste menüü kaudu»» Lehekülg 92.

Hoiatus- ja indikaatorituled

Hoiatus- ja indikaatorituled





Hoiatus- ja indikaatorituled süttivad juhi hoiatamiseks » » Δ või annavad märku autos tekkinud häiretest või teatud funktsioonide tööst. Mõned hoiatus- ja indikaatorituled süttivad süüte sisselülitamisel ning peavad pärast mootori käivitamist või sõidu ajal kustuma.







Sõltuvalt mudelist võivad näidikuploki ekraanile ilmuda ka asjakohased teated. Need võivad olla puhtalt informatiivsed või anda juhi-seid edasiseks tegutsemiseks» » Lehekülj 68, Näidikuplokk.

Sõltuvalt auto varustusest võib hoiatustule asemel süttida hoopis vastav sümbol näidikuploki ekraanil.

Teatud hoiatus- ja indikaatoritulede süttimisel kostab lisaks ka helisignaal.











Punased hoiatustuled

	Üldine hoiatustuli: täiendav teave näidikuploki ekraanil
	Seisupidur on rakendatud» » Lehekülj 272.
	Pidurisüsteemis on häire» » Lehekülj 272.
	Roolisüsteemis on häire» » Lehekülj 233.

	Juht või kaassõitja pole kinnitanud oma turvavööd» » Lehekülj 18.
	Mootori jahutusvedelik» » Lehekülj 82.
	Mootori õlirõhk» » Lehekülj 329
	Häire generaatori töö» » Lehekülj 336.
	Vajutage piduripedaali» » Lehekülj 252.
	Elektriajami süsteemis on häire» » Lehekülj 316

Kollased hoiatustuled



	Üldine hoiatustuli: täiendav teave näidikuploki ekraanil
	Eesmised piduriklotsid on kulunud» » Lehekülj 272.
	ESC-süsteemis on häire või süsteem on ise välja lülitunud VÕI ESC- või TCS-süsteem on tööle rakendunud» » Lehekülj 277.
	TCS-süsteem on käsitsi välja lülitatud VÕI ESC-süsteem on sportrežiimil» » Lehekülj 277.
	ABS-süsteemis on häire» » Lehekülj 277.
	Häire elektroonilise seisupiduri töö.
	Tagumine udutuli on sisse lülitatud» » Lehekülj 118.



	Heitgaaside kontrollisüsteemis on häire» » Lehekülj 324.
EPC	Bensiinimootori juhtsüsteemis on häire» » Lehekülj 324.
	Kübemfilter on ummistunud» » Lehekülj 324.
	Roolisüsteemis on häire» » Lehekülj 233.
	Rehvirõhu kontrollisüsteem» » Lehekülj 347.
	Kütusepaak on peaaegu tühi» » Lehekülj 82.
	Turvapatjade ja turvavööde eelpingutite süsteemis on häire» » Lehekülj 27.
OFF 	Esiistmel istuva kaassõitja esiturvapadi on välja lülitatud» » Lehekülj 27.
ON 	Esiistmel istuva kaassõitja esiturvapadi on sisse lülitatud» » Lehekülj 27.
	Häire kiirushoidiku töö» » Lehekülj 245.
LIM	Häire kiiruspiiriku töö» » Lehekülj 246
	Häire isekohanduva kiirushoidiku (ACC) töö» » Lehekülj 256
	Sõiduraja hoidja (Lane Assist)» » Lehekülj 260.

Näidikud ja hoiatus-/indikaatorituled

	Häire sõiduraja hoidja töö»» Lehekülg 260.
	Sõiduraja hoidja on välja lülitatud»» Lehekülg 160.
	Häire auto tulede töö»» Lehekülg 118.
	Mootori õlitase on madal»» Lehekülg 329.
	Käigukastis on häire»» Lehekülg 232.
	Klaasipesuvedeliku tase on liiga madal »» Lehekülg 127.

Rohelised indikaatorituled



	Suunatuled või ohutuled põlevad»» Lehekülg 118.
	Järeldaagise suunatuled»» Lehekülg 118.
	Automaatne seisupidur (Auto Hold) töötab (põleb rohelise tulega) või on ajutiselt vastastatud (põleb valge tulega)»» Lehekülg 275.
	Laadimissüsteem»» Lehekülg 313
	Vajutage piduripedaali»» Lehekülg 226.
	Kiirushoidik (CCS)»» Lehekülg 243.
	Kiiruspiirik»» Lehekülg 245
	Isekohanduv kiirushoidik (ACC)»» Lehekülg 253.

	Sõiduraja hoidja töötab»» Lehekülg 260.
	Seisuküte*»» Lehekülg 165.

Sinised indikaatorituled

	Kaugtuled põlevad või kaugtulesid vilgutatakse»» Lehekülg 118.
---	--

Muud hoiatustuled

	Uks(ed), tagaluuk või kapott on lahti või pole korralikult suletud»» Lehekülg 72.
	Kaugtulede automaatlülituse süsteem (Light Assist)»» Lehekülg 118.
	Hooldusintervalli näit»» Lehekülg 83.
	Loodud on Bluetooth®-ühendus mobiiltelefoniga.
	Mobiiltelefoni aku laetuse tase.
	Kiilaskäsi oht»» Lehekülg 72.
	Start-stop-süsteem töötab»» Lehekülg 222.
	Start-stop-süsteemi ei saa kasutada»» Lehekülg 222.

⚠ TÄHELEPANU

Kui süttinud hoiatustulesid ja ekraaniteateid eiratakse, võivad auto töös tekkida häired, auto võib keset liiklust välja surra ning põhjustada avariid ja raskeid kehavigastusi.

- Ärge eirake kunagi süttinud hoiatustulesid või näidata teateid.
- Peatage oma auto niipea, kui see on võimalik ja täiesti ohutu.
- Rikkis auto on liiklusohtlik ja seab ohtu nii autos viibijad kui ka teised liiklejad. Lülitage vajadusel ohutuled sisse ja pange teele ohukolmnurk, et teisi autojuhte hoiatada.
- Enne kapoti avamist lülitage mootor välja ja laske sellel piisavalt jahtuda.
- Mootoriruum on igas autos ohtlik koht, kus võib end asjatundmatult tegutsedes raskelt vigastada»» Lehekülg 325.

Info- ja meelelahutussüsteem

Sissejuhatus

Info- ja meelelahutussüsteem koondab ühte kesksesse juhtseadmesse kokku tähtsad auto funktsioonid ja süsteemid, nt kliimaseadme, menüüseadistused, raadio ja navigatsioonisüsteemi.

Kasutatavate menüüde tegelik arv ja erinevate valikute nimetused sõltuvad auto elektronikast ja varustusest.

Üldine kasutamist puudutav teave

Üldise teabe info- ja meelelahutussüsteemi kasutamise kohta ning hoiatused ja ohutusnõuanded, mida seejuures peab järgima, leiate » Lehekülg 171.

Erinevates menüüdes liikumine ja nende valimine

- Lülitage süüde sisse.

- Kui info- ja meelelahutussüsteem on välja lülitatud, lülitage see sisse.

- Erinevaid menüüsid saab valida otse puutekraanilt, puudutades vastavat teksti, sümboolit või ekraaniklahvi.

Kui ruudu sees on linnuke ✓, on funktsioon sisse lülitatud.

Menüüklahvi < vajutus viib alati tagasi viimasena kasutatud menüüsse.

Kõik seadistuste menüüdes tehtud muudatused salvestatakse pärast menüüde sulgemist automaatselt.

Kerimisriba: Mõned menüüd või funktsioonid näitavad ülal- või allpool rohkem teavet, kui hetkel ekraanile ära mahub, näiteks pikki seadistuste loendeid. Vajutage kerimisriba ja tõmmake seda üles- või allapoole.

Lühiõpetus

Info- ja meelelahutussüsteemi esmakordsel sisselülitamisel avaneb ekraanil süsteemi ka-

sutamise lühiõpetus, mis kirjeldab süsteemi põhifunktsioone ja nende kasutamist.

Abiinfo

Menüüst **Help** (Abiinfo) leiate täiendavat teavet ja nõuandeid info- ja meelelahutussüsteemi kasutamiseks.

⚠ TÄHELEPANU

Igasugused kõrvalised tegevused autoroolis võivad põhjustada raskete kehavigastustega lõppeva avarii. Info- ja meelelahutussüsteemi kasutamine sõidu ajal võib teie tähelepanu liikluselt kõrvale juhtida.

Ekraaniklahvide ja andmeväljade ülevaade

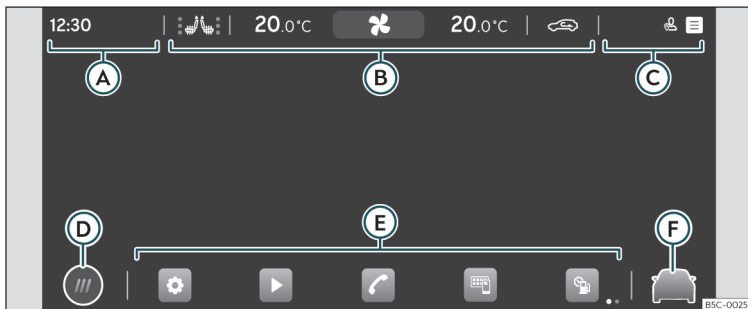

Joonis 67 Skemaatiline kujutis: võimalike ekraaniklahvide ja ekraani andmeväljade ülevaade

Ekraani ülaserv

Järgnev teave on alati nähtav, ka siis, kui info- ja meelelahutussüsteem on välja lülitatud
»» **Joonis 67:**

- A** Kellaaeg või sissetulev kõne.
- B** Kliimaseadme menüüriba»» Lehekülg 158.
- C** Olekuriba. Süsteemi kasutajapõhine personaliseerimine ja teavitused.

Ekraani alaserv

D Peamenüü kuvamisrežiim:

- Ⓜ: peamenüü kuue põhifunktsiooniga, mis on jaotatud kahele ekraanivaatele (3 + 3; kasutaja saab neid vaateid muuta, hoides sõrme pikalt soovitud funktsioonil).
- Ⓜ: peamenüü mosaiigina (kõik info- ja meelelahutussüsteemi funktsioonid).

- E** Info- ja meelelahutussüsteemi funktsioonide kiirvalikuklahvid (kuni 10 funktsiooni, 5 + 5, mille kasutaja saab ise kindlaks määrata). Vajutades sümbolit, saate vastava funktsiooni valida või valiku tühistada.
- F** Otsene ligipääs juhiabisüsteemidele ja auto seadistustele»» Lehekülg 92.

Esmase seadistamise nõustaja

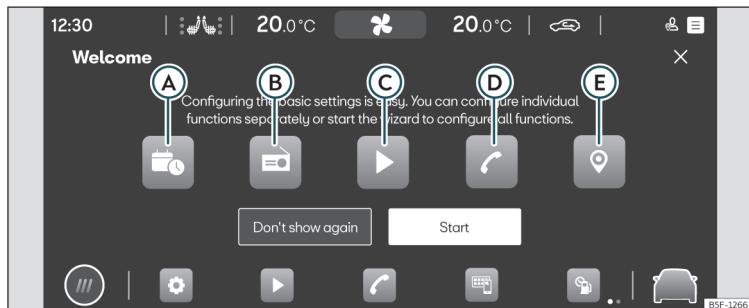

Joonis 68 Skemaatiline kujutis: esmase seadistamise nõustaja

Esmase seadistamise nõustaja aitab teid oma info- ja meelelahutussüsteemi seadistamisel, kui olete süsteemi esimest korda sisse lülitanud.

Iga kord, kui info- ja meelelahutussüsteemi sisse lülitate, ilmub ekraanile taas esmase seadistamise ekraanivaade» Joonis 68, kui kõiki parameetreid ei ole veel seadistatud (tähisteks „✓“) või ekraaniklahvi **Don't show again** (Ära enam näita) ei ole vajutatud.

Ekraaniklahv: funktsioon



Sulgeb esmase seadistamise nõustaja.

Ekraaniklahv: funktsioon

A	Vajutage kuupäeva ja kellajaaja sisestamiseks.
B	Vajutage hetkel kõige tugevama signaaliga raadiojaamade otsimiseks ja mällu salvestamiseks.
C	Vajutage ligipääsuks veebimeedia (Online Media) seadistustele.
D	Vajutage oma mobiiltelefoni sidumiseks info- ja meelelahutussüsteemiga.

Ekraaniklahv: funktsioon

E	Vajutage oma kodule aadressi sisestamiseks kas käsitsi või kasutades oma praegust asukohta.
Don't show again	Inaktiveerib võimaluse info- ja meelelahutussüsteemi seadistusi muuta. Kui soovite läbi viia esmast seadistamist, pääsete sellele ligi abiinfo menüü Help kaudu.
Start	Käivitab esmase seadistamise nõustaja.
End	Kui olete soovitud seadistused ära teinud, vajutage nõustaja peamenüüs esmase seadistamise lõpetamiseks.

Auto info

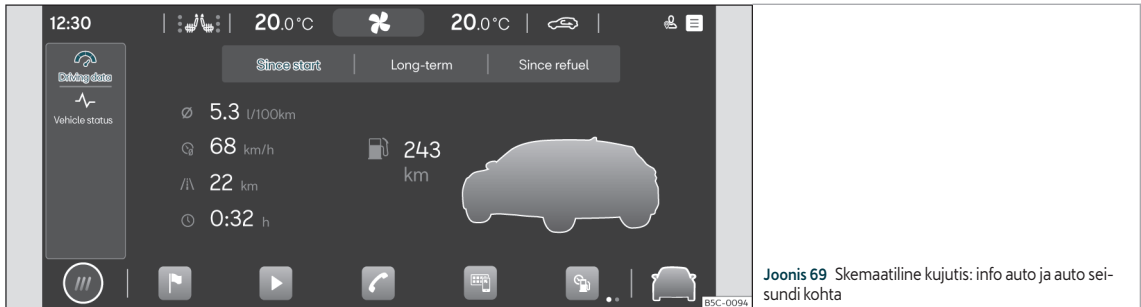

Joonis 69 Skemaatiline kujutis: info auto ja auto seisundi kohta

Vajutades peamenüüs valikut  **Vehicle info** (Auto info), avaneb ekraanil auto info menüü koos järgmiste alammenüüdega:

- **Driving data (Sõiduandmed).** Ekraanil on näha keskmine kütusekulu, keskmine kiirus, läbisõit, sõiduaeg ja sõiduulatus. Valikus on 3 andmemälu: „Since start“ (Alates käivitamisest), „Long-term“ (Pikaajaline mälu) ja „Since refuel“ (Alates tankimisest)»» Lehekülg 74.
- **Vehicle status (Auto seisund).** Ekraanil näidatakse tekkinud häireid ja vahejuhtumeid puudutavaid hoiatusi ja teateid, salvestatud rehvirõhke või teavet järgmise tehnilise kontrollhoolduse kohta.

Juhiabisüsteemid ja auto seadistused

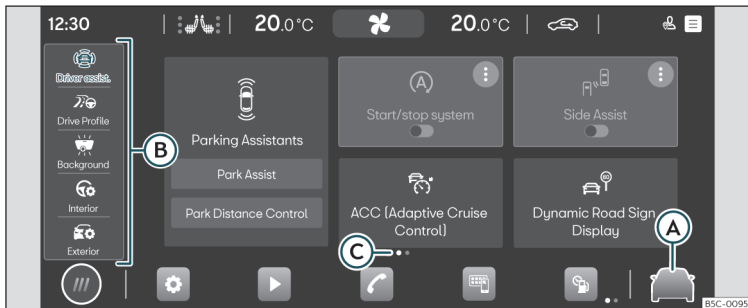

Joonis 70 Skemaatiline kujutis: juhiabisüsteemid ja auto seadistused

Vajutades sümbolit »»» **Joonis 70** **A** või valikut **Vehicle settings** (Auto seadistused) peamenüüs, avaneb ekraanil juhiabisüsteemide ja auto seadistuste menüü. Kui puudutate seejärel mõnd menüüvalikut ekraani vasakus servas **B**, ilmub ekraanile valitud seadistuste või juhiabisüsteemide menüü.

Juhiabisüsteemide ja seadistuste arv võib sõltuvalt mudeliversioonist ja riigist olla erinev.

Täpid **C** näitavad, et libistades sõrme ekraanil vasakult paremale või vastupidi, ilmuvad ekraanile ka ülejäänud juhiabisüsteemid, mis auto varustusse kuuluvad.

▪ Juhiabisüsteemid

- Automaatne seisupiduri rakendamine »»» Lehekülj 274.
- Iseparkimissüsteem»»» Lehekülj 281 .
- ESC-süsteemi ning auto stabiilsust ja pidurdamist toetavate süsteemide sisse- ja väljalülitus»»» Lehekülj 277 .
- Start-stopp-süsteemi sisse- ja väljalülitus »»» Lehekülj 222.
- Isekohanduv kiirushoidik (ACC)»»» Lehekülj 251.
- Sõiduraja hoidja (Lane Assist)»»» Lehekülj 259.
- Esikokkupõrke vältimissüsteem (Front Assist)»»» Lehekülj 247 .
- Juhi väsimuse tuvastussüsteem»»» Lehekülj 75.
- Liikluskäikide tuvastussüsteem»»» Lehekülj 77.
- Rajavahetuse abisüsteem (Side assist) »»» Lehekülj 265.
- Hädaabisüsteem (Emergency Assist) »»» Lehekülj 264.
- Sõiduprofiil (Drive Profile)»»» Lehekülj 234
- Meeleoluvalgustus»»» Lehekülj 126
- Auto siseseadistused
 - Näidikuplokk»»» Lehekülj 71 .
 - Valgustus»»» Lehekülj 124 .
 - Tahavaatepeegel»»» Lehekülj 129 .
- Auto välisseadistused
 - Lukustamine»»» Lehekülj 95 .
 - Tuled»»» Lehekülj 118 .

- Aknad»» Lehekülg 113 .
- Rehvid»» Lehekülg 347 .

Multifunktsionaalne rool*

Funktsioonid

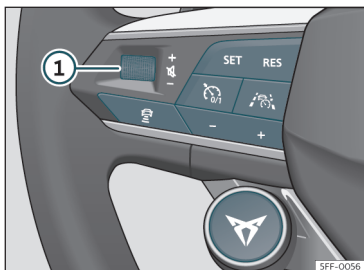

Joonis 71 Lülitid ja nupud multifunktsionaalsel roolil

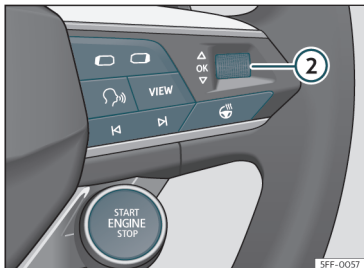

Joonis 72 Lülitid ja nupud multifunktsionaalsel roolil

Roolile on paigaldatud multifunktsionaalsed lülitusmoodulid, mille abil saate kasutada helisüsteemi, telefoni, hääljuhtimisfunktsiooni, navigatsioonisüsteemi ning erinevaid juhiabisüsteeme, ilma et peaksite tähelepanu liikluselt mujale suunama.

Lülitid ja nupud (saadaval sõltuvalt versioonist)

Sümbol	Funktsioon
①	<i>Kerige:</i> helitugevuse reguleerimiseks <i>Vajutage:</i> heli ajutiseks väljalülitamiseks
②	<i>Kerige:</i> soovitud valiku otsimiseks näidikuploki menüüst. Navigeerimisrežiimil kerige kaardi suurendamiseks või vahendamiseks digitaalses näidikuplokis. <i>Vajutage:</i> markeeritud valiku kinnitamiseks näidikuplokis
⏮ ⏭	<i>Raadio:</i> vajutage eelmise või järgmise jaama otsimiseks. <i>Meediamängija:</i> lühike vajutus: eelmine/järgmine lugu; pikk vajutus: edasi/tagasi kerimine
☎	Vajutage telefonimenüü avamiseks (ka kõnele vastamiseks ja kõne lõpetamiseks)
🔄	Vautage ümberlülituseks meediamängija ja raadio eri režiimide vahel
📄 📄	Vajutage näidikuploki menüüde vahetamiseks (eelmise/järgmise menüü valimiseks)
🗣️	Vajutage hääljuhtimisfunktsiooni sisse- või väljalülitamiseks

Sümbol	Funktsioon
VIEW	<i>Digitaalne näidikuplokk:</i> vajutage näidikuploki vaadete vahetamiseks»»» Lehekülg 69
🗣️	Vajutage roolisoojenduse sisse- või väljalülitamiseks»»» Lehekülg 163
🏁	Vajutage kiirushoidiku»»» Lehekülg 243 / isekohanduva kiirushoidiku (ACC) »»» Lehekülg 251 / kiiruspiiriku»»» Lehekülg 245 sisse- või väljalülitamiseks
SET RES	SET: Vajutage isekohanduva kiirushoidiku (ACC) / kiirushoidiku / kiiruspiiriku aktiveerimiseks RES: Vajutage salvestatud püsikiiruse või piirikiiruse ennistamiseks
- +	+ : Vajutage salvestatud kiiruse suurendamiseks - : Vajutage salvestatud kiiruse vähenemiseks
🗣️	Vajutage reisiabisüsteemi sisse- või väljalülitamiseks»»» Lehekülg 261
🗣️	Vajutage juhiabisüsteemide menüü avamiseks näidikuploki
🏁	Vajutage isekohanduva kiirushoidikuga (ACC) hoitava pikivahe muutmiseks
🏁	Vajutage sõiduprofiili valimiseks»»» Lehekülg 234
START ENGINE STOP	Vajutage mootori käivitamiseks ja seiskamiseks»»» Lehekülg 217

Avamine ja sulgemine

Autovõtmete komplekt

Auto võti

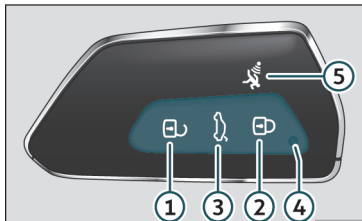

Joonis 73 Auto võti



Joonis 74 Keskkonsool: auto võtme pesa

Võtme kirjeldus»» Joonis 73

- 1 Auto avamisnupp

- 2 Auto lukustusnupp
- 3 Ainult tagaluugi avamisnupp: vajutage nuppu seni, kuni kõik auto suunatud korraks vilguvad. Seejärel on teil tagaluugi avamiseks 2 minutit aega. Kui see aeg saab läbi, läheb tagaluuk uuesti lukku. Seda kinnitab ka võtmel vilkuv signaaltuli.
- 4 Signaaltuli
- 5 Alarmsignaali nupp*: vajutage seda nuppu ainult hädaolukorras! Selle nupu vajutus paneb auto signaali tööle ja signaaltuled lühikeseks ajaks vilkuma. See lõppeb, kui vajutate nuppu veel kord.

Auto võtmega saab auto kaugjuhtimise teel lukustada ja lukust avada»» Lehekülg 97.

Auto võtmes asub saatja ja patarei. Vastuvõtja on paigaldatud autosse. Auto võtme tööraadius on täis patareiga mitu meetrit ümber auto.

Kui autot ei õnnestu kaugjuhtimise teel võtmega lukustada või lukust avada, tuleb võti uuesti sünkroniseerida»» Lehekülg 97 või patarei võtmes uuega asendada»» Lehekülg 97.

Kasutada saab mitut auto juurde kuuluvat võtit.

Auto võtme signaaltuli

Kui nuppu auto võtmel vajutatakse lühidalt, vilgub signaaltuli (4)»» Joonis 73 lühidalt üks kord. Kui nuppu vajutatakse pikalt, vilgub sig-

naaltuli mitu korda järjest (nt mugava avamise korral).

Kui auto võtme signaaltuli nupu vajutamisel ei sütti, asendage võtme patarei uuega »» Lehekülg 97.

Võtme pesa

Käivituslüli juures asub spetsiaalne pesa auto võtme jaoks»» Joonis 74. **Hoiatus!** Ärge ajage seda segi hädakäivituseks mõeldud kohaga»» Lehekülg 221.

Varuvõti

Varuvõtme ja täiendavate autovõtmete hankimiseks on vaja auto šassii numbrit.

Iga uus võti sisaldab mikrokiipi, kuhu tuleb kodeerida auto elektroonilise immobilisaatori andmed. Auto võti ei tööta, kui selles ei ole mikrokiipi või mikrokiip on kodeerimata. See kehtib ka võtmete kohta, mis on spetsiaalselt auto jaoks freesitud.

Auto võtmeid või uusi varuvõtmeid saab hankida ametlikust CUPRA või SEATi teenindusest, asjatundlikust autoteenindusest või volitatud võtmete valmistajalt, kes on kvalifitseeritud sellist tüüpi autovõtmete valmistamiseks.

Uued võtmed või varuvõtmed tuleb enne kasutamist sünkroniseerida»» Lehekülg 97. »

⚠ TÄHELEPANU

- Ärge jätkke lapsi ega puuetega inimesi kunagi autosse üksi. Hädalo ukorras ei pruugi nad autost välja saada ega ole võimelised end ise aitama.
- Võtme kontrollimatu kasutamise tulemusel võib mootor käivituda või auto elektriseadmed (nt elektrilised aknaõstukid) tööle hakata ning inimesed ja auto vigas saada. Lisaks võivad ukсед auto võtmel olevaid nuppe vajutades lukku minna ning abiandjad ei pruugi seetõttu hädalo ukorras autosse pääseda.
- Ärge jätkke auto võtit kunagi autosse. Teie auto volitamata kasutamise tulemusel võivad inimesed vigas saada ja auto kahjustuda, lisaks võib toimuda auto vargus. Seepärast võtke võti autost väljudes alati endaga kaasa.
- Ärge eemaldage võtit süütelukust kunagi sõidu ajal või kui auto veel liigub. Vastasel juhul võib rool kohe lukku minna ning autot pole enam võimalik roolida.

ⓘ ETTEVAATUST

Kõik auto võtmed sisaldavad elektroonilisi komponente. Kaitske neid kahjustuste, löökide ja niiskuse eest.

ⓘ Juhis

- Kasutage võtmel olevaid nuppe vaid juhul, kui teil on vaja vastavaid funktsioone

kasutada. Nuppude asjatu vajutamiseiga võite auto kogemata lukust avada või alarmsüsteemi tööle rakendada. See võib juhtuda isegi juhul, kui arvate, et asute võtme tööraadiusest väljaspool.

- Võtme tööd võivad tugevalt häirida teised auto lähedal asuvad samas sagedusalas töötavad saatjad, nt raadiosaatjad või mobiiltelefonid.
- Auto võtme ja auto vahel asuvad takistused, halvad ilmaolud ja tühjenenud patarei võivad võtme tööraadiust märgatavalt vähendada.
- Kui auto võtmel olevaid nuppe või kesklu-kustuslülitit»» Lehekülg 100 vajutatakse lühikese aja jooksul mitu korda järjest, lülitub kesklukestus ülekoormuse vältimiseks lühikeseks ajaks välja. Sel juhul jääb auto lukustamata. Kui vaja, lukustage auto.
- Kaugjuhtimisfunktsiooniga varuvõtmed on saadaval teie autoteeninduses, kus need tuleb teie auto lukustusüsteemi jaoks vastavaks kodeerida.
- Kasutada saab kuni viit sellist võtit.

Tavavõtme väljavõtmine

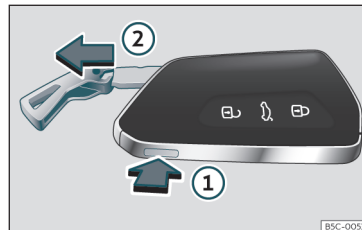

Joonis 75 Auto võti: tavavõtme väljavõtmine

Auto võtme korpusas asub tavavõti, millega saab juhiukse hädalo ukorras lukust avada või lukustada»» Lehekülg 107.

- Kui vajutate üks kord nuppu»» Joonis 75 ①, vabaneb tavavõti lukustusest ja võtmepea ilmub korpussest nähtavale.
- Hoidke nuppu ① all ja tõmmake võtmepea samal ajal noolega näidatud suunas»» Joonis 75 ② välja, et tavavõti tervenisti korpussest välja võtta.

Patarei vahetamine

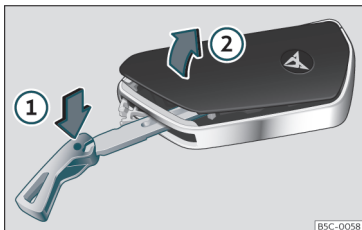

Joonis 76 Auto võti: patareipesa kate avamine

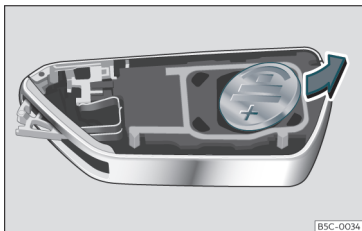

Joonis 77 Auto võti: patarei eemaldamine

CUPRA soovib teil lasta patareid vahetada asjatundlikus autoteeninduses.

Patarei asub auto võtme tagaküljel kate all.

Patarei vahetamine

- Võtke tavavõti võtmekorpusest välja»» Lehekülg 96.

- Torgake tavavõti pilusse»» Joonis 76 , vajutage noolega näidatud suunas ① ja kangutage kate lahti ②.

- Võtke patarei oma pesast mõne sobiva peene eseme abil välja»» Joonis 77 .

- Pange sisse uus patarei ja suruge see korralikult patareipesa »» ①.

- Pange kate korpusele peale ja vajutage klõpsatusega kinni.

⚠ TÄHELEPANU

20 mm läbimõõduga või mis tahes muus mõõdus nõõppatarei allaneelamine võib põhjustada juba väga lühikese ajaga raskeid või koguni surmavaid tervisekahjustusi.

- Hoidke auto võtit ja patareidega võtmehoidjaid alati lastele kättesaamatus kohas.
- Kui on tekkinud kahtlus, et keegi on patarei alla neelanud, pöörduge otsekohe arsti poole.

ⓘ ETTEVAATUST

- Patarei oskamatu vahetamise tulemusel võib auto võti viga saada.
- Sobimatud patareid võivad auto võtit kahjustada. Seepärast asendage tühjenenud patarei alati täpselt samasuguse uue patareiga, mille pinge, mõõt ja spetsifikatsioonid on täpselt samad.
- Patarei paigaldamisel kontrollige, et selle polaarsus oleks õige.

🌸 Keskkonda puudutav märkus

Palun kõrvaldage tühjenenud patareid keskkonnanahdlikult, järgides jäätmesaadusega kehtestatud nõudeid.

Auto võtme sünkroniseerimine

Kui nuppu vajutatakse sageli tööraadiusest väljaspool, võib juhtuda, et autot ei saa enam võtmeaga lukustada või lukust avada. Sellisel juhul tuleb auto võti allkirjeldatud moel uuesti sünkroniseerida:

- Võtke tavavõti võtmekorpusest välja»» Lehekülg 95.
- Vajutage nuppu auto võtmel. Seejuures peate seisma otse auto juures.
- Avage auto ühe minuti jooksul tavavõtmega. Nüüd ongi võti sünkroniseeritud.
- Vajadusel paigaldage kate lukusilindrile tagasi.

Kesklukustus

Sissejuhatust

Kesklukustus töötab korralikult vaid juhul, kui kõik auto ukseid ja tagaluuk on suletud. Kui juhiuks seisab lahti, ei saa autot võtmeaga lukustada.

Kui auto seisab pikka aega (nt eramaja garaažis) lukustamata, võib auto aku tühjeneda ning mootor ei pruugi enam käivituda.

⚠ TÄHELEPANU

Kesklukustuse ebaõige kasutamine võib põhjustada raskeid kehavigastusi.

- Kesklukustus lukustab kõik auto ukсед. Auto lukustamisega seestpoolt saab takistada uste lubamatut avamist väljastpoolt ja kõrvaliste isikute tungimist autosse. Kui aga on tekkinud hädaolukord või juhtunud avarii, raskendavad lukustatud ukсед abiandjate pääsemist autos viibivate abivajajateni.
- Ärge jätke lapsi ega puuetega inimesi kunagi autosse üksi. Vajutades kogemata kesklukustuslülitit, võivad nad kõik auto ukсед seestpoolt lukustada. Nii võivad autos viibijad autosse luku taha jääda. Kuna temperatuur võib autos kerkida väga kõrgele või langeda väga madalale, võib see luku taha jäänud inimesed suurde ohtu seada.
- Sõltuvalt aastaajast võib temperatuur suletud ja lukustatud autos kerkida väga kõrgele või langeda väga madalale, põhjustades autos viibijatele – eriti väikelastele – tõsiseid või koguni surmavaid tervisekahjustusi.
- Ärge jätke kunagi kedagi suletud ja lukustatud autosse luku taha. Hädaolukorras ei pruugi nad autost välja saada ega suuda end ise aidata.

Kirjeldus

Kesklukustusega saab lukustada ja avada lukust korraga kõik auto ukсед, tagaluugi ja kütusepaagi luugi:

- Väljastpoolt – kasutades auto võtit»» Lehekülg 99.
- Väljastpoolt – kasutades võtmevaba lukustus- ja käivitussüsteemi»» Lehekülg 101.
- Seestpoolt – vajutades kesklukustuslülitit »» Lehekülg 100.

Lisaks saate kasutada veel mitmed süsteeme, mis teie auto veel turvalisemaks teevad:

- Turvasüsteem „Safe“»» Lehekülg 104
- Automaatlukustus tahtmatu avamise vältimiseks
- Valikuline avamissüsteem
- Automaatne kiirustundlik lukustamine ja avamine (Auto Lock)
- Lukkude avamine hädaolukorras

Automaatlukustus tahtmatu avamise vältimiseks

See on vargusvastane süsteem, mis ei lase autot soovimatult lukust avada ja lukustamata jätta. Kui auto tehakse lukust lahti ja ühtki ust (k.a tagaluuki) 30 sekundi jooksul ei avata, läheb auto automaatselt uuesti lukku.

Valikuline avamissüsteem

Kui lukustate auto võtmega, lähevad kõik ukсед ja tagaluuk lukku. Uste avamisel saate aga valida, kas soovite lukust avada *ainult* juhiukse või kõik auto ukсед. Soovitud võimaluse saate valida info- ja meelelahutussüsteemi kaudu»» Lehekülg 99.

Automaatne lukustamine (Auto Lock)*

Automaatne kiirustundlik lukustusfunktsioon lukustab auto ukсед ja tagaluugi automaatselt, kui auto sõidukiirus kerkib üle u 15 km/h.

Auto saab seejärel lukust avada kas kesklukustuslülitit vajutades või mõne ukse ukseliniki tõmmates.

Juhul, kui autoga juhtub avarii, milles turvapadjad täituvad, avanevad ukсед automaatselt lukust, et tagada abiandjatele sissepääs autosse.

Suunatud

Kui auto lukust avatakse, vilguvad suunatud kaks korda, lukustamisel aga üks kord.

Kui suunatud ei vilgu, näitab see, et mõni uks, tagaluuk või kapott pole korralikult suletud.

Soovimatu lukustamise vältimine

Järgnevalt kirjeldatud olukordades ei lukusta kesklukustussüsteem autot, kui olete võtme autosse jätnud ja viibite ise autost väljas:

- Kui juhiuks seisab lahti, ei saa autot kesklukustuslülitiga lukustada»» Lehekülg 100 .

Lukustage auto võtmega alles siis, kui kõik ukсед ja tagaluuk on korralikult suletud. Nii ei saa võti pärast autost väljumist kogemata lukustatud autosse jääda.

i Juhis

- Ärge jätkke mingeid väärisesemeid kunagi autosse järelevalveta. Isegi lukustatud auto pole nende jaoks turvaline koht.
- Kui juhiukse lävel süttib pärast auto lukustamist umbes 30 sekundiks signaaltuli (LED), ei tööta kesklukustus või vargusvastane alarmsüsteem* korralikult. Pöörduge ametliku CUPRA või SEATi teeninduse või mõne teise asjatundliku autoteeninduse poole ja laske auto korda teha.
- Vargusvastase alarmsüsteemi* salongi valvefunktsioon töötab ettenähtud viisil vaid siis, kui auto aknad ja katuseluu* on suletud.

Kesklukustuse seadistused

Kesklukustuse seadistusi saab muuta info- ja meelelahutussüsteemi ekraanil.

Uste avamine lukust

- Tehke ekraanil valikud:  > Exterior (Väljas) > Closing (Sulgemine) > Door unlocking (Uste avamine lukust).

Saate valida, kas võtmel oleva avamisnupu vajutamisel avatakse lukust korraga kõik auto ukсед või ainult juhiuks. Mõlema valiku puhul avatakse lukust ka kütusepaagi luuk.

Kui seadistuseks on valitud juhiuks (Driver), avaneb võtme avamisnupu  ühekordsel vajutamisel lukust ainult juhiuks. Kui vajutate sama nuppu teist korda, avanevad lukust ka kõik ülejäänud ukсед ning tagaluuk.

Kui vajutate nuppu , lukustatakse kõik auto ukсед. Samal ajal kostab kinnitussignaali*.

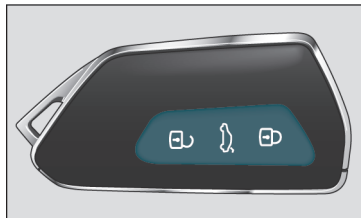

Auto avamine ja lukustamine väljastpoolt



Joonis 78 Kaugjuhtimispuldiga võti: nupud

- Lukustamine: vajutage lukustusnuppu  »» Joonis 78.

• Auto lukustamiseks ilma turvasüsteemita „Safe“: vajutage nuppu  2 sekundi jooksul veel üks kord.

- Lukust avamine: vajutage avamisnuppu .
- Tagaluugi avamine: vajutage nuppu  vähemalt üks sekund järjest.

Kui auto avatakse lukust, kuid 30 sekundi jooksul ei avata ühtki ust ega tagaluuki, läheb auto automaatselt uuesti lukku. See funktsioon ei lase autot lukustamata jätta, kui avamisnuppu vajutatakse kogemata. See funktsioon ei tööta, kui vajutate nuppu  vähemalt üks sekund järjest.

Valikuline avamissüsteem

Valikuline avamissüsteem võimaldab teil avada lukust ainult juhiukse ja kütusepaagi luugi. Kõik ülejäänud ukсед ja tagaluuk jäävad lukku.

Juhiukse ja kütusepaagi luugi avamine lukust:

- Vajutage üks kord nuppu  auto võtmel või keerake tavavõtit üks kord avamissuunas.

Kõikide auto uste, tagaluugi ja kütusepaagi luugi avamine korraga:

- Vajutage 5 sekundi jooksul kaks korda nuppu  auto võtmel või keerake tavavõtit 5 sekundi jooksul kaks korda avamissuunas. »

Turvasüsteem „Safe“ ja vargusvastane alarmsüsteem* lülituvad kohe välja ka juhul, kui lukust avatakse ainult juhiuks.

Info- ja meelelahutussüsteemiga mudelites saate kesklukustuse seadistusi ise mugavalt muuta»» Lehekülg 99.

⚠ TÄHELEPANU

Järgige asjakohaseid ohutusnõudeid »» ⚠ peatükis Turvasüsteem „Safe“ leheküljel 104.

ℹ Juhis

- Kasutage auto võtit ainult siis, kui auto asub teie nägemisulatuses.
- Auto võtme lisafunktsioonid»» Lehekülg 114, Mugav avamis- ja sulgemisfunktsioon.

Auto avamine ja lukustamine seestpoolt



Joonis 79 Keskkonsoolis: kesklukustuslülit

- Lukustamine: vajutage lülitit »» Joonis 79.
- Lukust avamine: vajutage lülitit veel kord »» Joonis 79.

Kui lukustate oma auto kesklukustuslülitiga, pidage meeles järgnevat:

- Uksi ja tagaluuki pole võimalik enam *väljastpoolt* avada (turvakaalutlustel nt valgusfoori ees peatudes).
- Signaal tuli kesklukustuslülitil põleb, kui kõik ukSED on suletud ja lukustatud.
- Uksi saab seestpoolt ükshaaval avada, tõmmates ukse siseküljel asuvat ukse linki.
- Juhul, kui autoga juhtub avariit, milles turvapadjad täituvad, avanevad seestpoolt lukus-

tatud ukSED automaatselt lukust, et tagada abiantjatele sissepääs autosse.

⚠ TÄHELEPANU

- Kesklukustuslülitit töötab ka siis, kui süüde on välja lülitatud, välja arvatud juhul, kui turvasüsteem „Safe“ on aktiveeritud.
- Kesklukustuslülitit ei tööta, kui auto on lukustatud väljastpoolt ja turvasüsteem on sisse lülitatud.
- Lukustatud ukSED võivad raskendada abi andmist hädaolukorras. Ärge jätkke kedagi, eelkõige lapsi, kunagi autosse üksi.

ℹ Juhis

Teie auto lukustub automaatselt, kui selle sõidukiirus kerkib üle u 15 km/h (Auto Lock)»» Lehekülg 98. Saate auto uuesti lukust avada, vajutades kesklukustuslülitit keskkonsoolis.

Auto avamine ja lukustamine võtmevaba lukustus- ja käivitussüsteemiga

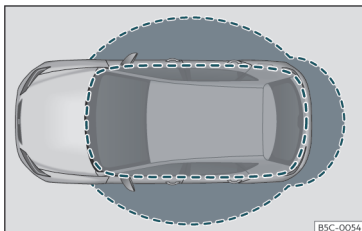

Joonis 80 Võtmevaba lukustus- ja käivitussüsteem: tööpiirkonnad

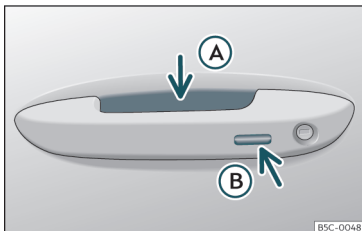

Joonis 81 Ukselink: sensorpinnad

» Joonis 81

- Ⓐ Sensorpind ukse lingi siseküljel auto avamiseks lukust

- Ⓑ Sensorpind ukse lingi välisküljel auto lukustamiseks

Auto varustusse võib kuuluda võtmevaba lukustus- ja käivitussüsteem (Keyless Access) (sõltuvalt varustustasemest).

Võtmevaba lukustus- ja käivitussüsteemi seadistamine

Võtmevaba lukustus- ja käivitussüsteemi (Keyless Access) seadistusi saab muuta auto seadistuste (**Vehicle settings**) menüüs info- ja meelelahutussüsteemi ekraanil.

Kui võtmevaba lukustus- ja käivitussüsteem on välja lülitatud, on selle töö piiratud.

Võtmevaba lukustus- ja käivitussüsteem (Keyless Access) võimaldab auto lukustada ja lukust avada auto võtit kätte võtmata. Selleks peab auto juurde kuuluv võti asuma autosse sisenemiseks ette nähtud tuvastuspiirkonnas.

Auto avamine lukust

- Puudutage sensorpinda ukse lingi siseküljel
- Ⓐ. Kõik suunatud vilguvad **kaks korda**.

Kui sensorpinda puudutatakse kaks korda, avaneb lukust kogu auto.

Auto automaatne avamine lukust

Auto saab avada lukust täiesti automaatselt. Selleks peab funktsioon olema info- ja mee-

lelahutussüsteemis sisse lülitatud ja auto võti peab asuma süsteemi tuvastuspiirkonnas.

Kui juht siseneb võtmevaba tuvastuspiirkonda, avaneb auto automaatselt lukust.

Kui autot ei avata lukust pikemat aega järjest, lülitatakse see funktsioon välja.

Auto saab lukustada ja lukust avada ainult esiuuste ukse linkidega. Seejuures peab auto võti asuma ukse lingile lähemal kui umbes 1,5 meetrit.

Kus te auto võtit hoiate (taskus, kotis või mujal), pole tähtis.

Pärast uste lukustamist ei saa neid kohe uuesti avada. See võimaldab teil kontrollida, kas ukseid läksid ikka korralikult lukku.

Soovi korral saate lukust avada *ainult* vastava ukse või kogu auto. Vajalikud seadistused selleks saate teha info- ja meelelahutussüsteemi ekraanil»» Lehekülg 92.

Üldine teave

Kui auto juurde kuuluv võti asub süsteemi tööpiirkonnas»» **Joonis 80**, annab võtmevaba lukustus- ja käivitussüsteem (Keyless Access) võtmele sisenemisloa nii- pea, kui puudutatakse sensorpinda juhi- või kaassõitjapoolse esiuukse ukse lingi.

Süsteem võimaldab võtit kätte võtmata kasutada järgnevalt kirjeldatud funktsioone: »

• **Võtmevaba sisenemine (Keyless Entry):** auto avatakse lukust esiuuste ukse linki või tagaluugi *softtouch*-käepidet kasutades.

• **Võtmevaba väljumine (Keyless Exit):** auto lukustatakse, puudutades sensorpinda juhi- või kaassõitjapoolse esiuukse ukse lingil.

• **Lihne avamine (Easy Open):** tagaluuk avatakse jalaviibutusega tagumise kaitseraua all »» Lehekülg 111.

• **Vajuta ja sõida (Press & Drive):** mootor käivitatakse käivituslülitiga võtmevabalt »» Lehekülg 217.

Kesk lukustus ja lukustusüsteem töötavad samamoodi nagu *harilik* lukustus- ja avamissüsteem, ainult kasutatavad juhtelemendid on erinevad.

Kui auto avatakse lukust, vilguvad suunatud kinnituseks *kaks korda*, kui lukustatakse, siis *üks kord*.

Kui auto lukustatakse ning kõik ukсед ja tagaluuk on suletud, ent viimati kasutusel olnud autovõti on jäänud autosse ja ühtki täiendavat võtit autost väljaspool ei ole, ei lähe auto **kohe lukku**. Kõik auto suunatud vilguvad *neli korda*. Auto lukustub mõne sekundi möödudes, kui ühtki ust või tagaluuki ei avata.

Kui auto avatakse lukust, kuid ühtki ust ega tagaluuki ei avata, lukustub auto mõne sekundi möödudes uuesti.

Ukselukkude avamine ja uste avamine (Keyless Entry)

• Võtke kinni juhi- või kaassõitjapoolse esiuukse ukse lingist. Seda tehakse puudutades sensorpinda »» **Joonis 81** A (vt noolt) ukse lingil ja auto avaneb lukust.

• Avage uks.

Kui autol on valikuline avamissüsteem või info- ja meelelahutussüsteemis on tehtud vastav seadistus, avanevad kõik ukсед lukust siis, kui ukse linki tõmmatakse kaks korda.

Ilma „Safe“-turvasüsteemita autod: uste sulgemine ja lukustamine (Keyless Exit)

• Lülitage süüde välja.

• Sulgege juhiuks.

• Puudutage *üks kord* lukustamiseks mõeldud sensorpinda »» **Joonis 81** B (vt noolt) juhi- või kaassõitjapoolse esiuukse ukse lingil. Uks, mille ukse linki puudutate, peab olema suletud.

„Safe“-turvasüsteemiga autod: uste sulgemine ja lukustamine (Keyless Exit)

• Lülitage süüde välja.

• Sulgege juhiuks.

• Puudutage *üks kord* lukustamiseks mõeldud sensorpinda »» **Joonis 81** B (vt noolt) juhi- või kaassõitjapoolse esiuukse ukse lingil. Auto läheb lukku ja turvasüsteem „Safe“ akti-

veeritakse »» Lehekülg 104. Uks, mille ukse linki puudutate, peab olema suletud.

• Puudutage *kaks korda* sensorpinda »» **Joonis 81** B (vt noolt) juhi- või kaassõitjapoolse esiuukse ukse lingil, kui soovite lukustada auto turvasüsteemi „Safe“ aktiveerimata »» Lehekülg 104.

Tagaluugi lukustamine ja lukust avamine

Kui auto on lukustatud, avaneb tagaluuk lukust automaatselt samal ajal, kui auto tänu tuvastuspiirkonnas »» **Joonis 80** asuvale autovõtmele lukust avatakse.

Avage või sulgege tagaluuk *nagu harilikult*.

Pärast sulgemist lukustub tagaluuk automaatselt. Kui kogu auto on lukustamata, ei lukustu tagaluuk pärast sulgemist automaatselt.

Auto lukustamine teise võtmeaga

Kui üks autovõti on jäänud autosse ja auto lukustatakse väljastpoolt teise autovõtmega, siis autosse jäänud võti blokeeritakse ja seda ei saa enam mootori käivitamiseks kasutada »» Lehekülg 217. Selleks, et mootori käivitamine oleks taas võimalik, vajutage nuppu  autosse jäänud võtmel.

Sensorite automaatne väljalülitus

Kui autot pikema perioodi jooksul kordagi ei lukustata ega lukust avata, lülituvad esiuuste

ukselinkide puutetundlikud sensorid auto- maatselt välja.



Kui auto on lukus ja mõnd ukselinkide sensorpindadest puudutatakse sageli ebatavalisel viisil (nt põõsad või puuoksad lähevad ukselinkide vastu), lülituvad kõik sensorid teatud ajaks välja.

Sensorid hakkavad uuesti tööle:

- teatud aja möödudes;
- **VÕI**: kui auto avatakse lukust võtmel oleva avamisnupuga ;
- **VÕI**: kui avatakse tagaluuk;
- **VÕI**: kui auto avatakse lukust käsitsi tava- võtmega.

Võtmevaba lukustus- ja käivitussüsteemi avamisfunktsiooni ajutine väljalülitamine*

Auto avamise võtmevaba lukustus- ja käivitussüsteemiga saab üheks lukustus- ja avamistsükliks välja lülitada.

- Pange käigukang asendisse **P**, sest muidu ei saa autot lukustada.
- Sulgege uks.
- Vajutage lukustuslülitit  autovõtmel ja puudutage siis 5 sekundi jooksul üks kord lukustamiseks mõeldud sensorpinda juhiukse ukselingil»» **Joonis 81** . Ärge võtke ukse- lingist kinni, sest sel juhul ei lähe auto lukku. Avamisfunktsiooni saab ajutiselt välja lülitada

ka juhul, kui auto lukustatakse juhiukse ukse- lukuga tavavõtme abil.

- Kui soovite kontrollida, kas avamisfunktsioon on välja lülitatud, oodake vähemalt 10 sekundit ning tõmmake siis ukselinki. Uks ei tohiks avaneda.

Järgmine kord saab auto lukust avada ainult autovõtme avamisnuppu vajutades või tava- võtit juhiukse lukus keerates. Kui auto järgmine kord uuesti lukustatakse/lukust avatakse, hakkab võtmevaba lukustus- ja käivitussüsteem jälle tööle.

Võtmevaba lukustus- ja käivitussüsteemi püsiv väljalülitamine*

Soovi korral saate võtmevaba lukustus- ja käivitussüsteemi (Keyless Access) info- ja meelelahutussüsteemis püsivalt välja lülitada, et keegi teine ei saaks autot lukust avada ega mootorit käivitada.

Mugav sulgemisfunktsioon

Kõikide elektriliste akende ja katuseluugi sulgemiseks **mugava sulgemisfunktsiooniga** hoidke sõrme paar sekundit esiukse ukse- lingil lukustamiseks mõeldud sensorpinnal »» **Joonis 81** , kuni kõik aknad ja katuseluuk on suletud.

Kuidas **uksed lukust avanevad**, kui puuduta- takse sensorpinda ukselingil, sõltub info- ja meelelahutussüsteemis aktiveeritud seadis-

tustest, mis on tehtud valikute all:  > **Exte- rior (Väljas)** > **Closing (Sulgemine)**.

ETTEVAATUST

Tugev vee- või aurujuga võib aktiveerida ukselinkide sensorpinnad sarnaselt käe- puudutusega, kui auto juurde kuuluv võti asub tuvastuspiirkonnas. Kui vähemalt üks elektrilise tõstukiga aken on lahti ja vähe- malt ühe ukse-lingi sensorpind»» **Joonis 81**  (vt noolt) on pidevalt aktiveeritud, sule- takse kõik aknad.

Juhis

- Kui auto aku või autovõtme patarei on peaaegu või täiesti tühi, ei saa autot töö- näoliselt võtmevaba lukustus- ja käivitussüsteemiga lukustada ega lukust avada. Sel juhul saab auto lukustada või lu- kust avada käsitsi tavavõtmega»» Lehekülj 107.
- Auto korraliku lukustamise kontrollimi- seks on avamisfunktsioon pärast lukusta- mist 2 sekundiks välja lülitatud.
- Kui näidikuploki ekraanile ilmub teade **Keyless access system faulty** (Võtme- vabas lukustussüsteemis on rike), võib võtmevaba lukustus- ja käivitussüsteemi töös esineda häireid. Pöörduge asjatundli- ku autoteeninduse poole. CUPRA soovitab sellisel juhul pöörduda ametliku CUPRA või SEATi teeninduse poole.

- Kui auto avatakse lukust juhi- või kaas-sõitjapoolse esiukselingsi sensorpinda puudutades, klapiakse küljepeegli lahti ja peeglite tervitusvalgustus süttib, kui vastav funktsioon on info- ja meelelahutussüsteemis sisse lülitatud»»» Lehekülg 129.
- Kui auto juurde kuuluv võti ei ole autos või süsteem ei suuda seda tuvastada, ilmub näidikuploki ekraanile vastav hoiatus. Nii võib juhtuda, kui autovõtme signaali häirib mõni teine raadiosignaal (nt mobiilseadmete lisatarvikud) või võti on mõne esemega kaetud (nt võti on alumiiniumkohvris).
- Kui sensorid on tugevalt määrdunud, nt soolakihi kaetud, ei pruugi ukse linkide sensorpinnad normaalselt töötada. Sellisel juhul peske auto puhtaks.
- Auto saab lukustada ainult juhul, kui käigukang on asendis P.
- Auto turvalisuse parandamiseks on auto võti varustatud asukoha anduriga. Kui see ei tuvasta teatud aja jooksul mingit liikumist (nt võti on öö läbi esikuluaal), järeltab süsteem, et autot pole vaja avada ning süsteem lülitub välja.
- Kui autot proovitakse lukustada siis, kui viimasena kasutatud autovõti on ikka veel autos, vilguvad kõik suunatud 4 korda.

Turvasüsteem „Safe“⁴¹⁾



Kui auto on lukustatud, lülitab turvasüsteem „Safe“ ukse linkide avamisfunktsiooni välja, takistades sel moel kõrvaliste isikute sisenemist autosse. Lisaks ei saa uksi ka seestpoolt enam avada »»» .

Sõltuvalt mudelist võib süüte väljalülitamisel näidikuploki ekraanile ilmuda teade, et turvasüsteem „Safe“ on aktiveeritud.

Auto lukustamine ja turvasüsteemi „Safe“ aktiveerimine

- Vajutage auto võtmel olevat lukustusnuppu  ainult üks kord.

Auto lukustamine turvasüsteemi „Safe“ aktiveerimata

- Vajutage lukustusnuppu  auto võtmel kaks korda.
- VÕI: Puudutage kaks korda sensorpinda ukse linki välisküljel»»» Joonis 81 .

Kui turvasüsteem „Safe“ ei ole aktiveeritud, pidage meeles järgnevat:

- Auto saab ukse sisemist ukse linki tõmmates seestpoolt lukust avada ning ukse lahti teha.

- Vargusvastane alarmsüsteem on valveseisundis.
- Salongi valvefunktsioon ja äraõnnetamise kaitsesüsteem on välja lülitatud.

Turvaline „Safe“-seisund

Protsessi kinnituseks hakkab valgusdiodid ukse lülitamisel kohe teatud sagedusega vilkuma. Alguses vilgub valgusdiodid lühikest aega kiiresti, seejärel kustub umbes 30 sekundiks ning jääb lõpuks aeglaselt vilkuma.

TÄHELEPANU

Ärge jätke kunagi kedagi (eriti lapsi) autosse, kui auto lukustatakse väljastpoolt ja turvasüsteem „Safe“ aktiveeritakse, sest sel juhul ei saa uksi ja aknaid enam seestpoolt avada. Lukustatud ukseid võivad raskendada abi andmist hädaolukorras.

Vargusvastane alarmsüsteem*

Kirjeldus

Vargusvastane alarmsüsteem teeb sisse-murdmise autosse ja auto ärandamise raskest. Kui autosse proovitakse jõuga siseneda, paneb süsteem tööle kuuldava ja nähtava häiresignaali.

¹⁾ Saadaval sõltuvalt turupiirkonnast ja versioonist

Vargusvastane alarmsüsteem lülitatakse automaatselt sisse, kui auto võtmega lukustatakse. Süsteem lülitub otsekohe valvewiseundisse ning juhiuksel asuv signaaltuli ja auto suunatud vilguvad, näidates, et alarmsüsteem ja turvalukustuse süsteem (topeltlukustus) on sisse lülitatud.

Kui mõni uks või kapott on alarmsüsteemi sisselülitamise hetkel lahti, ei kuulu need auto kaitstavate tsoonide hulka. Kui uks või kapott seejärel suletakse, lisatakse need automaatselt auto kaitstavate tsoonide hulka ning suunatud vilguvad uste sulgemisel ettenähtud viisil.

- Auto avamisel ja alarmsüsteemi väljalülitamisel vilguvad suunatud kaks korda.
- Auto lukustamisel ja alarmsüsteemi sisselülitamisel vilguvad suunatud üks kord.

Millal süsteem alarmi käivitab?

Vargusvastane alarmsüsteem paneb umbes 30 sekundiks alarmsireeni tööle ja ohutuled vilkuma ning see kordub kuni 10 korda järjest, kui auto on lukustatud ja on toimunud mõni järgnevalt loetletud lubamatu tegevus:

- Mehaaniliselt auto tavavõtmega lukust avatud uks tehakse lahti, kuid süüdet ei lülitata järgneva 15 sekundi jooksul sisse (teatud riikides, nt Hollandis, ei ole 15-sekundilist ooteteaiga ja alarm hakkab tööle kohe pärast ukse avamist).

- Mõni auto udest avatakse.
- Avatakse kapott.
- Avatakse tagaluuk.
- Süüde lülitatakse sisse, kasutades vale võtit.
- Alarmsüsteemi käisetatakse valesti või seda kahjustatakse.
- Auto aku ühendatakse lahti.
- Toimub liikumine autos (salongi valvefunktsiooniga mudelite puhul)» Lehekülg 106).
- Autot pukseeritakse (äravedamise kaitsefunktsiooniga mudelite puhul)» Lehekülg 106).
- Autot tõstetakse (äravedamise kaitsefunktsiooniga mudelite puhul)» Lehekülg 106).
- Autot transporditakse praamil või raudteel (äravedamise kaitsefunktsiooniga või salongi valvefunktsiooniga mudelite puhul)» Lehekülg 106).
- Auto küljest eemaldatakse järelhaagis, mis oli alarmsüsteemi valve all.

Alarmi väljalülitamine

- Avage auto lukust, vajutades auto võtmel olevat avamisnuppu .
- **VÕI:** Lülitage süüde sisse, kasutades auto juurde kuuluvat võtit.

Kui juhiuks avatakse lukust mehaaniliselt tavavõtmega, on süüde sisselülitamiseks alates ukse avamisest aega 15 sekundit.

Kui selle aja jooksul süüdet sisse ei lülitata, hakkab alarm 30 sekundiks tööle ja süütesüsteem blokeeritakse.

ⓘ ETTEVAATUST

Vargusvastase alarmsüsteemi väljalülitamisel lülituvad automaatselt välja ka salongi valvefunktsioon ja äravedamise kaitsefunktsioon.

ⓘ Juhis

- Kui auto jäetakse pikemaks perioodiks parkima, lülitub signaaltuli auto aku säästmiseks 28 päeva möödudes välja. Vargusvastane alarmsüsteem jääb sellegipoolest valvewiseundisse.
- Kui pärast alarmsignaali lõppemist sisetatakse mõnda teise kaitstud tsooni (nt pärast ukse avamist avatakse tagaluuk), hakkab alarm uuesti tööle.
- Vargusvastane alarmsüsteem ei lülitu sisse, kui auto lukustatakse seestpoolt kesklukustuslülitiga .
- Kui juhiuks avatakse lukust mehaaniliselt tavavõtmega, avaneb lukust ainult juhiuks, kõik ülejäänud ukсед jäävad aga lukku. Süüde sisselülitamisel lülitatakse teiste uste turvalukustus välja, ent ei avata nende lukke, ning aktiveeritakse kesklukustuslülitit. »

- Kui auto aku on peaaegu või täiesti tühi, ei tööta vargusvastane alarmsüsteem korralikult.
- Kui vargusvastane alarmsüsteem on sisse lülitatud, jääb see valvsesundisise isegi siis, kui aku on lahti ühendatud või mingil põhjusel ei tööta.
- Kui alarmsüsteem on sisse lülitatud, hakkab alarm otsekohe tööle, kui üks akuklemmidest lahti ühendatakse.

Salongi valvefunktsioon ja äravedamise kaitsefunktsioon*

Vargusvastase alarmsüsteemi* valve- või kontrollfunktsioon tuvastab ultraheli abil lubamatu sisenemise autosse.



Salongi valvefunktsioon ja äravedamise kaitsefunktsioon (kaldeandur) lülitatakse automaatselt sisse, kui vargusvastane alarmsüsteem sisse lülitatakse. Nende funktsioonide sisselülitamiseks peavad kõik auto ukсед ja tagaluuk olema suletud.

Turvasüsteemi „Safe“*»» Lehekülj 104 väljalülitamisel lülituvad automaatselt välja ka salongi valvefunktsioon ja äravedamise kaitsefunktsioon.

Sisselülitamine

- Mõlemad funktsioonid lülitatakse automaatselt sisse, kui vargusvastane alarmsüsteem sisse lülitatakse.

Väljalülitamine

- Avage auto lukust kas mehaaniliselt tava võtmega või vajutades avamisnuppu  auto võtmel. Ukse avamisest kuni süüte sisselülitamiseni ei tohi kuluda rohkem kui 15 sekundit, vastasel juhul hakkab alarm tööle.
- Vajutage kaks korda nuppu  auto võtmel. Mahuandur ja kaldeandur lülitatakse välja. Vargusvastane alarmsüsteem jääb sellegi-poolsest valvsesundisise.

Kui auto järgmine kord uuesti lukustatakse, lülituvad salongi valvefunktsioon ja äravedamise kaitsefunktsioon automaatselt jälle sisse.

Kui soovite salongi valvefunktsiooni ja äravedamise kaitsefunktsiooni välja lülitada, peate seda tegema uuesti iga kord pärast auto lukustamist. Vastasel juhul lülituvad need automaatselt sisse.

Salongi valvefunktsioon ja äravedamise kaitsefunktsioon tuleb välja lülitada, kui lukustatud autosse jäetakse mõni lemmikloom (vastasel juhul käivitab nende liikumine alarmi) või kui autot transporditakse nt laeva või rongiga või pukseeritakse nii, et kaks ratast on üles tõstetud.

Väljalülitamine info- ja meelelahutussüsteemi kaudu

- Lülitage süüde välja ja tehke ekraanil valikud:  > **Exterior (Väljas)** > **Closing (Sulgemine)** > **Interior monitoring (Salongi valve)**.
- Kui seejärel auto lukustate, on salongi valvefunktsioon ja äravedamise kaitsefunktsioon välja lülitatud seni, kuni järgmine kord ukse avate.

Valehäire

Salongi valvefunktsioon töötab ettenähtud viisil ainult juhul, kui auto on korralikult suletud. Palun järgige ka asjakohaseid seaduste-ga kehtestatud nõudeid.

Valehäired võivad esineda järgmistel põhjustel:

- Üks või mitu akent on täielikult või osaliselt avatud.
- Katuseluuk on osaliselt või täielikult avatud.
- Autos liigub mõni ese, nt lahtised paberid, tahavaatepeegli külge riputatud esemed (nt õhuvärskendajad) vms.

Juhis

- **Kui auto lukustamisel on vargusvastane alarmsüsteem sisse lülitatud ilma salongi valvefunktsioonita ja auto uuesti lukustatakse, lülitatakse sisse alarmsüsteem ja kõik selle funktsioonid, välja arvatud salongi valvefunktsioon (mahuandur). Salongi**

valvefunktsioon lülitatakse taas sisse, kui alarmsüsteem uuesti sisse lülitatakse, välja arvatud juhul, kui funktsioon tahtlikult välja lülitatakse.

- Kui alarmi paneb tööle mahuandur, annab sellest märku pärast auto avamist juhiuksel vilkuv signaal tuli. Sel juhul vilgub signaal tuli teisiti kui sisselülitatud alarmsüsteemist märku andes.
- Salongi valvefunktsioon võib alarmi tööle panna, kui autosse jäänud mobiiltelefon vibreerib, kuna andurid reageerivad autos toimuvale liikumisele ja värisemisele.
- Kui vargusvastase alarmsüsteemi sisselülitamisel on mõni uks või tagaluuk veel lahti, lülitub sisse ainult alarmsüsteem. Salongi valvefunktsioon ja äravedamise kaitsefunktsioon lülitatakse sisse alles pärast seda, kui kõik ukсед ja tagaluuk on suletud.

Uksed

Sissejuhatus

Uksed ja tagaluugi saab vajadusel käsitsi lukustada ning ükshaaval avada, näiteks juhul, kui auto võti või kesklukustus ei tööta.

⚠ TÄHELEPANU

Uste hooletu avamine ja sulgemine võib põhjustada tõsisid kehavigastusi.

- Kui auto on väljastpoolt lukustatud, ei saa uksi ega aknaid seestpoolt avada.
- Ärge jätke lapsi ega puuetega inimesi kunagi autosse üksi. Nad võivad hädaolukorras autosse luku taha jääda ega suuda end vajadusel ise aidata.
- Sõltuvalt aastaajast võib temperatuur suletud ja lukustatud autos kerkida väga kõrgele või langeda väga madalale, põhjustades autos viibijaile – eriti väikelastele – tõsiseid või koguni surmavaid tervisekahjustusi.

⚠ TÄHELEPANU

Uste ja tagaluugi liikumisele jääda on väga ohtlik ning see võib lõppeda raskete kehavigastustega.

- Avage või sulgege ukсед ja tagaluuk vaid siis, kui keegi neile ette ei jää.

ⓘ ETTEVAATUST

Kui avate või sulgete auto erandkorras avariilukuga, eemaldage vajalikud osad ettevaatlikult ning pange pärast õigesti oma kohale tagasi, et autot mitte kahjustada.

Juhiukse lukustamine ja lukust avamine hädaolukorras

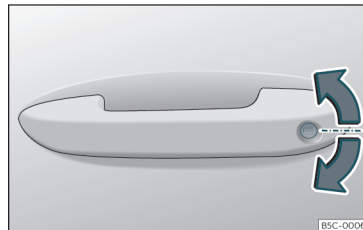

Joonis 82 Juhiukse ukse link: lukusilinder

Kui kesklukustus lakkab mingil põhjusel töötamast, saab juhiukse ikkagi lukustada ja lukust avada, keerates tavavõtit ukse lukus.

Kui juhiuks lukustatakse käsitsi, lukustatakse reegliina ka kõik ülejäänud ukсед. Kui see aga käsitsi lukust avatakse, avaneb lukust ainult juhiuks. Palun järgige ka vargusvastast alarmsüsteemi puudutavaid juhiseid»» Lehekülj 104.

- Võtke tavavõti võtmekorpusest välja»» Lehekülj 95.
- Pistke tavavõti auto lukustamiseks või lukust avamiseks juhiukse lukusilindrisse. »

Erisused tavavõtmea avamisel

- Vargusvastane alarmsüsteem jääb valvetsundisse ka siis, kui auto on lukust avatud. Alarm siiski tööle ei hakka»» Lehekülg 104 .
- Pärast juhiukse avamist on teil süüte sisselülitamiseks aega 15 sekundit. Kui see aeg saab läbi, hakkab alarm tööle.
- Lülitage süüde sisse. Elektrooniline immobilisaator tuvastab auto juurde kuuluva võtme ja lülitab vargusvastase alarmsüsteemi valvetsundist välja.

Juhis

Vargusvastane alarmsüsteem ei lülitu sisse, kui auto lukustatakse käsitsi tavavõtmeaga »» Lehekülg 97.

Avariilukk ilma lukusilindrita ustel



Joonis 83 Avariilukk ukse käsitsi lukustamiseks

Kui keskelukustus lakkab mingil põhjusel töötamast, tuleb ilma lukusilindrita ukseid üks-haaval eraldi lukustada.

Selleks kasutatavad avariilukud asuvad kaas-sõitjapoolse esiukse ja mõlema tagaukse esiserval. Need on nähtavad vaid juhul, kui ukseid on avatud.

- Tõmmake katekork avast välja.
- Pistke tavavõti avas olevasse pilusse ja keerake lõpuni paremale (parempoolsel ukse) või lõpuni vasakule (vasakpoolsel ukse).
- Pange katekork tagasi kohale.

Pärast ukse sulgemist pole seda väljastpoolt enam võimalik avada. Uks avaneb lukust ja selle saab lahti teha, kui tõmbate üks kord ukse sisemist ukselinki.

Lapselukud



Joonis 84 Lapselukk vasakpoolsel tagauksel

Lapselukud ei lase auto tagauksi seestpoolt avada. Tänu sellele ei saa lapsed sõidu ajal kogemata uksi lahti teha.

Lapselukud töötavad auto elektroonilistest lukustussüsteemidest sõltumatult. Lapselukudega on varustatud ainult auto tagauksed. Lapselukud saab sisse ja välja lülitada ainult käsitsi, nagu järgnevalt kirjeldatud:

Lapseluku sisselülitamine

- Avage auto lukust ja tehke lahti see tagauks, mille lapselukku soovite sisse lülitada.
- Kui uks seisab lahti, keerake vasakpoolsel uksele avavat lapselukku pilu tavavõtmeaga päripäeva»» Joonis 84 , parempoolsel uksele aga vastupäeva.

Lapseluku väljalülitamine

- Avage auto lukust ja tehke lahti see tagauks, mille lapselukku soovite välja lülitada.
- Kui uks seisab lahti, keerake vasakpoolsel uksele avavat lapselukku pilu tavavõtmeaga vastupäeva»» Joonis 84 , parempoolsel uksele aga päripäeva.

Kui lapselukud on sisse lülitatud, saab tagauksi avada ainult väljastpoolt.

Tagaluuk

Sissejuhatus

⚠ TÄHELEPANU

Tagaluugi hoolimatu ja ettevaatamatu lukustamine, avamine ja sulgemine võib põhjustada õnnetusi ja tõsiseid kehavigastusi.

- Kui tagurdustuled või tagumised udu- uduled põlevad, ei tohi tagaluuki avada. See võib tagatulesid kahjustada.
- Ärge suruge tagaluuki, surudes käega tagaklaasile. Klaas võib puruneda. Kehavigastuste oht!
- Kontrollige pärast tagaluugi sulgemist üle, kas see on korralikult lukustunud. Vastasel juhul võib tagaluuk sõidu ajal ootamatult avaneda.
- Olge tagaluugi sulgemisel tähelepanelik ja ettevaatlik, et kaitsta ennast ja teisi vigastuste eest. Veenduge, et keegi ei jääks tagaluugi avamisel ja sulgemisel selle liikumisteele.
- Ärge sõitke kunagi lahtise või osaliselt avatud tagaluugiga, sest nii võivad heitgaasid salongi tungida. Mürgistuse oht!
- Ärge jätke lapsi autosse kunagi järelevalveta ega lubage neil mängida auto sees või auto juures, eriti juhul, kui tagaluuk on lahti. Lapsed võivad pagasiruumi ronida, tagaluugi sulgeda ja luku taha jääda. Temperatuur võib lukustatud autos sõltuvalt aasta-

ajast tugevalt tõusta või langeda, põhjustades raskeid või koguni surmavaid tervisekahjustusi.

ⓘ ETTEVAATUST

Enne tagaluugi avamist või sulgemist veenduge, et selleks on piisavalt ruumi, nt kui veate järelhaagist või auto on garaažis.

ⓘ Juhis



Enne tagaluugi sulgemist kontrollige, et te ei oleks auto võtit pagasiruumi unustanud.

Tagaluugi avamine ja sulgemine



Joonis 85 Tagaluuk: avamine väljastpoolt

Tagaluuk on varustatud elektrilise avamissüsteemiga. Seda kasutatakse tagaluugil asuva automargi logo kujulise käepideme abil >>> **Joonis 85.**

Tagaluugi lukustamiseks või lukustamiseks vajutage nuppu  või  auto võtmel.

Kui tagaluuk on avatud või ei ole korralikult suletud, ilmub näidikuploki ekraanile vastav hoiatus.* Kui tagaluuk avatakse siis, kui auto liigub kiirusega üle 6 km/h, kostab lisaks ka hoiatussignaal*.

Avamine ja sulgemine

- Avamine: tõmmake käepidet ülespoole >>> **Joonis 85.** Tagaluuk avaneb automaatselt.
- Sulgemine: võtke kinni ühest tagaluugi siseküljel asuvatest käepidemetest ning tõmmake luuki allapoole või vajutage tagaluugi serval asuvat lüliti* >>> **Joonis 86.**

Uste lukustamisel lukustatakse ka tagaluuk.

Elektriliselt avatav ja suletav tagaluuk*

✓ Kehtib Leon Sportstoureri puhul

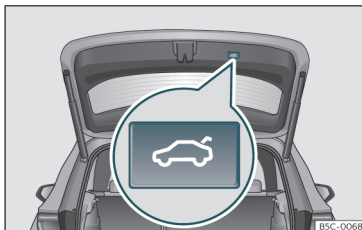

Joonis 86 Tagaluuk: tagaluugi sulgemislüliti



Joonis 87 Juhiksel: tagaluugi avamis- ja sulgemislüliti

Tagaluugi avamine

• Avage auto lukust» Lehekülj 97 ja vajutage lühidalt tagaluugi käepidet. Kui autol on võtmevaba lukustus- ja käivitussüsteem, või

te kohe tagaluugi käepidet vajutada. Tagaluuk avaneb lukust, kui auto lähedal tuvastatakse auto juurde kuuluv võti.

- **VÕI:** Kui on varustuses, tõmmake lüliti ⇄ juhiksel ülespoole»» **Joonis 87**. See lüliti töötab ka juhul, kui süüde on välja lülitatud.
- **VÕI:** Vajutage pikalt (umbes 1 sekund järjest) nuppu ⇄ auto võtmel. Kui auto on lukustatud, avaneb lukust ainult tagaluuk (üksed jäävad lukku).
- **VÕI:** Kui autol on võtmevaba lukustus- ja käivitussüsteem ning anduritega juhitud avamifunktsioon, saate avada tagaluugi, liigutades oma jalga andurite tuvastuspiirkonnas tagakaitseraua all (Easy Open»» Lehekülj 111). Tagaluuk avaneb automaatselt.

Tagaluugi sulgemine

- Vajutage lühidalt lüliti ⇄ tagaluugil »» **Joonis 86** »» Δ peatükis Sissejuhatus leheküljel 109.
- **VÕI:** Kui on varustuses, tõmmake lüliti ⇄ juhiksel ülespoole»» **Joonis 87**.
- **VÕI:** Kui autol on võtmevaba lukustus- ja käivitussüsteem, vajutage nuppu ⇄ auto võtmel seni, kuni tagaluuk on suletud, või liigutage oma jalga andurite tuvastuspiirkonnas tagakaitseraua all (Easy Open»» Lehekülj 111. Auto võti ei tohi olla autosalongis ega asuda tagaluugist kaugemal kui 1,5 m.
- **VÕI:** Tõmmake tagaluuki käega kergelt alla poole, kuni see sulgub automaatselt.

- Tagaluuk liigub automaatselt allapoole ning sulgub automaatselt »» Δ peatükis Sissejuhatus leheküljel 109.

Avamise või sulgemise katkestamine

Kui tagaluuk on hakanud avanema või sulguma, saab luugi liikumise peatada, vajutades nuppu või lüliti ⇄.

Seejärel avage või sulgege tagaluuk käsitsi. Selleks peab veidi jõudu kasutama.

Kui vajutate nuppu või lüliti ⇄ veel kord, liigub tagaluuk algasendisse tagasi.

Kui miski tagaluugi automaatset avanemist või sulgumist takistab või tagaluuk puutub millegi vastu, katkeb avanemine või sulgumine otsekohe. Sulgumise katkemisel liigub luuk veidi ülespoole tagasi.

- Selgitage välja, miks tagaluuk avaneda või sulguda ei saanud.
- Proovige tagaluuk uuesti avada või sulgeda.
- Vajadusel saab tagaluugi veidi jõudu kasutades avada või sulgeda käsitsi.

Erisused järelhaagise vedamisel

Kui autole tehases paigaldatud veokonksu külge on kinnitatud järelhaagis ja see on ühendatud auto elektrisüsteemiga»» Lehekülj 297, saab elektrilist tagaluuki avada ja sulgeda ainult tagaluugil olevat käepidet ja lüliti kasutades.

Hoiatussignaalid

Senikaua, kuni tagaluuk avamisel ja sulgemisel liigub, kostavad hoiatuseks helisignaaliid. Erand: kui tagaluuk avatakse luugi käepideme abil käsitsi või lihtsa avamise funktsiooni (Easy Open) kasutades jalaviibutusega või tagaluuk suletakse selle serval asuvat lülitit vajutades»»» **Joonis 86**.

Avanemisnurga muutmine ja salvestamine

Kui tagaluugi taga või kohal on vähem ruumi, kui tagaluugi täielikuks avamiseks vaja, saate luugi avanemisnurka vastavalt vajadusele muuta.

Uue avanemisnurga salvestamiseks peab tagaluuk olema vähemalt poolenisti avatud.

- Katkestage tagaluugi avanemine, kui luuk on soovitud asendisse jõudnud.
- Vajutage lülitit ⇄ tagaluugi serval»»» **Joonis 86** vähemalt 3 sekundit järjest.

Avanemisnurk salvestatakse. Salvestamist kinnitab ohutulede vilkumine ja helisignaal.

Avanemisnurga lähtestamine ja salvestamine

Kui soovite, et tagaluuk avaneks taas lõpuni, peate avanemisnurga lähtestama ja uuesti salvestama.

- Tehke tagaluuk lukust lahti ja avage kuni salvestatud kõrguseni.

- Nüüd avage tagaluuk käsitsi lõpuni, tõstes seda ülespoole. Selleks peab veidi jõudu kasutama.
- Vajutage lülitit ⇄ tagaluugi serval»»» **Joonis 86** vähemalt 3 sekundit järjest.
- Nüüd on tehases programmeeritud algne avanemisnurk taastatud ja salvestatud. Salvestamist kinnitab ohutulede vilkumine ja helisignaal.

Automaatne ülekuumenemiskaitse

Kui süsteemi kasutatakse lühikese aja jooksul palju kordi järjest, lülitub see ülekuumenemise vältimiseks automaatselt välja.

Niipea, kui süsteem on maha jahtunud, saab funktsiooni taas kasutada. Senikaua saab tagaluuki avada või sulgeda ainult käsitsi, kasutades selleks veidi jõudu.

Kui auto aku ühendatakse lahti»»» Lehekülg 335 või vastav kaitse põleb läbi»»» Lehekülg 60 sel ajal, kui tagaluuk on lahti, tuleb süsteem lähtestada. Selleks tuleb tagaluuk üks kord täielikult lõpuni sulgeda.

Avamine hädaolukorras

»»» Lehekülg 113

⚠ TÄHELEPANU

Kui tagaluugile on sadanud paks kiht lund või sellele on kinnitatud erivarustuse abil raske koorem, ei pruugi tagaluuk avaneda

või see võib pärast avamist lisaraskuse tõttu ise allapoole vajuda ning tõiseid kehavigastusi tekitada.

- Ärge avage tagaluuki, kui sellel on paks kiht lund või sellele on kinnitatud mingi liisaraskus (nt jalgrattahoidja koos rattaga vms).
- Enne tagaluugi avamist eemaldage lumi või transporditav koorem.

Andurite abil avatav ja suletav tagaluuk (Easy Open-funktsioon)

✓ Kehtib Leon Sportstoureri puhul

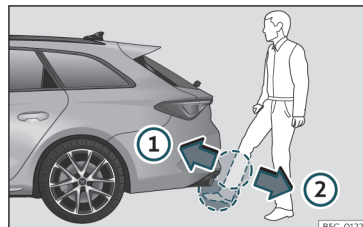

Joonis 88 Anduritega juhitava avamis- ja sulgemisfunktsiooniga (Easy Open) tagaluuk

Kui auto juurde kuuluv võti asub tagaluugi lähedal, saab tagaluugi lukust avada ning lahti teha või sulgeda, liigutades jalga tagakaitseraua alla paigaldatud andurite tuvastuspiirkonnas.

»

- Lülitage süüde välja.
- Minge tagakaitseraua ette, umbes selle keskkoha juurde.
- Viige oma jalg kiire liigutusega kaitserauale võimalikult lähedale, nii et jalalaba läheb kaitseraua serva alla. Sääre alaosa peab asuma andurite ülemises ja jalalaba andurite alumises tuvastuspiirkonnas»» **Joonis 88** ①.
- Eemaldage nüüd jalg kiire liigutusega andurite tuvastuspiirkonnast»» **Joonis 88** ②. Tagaluuk avaneb automaatselt.
- Kui tagaluuk ei avane, korra tegevust mõne sekundi pärast uuesti.

Kui tagaluuk on lahti, saab selle sulgeda, liigutades jalga samamoodi nagu luugi avamisel (eeldusel, et auto juurde kuuluv võti asub tagaluugi lähedal).

Kui auto on lukustatud, läheb tagaluuk pärast sulgemist automaatselt lukku, eeldusel, et auto võti ei ole autosse jäänud.

Kui tagaluuk liigub (avaneb või sulgub), saab luugi liikumise peatada samasuguse jalaliigutusega tagakaitseraua all (eeldusel, et auto juurde kuuluv võti asub tagaluugi lähedal).

Järgnevalt kirjeldatud juhtudel ei saa anduritega juhitavat avamis- ja sulgemisfunktsiooni (Easy Open) kasutada või saab kasutada vaid piiratud (näited):

- Kui tagakaitseraud on tugevalt määrdundud.

- Kui tagakaitseraud on soolasest veest märg, nt pärast soolatatud teedel sõitmist.
- Kui elektriliselt väljakeeratav veokonks on tagakaitseraua alt välja keeratud.
- Kui autole on paigaldatud ostujärgselt eraldi hangitud veokonks.

Tugeva vihmajärgi korral võib Easy Open-funktsioonil minna tagaluugi avamiseks mõnevõrra rohkem aega või funktsioon võib automaatselt välja lülituda, et vältida tagaluugi avamist kogemata nt voolava vee tõttu.

Easy Open-funktsiooni saab info- ja meelelahutussüsteemis püsivalt välja või tagasi sisse lülitada, tehes süsteemi ekraanil järgnevad valikud:  > **Exterior (Väljas)** > **Closing (Sulgemine)**.

TÄHELEPANU

Kui auto juurde kuuluv võti asub tagaluugi lähedal, võib Easy Open-funktsioon mõningatel juhtudel kogemata tööle hakata ning tagaluugi avada, nt juhul, kui tagakaitseraua all miski liigub (lumelabidas, hari vm), kui andurite tuvastuspiirkonda suunatakse vee- või aurujuga või selles piirkonnas viiakse läbi hooldus- või remonttöid. Kui tagaluuk kogemata avaneb, võivad inimesed või asjad sellele ette jääda ja viga saada.

- Niisiis hoolitsege selle eest, et ükski auto juurde kuuluv võti ei jääks tagaluugi lähedale järelevalveta.

- Enne auto hooldus- või remonttööde läbiviimist lülitage Easy Open-funktsioon info- ja meelelahutussüsteemi kaudu alati välja.
- Enne auto pesemist lülitage Easy Open-funktsioon info- ja meelelahutussüsteemi kaudu alati välja.
- Enne jalgrattahoidja paigaldamist või järelehaigise ühendamist»» Lehekülj 297 lülitage Easy Open-funktsioon info- ja meelelahutussüsteemi kaudu alati välja.

Tagaluugi luku avamine hädaolukorras

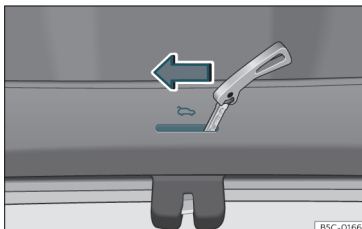

Joonis 89 Pagasiruumi detail: avariavaja (Leon) B5C-0166



Joonis 90 Pagasiruumi detail: avariavaja (Leon Sportstourer) B5C-0070

Hädaolukorras saab tagaluugi luku seestpoolt avada (nt aku tühjenemise korral).

Pagasiruumi sisepinnal asub pilu, mille kaudu pääseb ligi hädaolukordadeks mõeldud avamismehhanismile.

Tagaluugi luku avamine pagasiruumist



- Pistke tavavõti pilusse ja lükake noolega näidatud suunas seni, kuni lukk avaneb »» Joonis 90.

Akende lülitid

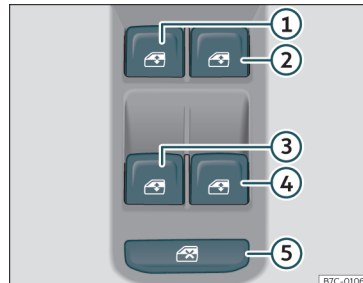
Elektriliselt avatavad ja suletavad aknad



Joonis 91 Detailid juhiuksel: akende lülitid B7C-0106

- Akna avamine: vajutage lülitit .
- Akna sulgemine: tõmmake lülitit .

Lülitid juhiuksel

- 1 Vasaku esiukse aken
- 2 Parema esiukse aken

- 3 Vasaku tagaukse aken
- 4 Parema tagaukse aken
- 5 Turvalüliti tagaustel asuvate aknalülite väljalülitamiseks

Juhiuksel asuvate lülitega saab kasutada auto kõikide külgakende elektrilisi aknatõstukeid. Kõigil teistel ustel on ainult üks aknalüliti, millega saab avada ja sulgeda selle ukse akent.

Sulgege alati korralikult kõik aknad, kui lahku te pargitud auto juurest või jätate oma auto järelevalveta »» .

Elektrilisi aknatõstukeid saab pärast süüte väljalülitamist kasutada veel u 10 minutit, tingimusel, et kumbagi esiust ei avata.

Turvalüliti *

Juhiuksel asuva turvalülitiga »» Joonis 91  saab tagauste aknatõstukite lülitid välja lülitada.

Kui turvalüliti ei ole alla vajutatud: lülitid tagaustel töötavad.



Kui turvalüliti on alla vajutatud: lülitid tagaustel ei tööta.

Turvalülitil olev sümbol  süttib kollase tulega, kui tagauste aknatõstukite lülitid on välja lülitatud. »»



Mugav avamis- ja sulgemisfunktsioon

Elektriliste tõstukitega aknaid saab avada ja sulgeda ka väljastpoolt, kasutades selleks auto võtit:

Mugav avamine:

- Vajutage nuppu  auto võtmel pidevalt seni, kuni kõik aknad ja katuseluuk* on soovitud asendisse jõudnud.
- **VÕI:** Avage auto esmalt lukust, vajutades nuppu  auto võtmel, ning hoidke seejärel tavavõtit juhiukse lukus seni, kuni kõik aknad ja katuseluuk* on soovitud asendisse jõudnud.

Mugav sulgemine:

- Vajutage nuppu  auto võtmel pidevalt seni, kuni kõik aknad ja katuseluuk* on suletud >>> .
- **VÕI:** Hoidke tavavõtit juhiukse lukus senikaua lukustusasendis, kuni kõik aknad ja katuseluuk* on suletud.
- **VÕI** Võtmevaba lukustus- ja käivitussüsteemiga* (ainult sulgemisfunktsioon): hoidke sõrme mitu sekundit järjest esiukse ükselingil lukustamiseks mõeldud sensorpinnal >>> **Joonis 93** (vt noolt), kuni kõik aknad ja katuseluuk* on suletud. Kui lõpetate sensorpinna puudutamise, siis sulgemine katkeb.

Mugav sulgemisfunktsioon sulgeb esmalt aknad ja alles seejärel katuseluugi.

Soovi korral saate funktsiooni seadistusi muuta info- ja meelelahutussüsteemis. Tehke selleks ekraanil järgmised valikud:  > **Exterior (Väljas)** > **Windows (Aknad)** > **Convenience opening (Mugav avamine)**.

Ühe vajutusega automaatne avamine ja sulgemine

Ühe lülitivajutusega automaatne avamis- ja sulgemisfunktsioon võimaldab aknad täielikult avada või sulgeda. Vastava akna lülitit pole selleks vaja pidevalt all hoida.

Automaatne sulgemisfunktsioon: tõmmake suletava akna lülitit korraks ülespoole teise lülitusasendisse.

Automaatne avamisfunktsioon: vajutage avatava akna lülitit korraks allapoole teise lülitusasendisse.

Automaatse avamise või sulgemise katkestamine: vajutage või tõmmake vastava akna lülitit veel kord.

Ühe vajutusega automaatse avamis- ja sulgemisfunktsiooni lähtestamine

Pärast auto aku lahtiühendamist või tühjendamist akende automaatne avamis- ja sulgemisfunktsioon enam ei tööta ning see tuleb lähtestada.

- Tõmmake vastava akna lülitit ülespoole ja hoidke vähemalt üks sekund selles asendis.

- Vabastage lülitit ning tõmmake siis uuesti üles ja hoidke selles asendis. Ühe vajutusega automaatne avamis- ja sulgemisfunktsioon on nüüd taas töövalmis.

Elektriliste aknatõstukite automaatse avamis- ja sulgemisfunktsiooni saab lähtestada kas ainult ühel või mitmel aknal korraga.

TÄHELEPANU

Järgige asjakohaseid ohutusnõudeid >>>  peatükis Sissejuhatus leheküljel 107.

- Elektriliste aknatõstukite ebaõige kasutamine võib põhjustada tõsiseid kehavigastusi.
- Olge akende sulgemisel tähelepanelik ja ettevaatlik, et kaitsa ennast ja teisi võimalike kehavigastuste eest. Veenduge, et keegi ei jääks sulguva akna vahele.
- Kui süüde on sisse lülitatud, saab auto elektriseadmeid ka kogemata tööle panna. Nii võib keegi näiteks akna vahele jääda ja viga saada.
- Auto ukсед võivad autovõtmel olevaid nuppe vajutades lukku minna ning abiandjad ei pruugi seetõttu hädaolukorras auto-esse pääseda.
- Seepärast võtke võti autost väljudes alati endaga kaasa.
- Elektrilised aknatõstukid töötavad senikaua, kuni süüde välja lülitatakse ja üks esiüstest avatakse.

- Vajadusel lülitage tagauste elektrilised aknatõstukid turvalülitiga välja. Kontrollige üle, et need tööpoolest enam ei tööta.
- Turvakaalutlustel tuleks kasutada autovõtite akende avamiseks ja sulgemiseks maksimaalselt kuni 2 meetri kaugusel autost. Samal ajal, kui võtmel olevat nuppu vajutate, jälgige akende sulgemist alati oma silmaga, et keegi ei saaks akna vahele jääda. Kohe, kui nupu vabastate, akende liikumine katkeb.

Juhis

Kui aken ei saa sulguda, sest selle liikumine on raskendatud või akna vahel on mingi takistus, avaneb aken automaatselt uuesti »» Lehekülj 115. Selgitage sel juhul välja, miks akent ei saanud sulgeda, enne kui proovite seda uuesti sulgeda.

Takistuse tuvastusfunktsiooniga aknatõstukid

Elektriliste aknatõstukite takistuse tuvastusfunktsioon vähendab akende sulgemisel akna vahele jäämisest põhjustatud vigastuste ohtu.

- Kui akna vahel on automaatse sulgemise ajal mingi takistus, seiskub aken kohe ja hakkab seejärel uuesti avanema »» .

- Enne, kui proovite akent uuesti sulgeda, selgitage välja, miks aken ei sulgunud.
- Kui proovite akent järgneva 10 sekundi jooksul uuesti sulgeda ja aken liigub jälle raskustega või selle ette jääb mingi takistus, lülitub automaatne sulgemisfunktsioon 10 sekundiks välja.
- Kui miski akna liikumist endiselt takistab, jääb aken selles asendis seisma.
- Kui pole mingit selget põhjust, miks aken ei sulgu, proovige akent järgneva 10 sekundi jooksul sulgeda, tõmmates selle lüliti uuesti ülespoole. Nüüd kasutatakse akna sulgemiseks maksimumjõudu. **Takistuse tuvastusfunktsioon on sel ajal välja lülitatud.**
- Kui möödub üle 10 sekundi, avaneb aken lüliti kasutamisel taas täielikult. Ühe vajutusega automaatne sulgemisfunktsioon lülitub uuesti sisse.

TÄHELEPANU

Järgige asjakohaseid ohutusnõudeid »»  peatükis Elektriliselt avatavad ja suletavad aknad leheküljel 114.

- Takistuse tuvastusfunktsioon ei suuda kaitsta sõrmi või muid kehaosi vastu akna-raami pigistamise eest. Kehavigastuste oht!

Katuseluuk*

Sissejuhatus

Katuseluuk töötab vaid juhul, kui süüde on sisse lülitatud. Pärast süüte väljalülitamist saab katuseluuki avada või sulgeda veel paari minuti jooksul, tingimusel, et kumbagi esiust ei avata.

TÄHELEPANU

Katuseluugi hooletu ja ettevaatamatu kasutamine võib põhjustada tõsiseid kehavigastusi.

- Avage või sulgege katuseluuk ja päikesevari vaid siis, kui keegi neile ette ei jää.
- Ärge jätke autovõtmeid autost väljudes kunagi autosse.
- Ärge jätke lapsi ega puuetega inimesi kunagi autosse ükski, eriti juhul, kui neil on juurdepääs autovõtmele. Võtme järelevalveta kasutamisel võivad nad tahtmatult auto lukustada, mootori käivitada, süüde sisse lülitada ja katuseluugi liikuma panna.
- Pärast süüte väljalülitamist saab katuseluuki veel teatud aja jooksul avada või sulgeda, kui kumbagi esiust ei avata.

ETTEVAATUST

- Kui on talv ja miinuskraadid, eemaldage enne katuseluugi avamist või kallutamist »»

kahjustuste vältimiseks auto katusele kogunenud lumi või jää.

- Enne auto juurest lahkumist ja vihmasaju korral sulgege katuseluuk alati korralikult. Kui katuseluuk on avatud või lahti kallutatud, võib vesi autosse tungida ning elektrisüsteemis tõsiseid kahjustusi tekitada. Tagajärjeks võivad olla rikked auto eri süsteemides.

Juhis

- Eemaldage katuseluugi juhtrööbastele kogunenud lehed ja muu lahtine prügi regulaarselt käsitsi või tolmuimejaga.
- Kui katuseluuk normaalselt ei tööta, ei pruugi töötada ka takistuse tuvastusfunktsioon. Pöörduge asjatundliku autoteeninduse poole.

Katuseluugi kasutamine

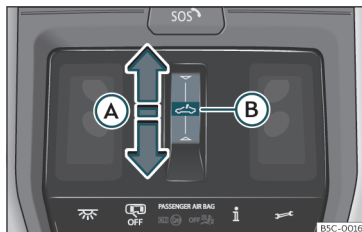

Joonis 92 Laekonsoolis: katuseluugi puutelüliti



Puutelülitit  saab kasutada kahel moel: sõrme libistades või vajutades.

Libistades: katuseluuk avaneb (liugub lahti) või sulgub osaliselt või täielikult.



Vajutades: katuseluuk avaneb (kaldub või liugub lahti) või sulgub osaliselt või täielikult. Liikumise automaatseks peatamiseks vajutage puutelülitit veel kord.

Katuseluugi kallutamine, avamine ja sulgemine



Katuseluugi avamine:

- Automaatne lahti liugumine: libistage oma sõrme üle puutelüliti  **Joonis 92**  tahapoole.
- Käsitsi avamine: libistage oma sõrme üle puutelüliti  tahapoole ja hoidke lülitil.





Katuseluugi sulgemine:

- Automaatne kinni liugumine: libistage oma sõrme üle puutelüliti   ettepoole.
- Käsitsi sulgemine: libistage oma sõrme üle puutelüliti  ettepoole ja hoidke lülitil.

Katuseluugi kallutamine:

- Katuseluuki saab kallutada vaid juhul, kui see on täielikult suletud.
- Automaatne lahti kallutamine: vajutage sõrmega lühidalt puutelüliti keskk kohta  .

Lahti kallutatud katuseluugi sulgemine:

- Automaatne kinni kallutamine: libistage oma sõrme üle puutelüliti   ettepoole **või** vajutage sõrmega lühidalt puutelüliti keskk kohta  .

Automaatse avanemise või sulgumise katkestamine:

- vajutage sõrmega veel kord puutelülitit .

Katuseluugi mugav avamis- ja sulgemisfunktsioon*

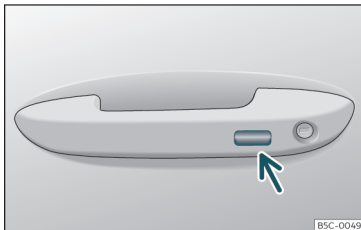

Joonis 93 Ukselink: sensorpind

Katuseluugi saab nagu aknadki avada ja sulgeda mugava avamis- ja sulgemisfunktsiooniga.

Juhiukse luku abil*

- Katuseluugi lahti või kinni kallutamiseks hoidke tavavõtit juhiukse lukus kas avamis- või lukustusasendis. Katuseluugi liikumise peatamiseks vabastage võti.

Auto võtme abil

- Katuseluugi avamiseks või sulgemiseks vajutage ja hoidke võtme avamis- või lukustusnuppu all. Vajutatava nupu vabastamisel katuseluugi avamine või sulgemine katkeb.

Võtmevaba lukustus- ja käivitussüsteemi* abil (ainult sulgemisfunktsioon)

- Hoidke kätt katuseluugi sulgemiseks mitu sekundit järjest esiuksse ukselingil lukustamiseks mõeldud sensorpinnal»»» Joonis 93 (vt noolt). Kui lõpetate sensorpinna puudutamise, siis sulgemine katkeb.

Takistuse tuvastusfunktsiooniga katuseluuk ja päikesevari

Takistuse tuvastusfunktsioon aitab vähendada vigastumisohtu katuseluugi ja päikesevaru sulgemisel »»» ⚠. Kui katuseluugi või päikesevarju sulgemist miski raskendab või takistab, avanevad need kohe automaatselt uuesti.

- Vaadake üle, miks katuseluuki või päikesevarju ei õnnestunud sulgeda.
- Proovige katuseluuk või päikesevari uuesti sulgeda.
- Kui katuseluuki või päikesevarju ei õnnestu takistuse või raskendatud liikumise tõttu sulgeda, jääb see vastavas asendis seisma ja avaneb seejärel uuesti. Kui kasutati automaatset sulgemisfunktsiooni, võib järgneda veel üks sulgemiskatse.
- Kui katuseluuk või päikesevari ikka ei sulgu, sulgege see ilma takistuse tuvastusfunktsioonita.

Katuseluugi sulgemine ilma takistuse tuvastusfunktsioonita

- Libistage oma sõrme umbes 5 sekundi jooksul pärast takistuse tuvastusfunktsiooni tööerakendumist üle puutelüliti ⚠»»» Joonis 92 Ⓐ ettepoole ning hoidke lültil seni, kuni katuseluuk on täielikult sulgunud.
- Katuseluuk sulgub ilma takistuse tuvastusfunktsioonita!
- Kui ka sel moel ei õnnestu katuseluuki sulgeda, pöörduge asjatundliku autoteeninduse poole.

⚠ TÄHELEPANU

Katuseluugi või päikesevarju sulgemine ilma takistuse tuvastusfunktsioonita võib põhjustada raskeid kehavigastusi.

- Olge katuseluugi ja päikesevarju sulgemisel alati ettevaatlik.
- Kindlasti peab jälgima, et mitte kunagi ei asuks keegi katuseluugi või päikesevarju liikumisteel, eriti juhul, kui sulgemine toimub ilma takistuse tuvastusfunktsioonita.
- Takistuse tuvastusfunktsioon ei suuda kaitsta sõrmi või muid kehaosi vastu luugi raami pigistamise ja sellest tulenevate vigastuste eest.

Tuled

Auto tuled

Hoiatus- ja indikaatortuled

Põleb

Sõidutuled on lakanud osaliselt või täielikult töötamast.

Kurvitulede süsteemis on tekkinud häire.

Põleb

Tagumine udutuli on sisse lülitatud.

Põleb

Vasak või parem suunatuli. Indikaatortuli vilgub kaks korda kiiremini, kui suunatuli mingil põhjusel ei tööta.

Ohutuled on sisse lülitatud»»» Lehekülg 123.

Põleb

Järelhaagise suunatuled

Põleb

Kaugtuled põlevad või kaugtulesid vilgutatakse»»» Lehekülg 120.

Põleb

Kaugtulede automaatlülituse süsteem on sisse lülitatud »»» Lehekülg 121.

Süüte sisselülitamisel süttivad paljud indikaator- ja hoiatustuled mõneks sekundiks põlema, andes märku vastavate funktsioonide töökorra kontrollimisest. Mõne sekundi pärast need kustuvad.

TÄHELEPANU



Järgige asjakohaseid ohutusnõudeid »»»  peatükis Hoiatus- ja indikaatortuled leheküljel 87.

Tulede ja klaasisoojenduse lülituspae- neel







Joonis 94 Armatuurlaud: tulede lülitid

Vajutades lülitit  **MODE**, saate teha valiku järgmiste variantide vahel (vastav indikaatortuli süttib):

	Lähtulede sisselülitus
AUTO	Lähtulede ja päevatulede automaatlülitus
	Ääretulede sisselülitus

Lisaks saab vastava sümboliga lülitit vajutades lülitada sisse ka muid valgustusfunktsioone.

Kui funktsioon on sisse lülitatud, siis vastav sümbol süttib. Funktsiooni väljalülitamiseks vajutage sama sümboliga lülitit veel kord.

 FRONT	Esitudulede* sisse- või väljalülitus
 REAR	Tagumise udutule sisse- või väljalülitus
 MAX	Esiklaasi soojenduse sisse- või väljalülitus »»» Lehekülg 159.
 REAR	Tagaklaasi soojenduse sisse- või väljalülitus »»» Lehekülg 159.

Tulede õige kasutamise ja lülitamise eest vastutab alati üksnes autojuht.

Sõidutulede automaatlülitus **AUTO***

Sõidutulede automaatlülituse funktsioon on mõeldud ainult juhi abistamiseks ning see ei

suuda kõiki sõidusituatsioone piisavalt hästi tuvastada.

Kui indikaator tuli **AUTO** põleb, lülituvad auto tuled ning armatuurlaua ja lülite valgustus järgmistel olukordades automaatselt sisse >>> :

- Valgusandur tuvastab *pimeduse*, näiteks juhl, kui sisenete tunnelisse. Kui andur tuvastab piisavalt heleda valguse, lülitatakse tuled uuesti välja.
- Vihmaandur tuvastab vihmajärgi ja lülitab klaasipuhastid sisse. Kui klaasipuhastid pole juba mitu minutit töötanud, lülitatakse automaatselt süttinud tuled uuesti välja.

Päevatuled

Päevatuledena kasutatakse esilaternatesse paigaldatud eraldi tulesid.

Päevatuled süttivad iga kord, kui süüde lülitatakse sisse ning indikaator tuled ei põle või indikaator tuli **AUTO** põleb ja valgusandur ei ole pimedust tuvastanud. Päevatuled kustuvad, kui süüde välja lülitatakse.

Kui indikaator tuli **AUTO** põleb, lülitab valgusandur lähitulesid (koos armatuurlaua ja lülite valgustusega) või päevatulesid vastavalt ümbristsele valgustasemele automaatselt sisse ja välja.

Maanteesõidutulede funktsioon*



Maanteesõidutulede funktsiooni saab kasutada vaid mudelites, mille varustusse kuuluvad LED High-esituled.

Funktsiooni saab sisse või välja lülitada info- ja meelelahutussüsteemi vastava menüü kaudu.

- **Funktsioon hakkab tööle:** kui auto liigub üle 10 sekundi järjest kiirusega üle 110 km/h, suunatakse lähitulede valgusvihk veidi kõrgemale, et juhi nähtavuskaugust suurendada.
- **Funktsioon lõpetab töö:** kui auto sõidukiirus langeb alla 100 km/h, suunatakse lähitulede valgusvihk tagasi allapoole tavapärasele kõrgusele.

Välja lülitamata tulede hoiatussignaalid

Kui süüde on välja lülitatud ja juhiuks avatud, kostavad järgmistel juhtudel hoiatussignaalid. Need tuletavad teile meelde, et peate tuled välja lülitama.

- Kui parkimistuled on sisse lülitatud >>> Lehekülge 120.
- Kui indikaator tuli  või  põleb.

TÄHELEPANU

Kui sõidutee on halvasti valgustatud ja teised liiklejad teie autot hästi või üldse ei näe, võib juhtuda liiklusõnnetus.

- Sõidutulede automaatlülituse funktsioon (**AUTO**) lülitab lähituled sisse ainult valgustaseme muutumisel, mitte aga nt udu korral.

TÄHELEPANU

Ääretuled ja päevatuled ei ole sõidutee valgustamiseks piisavalt heledad ega tee teie autot teiste liiklejate jaoks piisavalt hästi nähtavaks.

- Kui sajab vihma või nähtavus on halb, lülitage alati sisse lähituled.
- Ärge sõitke kunagi päevatuledega, kui tee on kehva ilma või vähese valguse tõttu halvasti valgustatud.

TÄHELEPANU

Liiga kõrgele suunatud esitulede valgusvihk ning valesti kasutatud kaugtuled võivad kaasliiklejaid pimestada ning tugevalt häirida. See võib põhjustada raske avarii, milles inimesed võivad viga saada.

- Kontrollige alati üle, et esituled on õigele kõrgusele reguleeritud ja põlevad õigel režiimil.

Juhis

- Järgige auto tulede kasutamisel oma riigi seadustega kehtestatud nõudeid.
- Sõidutuled töötavad ainult siis, kui süüde on sisse lülitatud. Süüde väljalülitamisel süttivad automaatselt ääretuled.

- Tagumise udutule valgus võib teile järgnevaid liiklejaid pimestada. Seepärast kasutage tagumist udutuld ainult väga halva nähtavuse korral.

Suunatulede ja kaugtulede lülituskang

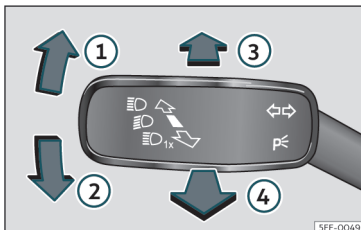

Joonis 95 Suunatulede ja kaugtulede lülituskang (sõltuvalt mudeliversioonist)

Lütkake lülituskang soovitud asendisse:

- 1 Parema suunatuli või parema parkimistuli (kui süüde on välja lülitatud)
- 2 Vasaku suunatuli või vasaku parkimistuli (kui süüde on välja lülitatud)
- 3 Kaugtulede sisselülitus: indikaatorituli näidikuplokis põleb.
- 4 Esitulede vilgutamine: vilkumine kestab seni, kuni tõmbate lülituskangi enda poole. Indikaatorituli põleb.

Kui soovite vastava funktsiooni välja lülitada, pange lülituskang tagasi algasendisse.

Mugava suuna näitamise funktsioon

Kui süüde on sisse lülitatud, lütkake lülituskangi ainult kuni esimese takistuspunktini üles- või allapoole ja vabastage siis kang. Suunatud vilguvad kolm korda.

Mugava suuna näitamise funktsiooni saab info- ja meelelahutusüsteemis sisse või välja lülitada, tehes järgnevad valikud: > Exterior (Väljas) > Lights (Tuled) > Convenience turn signals (Mugavad suunatud) >>> Lehekülg 92.

Autodes, millel vastavat menüüd ei ole, saab selle funktsiooni lasta välja lülitada asjatundlikus autoteeninduses.

Parkimistuled P<

Parkimistuled töötavad ainult siis, kui süüde on välja lülitatud. Kui parkimistuled on sisse lülitatud ja juhiuks avatud, kostab hoiatussignaal. See lõppeb, kui juhiuks suletakse.

- Lülitage süüde välja.
- Lütkake lülituskang üles või alla.

Kui parkimistuled on sisse lülitatud, põleb vastaval auto küljel eesmine ääretuli ja üks osa tagatulest.

Parkimistuled auto mõlemal küljel

- Lülitage süüde välja.
- Vajutage lüliti ja valige .
- Lukustage auto väljastpoolt.

Nüüd süttivad mõlemas esilaternas ainult ääretuled ning lisaks osaliselt ka tagatuled.

⚠ TÄHELEPANU

Kui suunatulesid ei kasutata, unustatakse kasutada või kasutatakse valesti, võib see kaasliiklejates segadust tekitada. See võib põhjustada raske avarii, milles inimesed võivad vigastada.

- Andke alati märku, kui hakkate rada vahetama, möödasõitu tegema või pöört sooritama, lülitades suunatud õigeaegselt sisse.
- Kohe, kui olete rajavahetuse, möödasõidu või pöörde lõpetanud, lülitage suunatud välja.

⚠ TÄHELEPANU

Kaugtulede ebaõige kasutamine võib põhjustada õnnetusi ja raskeid kehavigastusi, sest kaugtuled võivad teisi liiklejaid pimestada ja tugevalt häirida.

📄 Juhis

- Kui lülitate süüde välja siis, kui suunatud on sisse lülitatud, kostab hoiatussignaal, mis kestab senikaua, kuni juhiuks on

avatud. See tuletab juhile meelde, et ta suunatud välja lülitaks, välja arvatud juhul, kui parkimistuled soovitakse põlema jätta.



- Kui kasutatakse mugavat suuna näitamise funktsiooni (suunatud vilguvad 3 korda) ja kohe lülitatakse sama funktsiooniga sisse suunatud auto teisel küljel, siis esimesena sisse lülitatud suunatud vilkumine katkeb ja auto teisel küljel vilguvad suunatud ainult üks kord.
- Suunatud töötavad vaid juhul, kui süüde on sisse lülitatud. Seevastu ohutuled töötavad ka juhul, kui süüde on välja lülitatud.
- Kui järelhaagise suunatud korralikult ei tööta, siis lõpetab järelhaagise suunatud indikaatorituli vilkumise.
- Esituled saab *kaugtuledele* lülitada vaid juhul, kui lähituled juba põlevad.
- Külma või niiske ilmaga võivad esituled, tagatud ja suunatud ajutiselt seestpoolt uduseks minna. See on normaalne ning see ei mõjuta mingil moel auto tuled süsteemi kasulikkuse tööga.
- Kui suunatud on vasakul või paremal pool sisse lülitatud ja lülitate siis süüte välja, ei lülitu parkimistuled automaatselt sisse.

Kaugtulede automaatlülituse süsteem (Light Assist)*

Kaugtulede automaatlülituse süsteem hoiab automaatselt ära vastutulijate ja eespool samas suunas liikuvate autojuhtide pimestamise. Lisaks tuvastab süsteem valgustatud piirkondi ning lülitab kaugtuled näiteks valgustatud asulatest läbi sõites välja.

Oma võimete piires lülitab kaugtulede automaatlülituse süsteem kaugtuled vastavalt ümbritsevatele tingimustele, liiklusoludele ja sõidukiirusele automaatselt sisse või välja >>> .

Kaugtulede automaatlülituse süsteemi siselülitamine

- Lülitage süüde sisse ja valige tulede lülituspaneeli kasutades režiim **AUTO** >>> **Joonis 94**.
- Lükake suunatud ja kaugtulede lülituskang algasendist ette >>> **Joonis 95** . Kui indikaatorituli  näidikuploki ekraanil süttib, on kaugtulede automaatlülituse süsteem sisse lülitatud.

Kaugtulede automaatlülituse süsteemi väljalülitamine

- Lülitage režiim **AUTO** tuled lülituspaneeli kasutades välja >>> **Joonis 94**.
- **VÕI**: Kui kaugtuled põlevad, tõmmake suunatud ja kaugtulede lülituskangi tahapool >>> **Joonis 95** .

• **VÕI**: Lükake suunatud ja kaugtulede lülituskangi ettepoole, et kaugtuled käsitsi sisse lülitada. Sellega lülitatakse kaugtulede automaatlülituse süsteem välja.

Süsteemi tööpiirangud

Järgnevalt kirjeldatud juhtudel ei suuda kaugtulede automaatlülituse süsteem kaugtulesid õigeaegselt või üldse mitte välja lülitada ning seepärast tuleb kaugtuled välja lülitada käsitsi:

- Halvasti valgustatud ja tugevalt peegelduvate liiklusmärkidega teedel.
- Kui kaasliiklejad, nt jalakäijad või jalgratturid, on ebapiisavalt valgustatud.
- Kitsastes kurvides ning järskudel tõusudel ja laskumistel, kus vastassuunast lähenevat liiklust pole võimalik korralikult näha.
- Kui vastassuunavöönd on eraldatud piirde seinaga, millest juht ulatub üle nägema (nt veoautode juhid).
- Kui sajab vihma või lund või väljas on paks udu.
- Kui õhku on paiskunud tolmu- või liivapilved.
- Kui esiklaas kaamera ees on kahjustatud.
- Kui kaamera vaateväli on uduseks tõmbunud, määrdunud või kleebise, lume või jääga kinni kaetud.
- Kui kaamera töötab häiretega või selle elektritoide on katkenud.

⚠ TÄHELEPANU

Suurem sõidumugavus, mida kaugtulede automaatlülituse süsteem pakub, ei tohi teid ahvatleda liigseid riske võtma. Süsteem ei suuda asendada juhi tähelepanelikkust.

- Kaugtulede õige kasutamise eest vastavalt valgustasemele, nähtavusele ja liikluseoludele vastutab alati üksnes autojuht.
- Kaugtulede automaatlülituse süsteem ei suuda alati kõiki sõidusituatsioone õigesti tuvastada ning selle töövõime on teatud tingimustes piiratud.
- Kui kaamera vaateväli on määratud, kinni kaetud või kahjustatud, ei saa kaugtulede automaatlülituse süsteem ettenähtud viisil töötada. Sama kehtib ka juhul, kui auto tuled süsteemi on muudetud, nt kui autole on paigaldatud täiendavad esituled.

ⓘ ETTEVAATUST

Järgige alltoodud juhiseid, et süsteem saaks ettenähtud viisil töötada:

- Puhastage regulaarselt kaamera vaatevälja esiklaasil ning hoidke see lumest ja jääst puhas.
- Ärge katke kaamera vaatevälja millegagi kinni.
- Kontrollige, et esiklaas kaamera ees oleks terve ja kahjustamata.

ⓘ Juhis

- Kui soovite esitulesid vilgutada, saate seda igal hetkel teha suunatulede ja kaugtulede lülituskangi enda poole tõmmates >>> Lehekülj 120.
- Kui kaamera läheduses asuvad valgust kiirgavad objektid, nt kaasaskantav navigatsiooniseade, võivad need kaugtulede automaatlülituse süsteemi tööd häirida.

Kurvitudele funktsiooniga udutuled

Kurvitudele funktsioon täiendab lähitulesid, et parandada teeserva valgustamist väikestel kiirustel kitsastes kurvides ja pööretel.

Kurvitudele funktsioon töötab juhul, kui lähituled põlevad, ning lülitub sisse vaid siis, kui auto sõidukiirus on väiksem kui u 40 km/h.

- Kui keeratakse rooli või suunatuled lülitatakse sisse, süttib esiudutuli vastaval auto küljel järk-järgult põlema. Pärast pööret kustuvad *kurvituled* taas järk-järgult.
- Tagasikäigu sisselülitamisel süttivad korraka mõlemad esiudutuled.

„Coming home“ ja „Leaving home“ – saate- ja tervitusvalgustuse funktsioonid

Saatevalgustuse funktsioon „Coming home“ ja tervitusvalgustuse funktsioon „Leaving home“ valgustavad auto lähiümbrust, kui autost väljutakse või autosse sisenetakse pimedas. Kui funktsioon on sisse lülitatud, süttivad ees ääre- ja lähituled ning taga tagatuled ja numbrimärgi valgustus.

Tervitusvalgustuse funktsiooni „Leaving Home“ tööd juhib automaatselt valgusandur.

Info- ja meelelahutussüsteemi auto seadistuste menüüs saate muuta tuled põlemisaega ning funktsiooni sisse või välja lülitada.

Saatevalgustuse funktsiooni „Coming Home“ sisselülitamine

Valgus- ja vihmaanduriga autod:

- Seisake mootor ja lülitage süüde välja, kui tuled režiimiks on valitud **AUTO**>>> Lehekülj 118.
- Saatevalgustuse funktsioon „Coming Home“ hakkab automaatselt tööle vaid juhul, kui valgusandur tuvastab pimeduse.

Ilma valgus- ja vihmaandurita autod:

- Lülitage süüde välja.
- Pange esituled lülituskangi tõmmates *umbes 1 sekundiks* vilkuma.

Kui juhiuks avatakse, hakkab saatevalgustus „Coming Home“ põlema. *Esitulede väljalülitumiseni jäävat aega* hakatakse arvestama alates hetkest, kui viimane auto uks või tagaluuk suletakse.

Saatevalgustus „Coming Home“ kustub järgmistel juhtudel:

- Automaatselt, kui esitulede väljalülitumiseni jäänud aeg on lõppenud.
- Automaatselt, kui mõni auto uks või tagaluuk on 30 sekundit pärast sisselülitumist ikka veel lahti.
- Kui ükski indikaartortuli tulede lülituspaneelis ei põle»» Lehekülg 118.
- Kui süüde lülitatakse sisse.

Tervitusvalgustuse funktsiooni „Leaving Home“ sisselülitamine

- Avage auto lukust, vajutades avamisnuppu auto võtmel.
- Tervitusvalgustuse funktsioon „Leaving Home“ hakkab automaatselt tööle vaid juhul, kui tulede režiimiks on valitud **AUTO** ja valgusandur tuvastab pimeduse.

Tervitusvalgustus „Leaving Home“ kustub järgmistel juhtudel:

- Automaatselt, kui tervitusvalgustuse „Leaving Home“ põlemisaeg lõppeb (vaikimisi 30 sek).

- Kui auto lukustatakse, vajutades lukustusnuppu auto võtmel.
- Kui ükski indikaartortuli tulede lülituspaneelis ei põle»» Lehekülg 118.
- Kui süüde lülitatakse sisse.

Juhis

Funktsioonid „Coming Home“ ja „Leaving Home“ hakkavad tööle vaid juhul, kui indikaartortuli **AUTO tulede lülituspaneelis põleb ja valgusandur tuvastab pimeduse.**

Ohutuled





Joonis 96 Armatuurlaal: ohutulede lüliti

Ohutulede ülesandeks on ohtlikes olukordades teie autole kaasliiklejate tähelepanu juhtida.

Kui teie autoga pole rikke tõttu võimalik sõitu jätkata:

1. Paigutage (lükake) oma auto mööduvast liiklusest ohutusse kaugusse.
2. Vajutage ohutulede sisselülitamiseks ohutulede lüliti »» .
3. Lülitage süüde välja.
4. Rakendage elektrooniline seisupidur.
5. Pange käigukang asendisse **P**.
6. Pange kaasliiklejate hoiatamiseks teele ohukolmnurk.
7. Võtke auto võti autost väljudes alati endaga kaasa.

Kui ohutuled on sisse lülitatud, vilguvad kõik suunatud korruga. Mõlemad suunatud indikaartortuled  ja indikaartortuli ohutulede lüliti  vilguvad samuti korruga. Ohutuled töötavad ka juhul, kui süüde on välja lülitatud.

Avariipidurdamise hoiatus

Kui auto pidurdab kiirusel üle 80 km/h väga järsult ja pikalt, hakkavad pidurituled kiiresti vilkuma (mitu korda sekundis), et järgnevate sõidukite juhte äkkpidurdamise eest hoiatada. Kui pidurdamist jätkatakse, hakkavad auto peatumisel automaatselt vilkuma ohutuled. Need lülituvad automaatselt välja, kui auto alustab uuesti liikumist.

TÄHELEPANU

- Rikke tõttu teele seisma jäänud auto kujutab endast suurt avariohtu. Lülitage alati »»

ohutuled sisse ja pange teele ohukolmnurk, et kaasliiklejate tähelepanu oma seisvale autole juhtida.

- Kuna katalüüsmuundur kuumeneb sõidu ajal väga kõrge temperatuurini, ärge peata-ge autot kunagi kohas, kus katalüüsmuundur võib vastu kergsüttivaid materjale (nt kuivanud muru või kütusepriitsmeid) puutada. See on äärmiselt tuleohtlik!

Juhis

- Kui ohutuled jäetakse vilkuma väga pikaks ajaks, võib auto aku tühjeneda – ka juhul, kui süüde on välja lülitatud.
- Järgige ohutulede kasutamisel oma riigis kehtivaid asjakohaseid õigusakte.

Dünaamiline esitulede valgustuskau-guse reguleerimine

Kui esituled on sisse lülitatud, reguleeritakse nende valgustuskaugust vastavalt auto koor-ma raskusele automaatselt.

TÄHELEPANU

Raskete autosse laaditud esemete tõttu võivad auto esituled teisi autojuhte pimes-tada ja tugevalt häirida. See võib põhjusta-d raske avarii, milles inimesed võivad viga saada.

- Kaasliiklejate pimestamise vältimiseks re-guleerige esitulede valgusvihu suund alati auto koorma raskusele vastavaks.

Sõitmine välisriigis

Lähitulede valgusvihk on asümmeetriline: see teepool, millel oma autoga sõidate, on valgustatud tugevamalt kui teine teepool.

Kui parempoolse liiklusega riigi jaoks valmis-tatud auto sõidab riiki, kus on vasakpoolne liiklus (või vastupidi), tuleb tavaliselt osa esila-terna klaasist selleks mõeldud kleebisega kinni katta või esitulesid reguleerida, et need vastutulijaid ei pimestaks.

Sellisel juhul võetakse aluseks normide-ga kindlaks määratud valgustusväärtused, millele teatud punktid esitulede valgusjaotus-es peavad vastama. Sellistele normidele vas-tavaid tulesid nimetatakse „turistituledeks“.

Esitulede valgusjaotus võimaldab saavutada normidele vastavad „turistitulede“ väärtused ilma kleebiste ja täiendava reguleerimiseta.

Juhis

„Turistitulesid“ tohib kasutada vaid lühikest aega. Kui kavatsete viibida vastupidise liik-lusega riigis pikemat aega, peate viima auto esitulede ümberseadistamiseks volitatud autoteenindusse.

Sisevalgustus

Näidikuploki, ekraanide ja lülite val-gustus

Sõltuvalt mudelist saab näidikuploki ja lülite valgustust reguleerida info- ja meelelahutus-süsteemi kaudu, tehes ekraanil järgmised va-liikud:  > Interior (Sees) > Light (Tuled) >>> Lehekülj 92.

Kui süüde on sees ja tulesid ei ole sisse lülita-tud ning valgustase väljas langeb, vähenda-takse näidikuploki valgustuse valgustugevust automaatselt. Mõningatel juhtudel, nt kui lä-bitakse tunnelit ja tulede automaatlülituse režiimi **AUTO** ei ole valitud, võib näidikuploki valgustus koguni täielikult välja lülituda. Selle funktsiooni eesmärgiks on juhile visuaalselt märku anda, et ta peab lähituled sisse lülita-ma.

Kui teie auto varustusse kuulub digitaalne näidikuplokk (Digital Cockpit), ilmub näidiku-ploki ekraanile teade **Turn on the lights** (Lü-lita tuled sisse).

Sisevalgustus ja lugemistuled



Joonis 97 Laekonsool: salongi esiosa valgustus



Sisevalgustuse sisse- või väljalülitus



OFF

Valgustuse lülitamine ukse kontaktlülitiga Sisevalgustus süttib automaatselt, kui avate auto lukust, teete mõne ukse lahti või lülitate süüte välja. Sisevalgustus kustub mõned sekundid pärast kõikide uste sulgemist, auto lukustamist või süüte sisselülitamist.

Lugemistuled

Lugemistuled on puuetundlikud – mõlemad tuled saab eraldi sisse ja välja lülitada, vajutades kergelt tulekatte keskkoha. Lisaks saab lugemistule valgustugevust muuta, muutes tulekattele avaldatavat survet.

Kui soovite mõlemad lugemistuled korruga põlema panna, vajutage sümbolit  Joonis 97.

Kindalaeka ja pagasiruumi valgustus*

Kui avatakse või suletakse armatuurlauas kaassõitja poolel asuv kindalaegas või auto tagaluuk, lülitub vastav valgustus automaatselt sisse või välja.

Jalaruumi valgustus*

Jalaruumi valgustus armatuurlaua all mõlema esiistme ees süttib uste avamisel ning selle valgustugevus väheneb sõidu ajal. Seda

valgustugevust saab info- ja meelelahutus-süsteemi kaudu muuta, tehes ekraanil järgnevad valikud:  > Interior (Sees) > Light (Tuled) >>> Lehekülg 92.



Juhis

Lugemistuled lülituvad pärast uste sulgemist ja auto lukustamist või paar minutit pärast süüte väljalülitamist välja. Sellega kaitstakse akut tühjenemise eest.

Meeleolvalgustus*



Joonis 98 Skemaatiline kujutis: meeleolvalgustus

Meeleolvalgustus valgustab keskkonsooli piirkonda ja jalaruumi ning sõltuvalt mudelist peene triibuna ka esiuste sisekülgi ja armatuurlauda.

Juht saab valida erinevaid eelseadistatud meeleolvalgustuse režiime»» Joonis 98. Meeleolvalgustuse valgustugevust saab reguleerida ekraaniklahviga ☀️:

- **(Automaatne):** salongi valgustatakse vastavalt valitud sõidurežiimile.
- **(Käsitsi):** iga meeleolvalgustuse piirkonna valgustugevust saab reguleerida eraldi. Neis mudelites, kus peen valgustriip jookseb ühelt esiukselt üle armatuurlaua teiseni, saab lisaks muuta ka valgustuse värvi.

- **(Väljalülitus):** lülitab meeleolvalgustuse välja.

Nähtavus

Klaasipuhastite süsteem

Klaasipuhastite ja -pesurite lülitskang

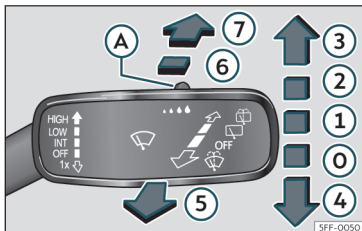

Joonis 99 Esi- ja tagaklaasipuhastite kasutamine

Lükkake lülitskang soovitud asendisse:

0	OFF	Esiklaasipuhastid on välja lülitatud.
1	INT	Esiklaasi katkendlik pühkimine. Lülitiga» Joonis 99 (A) saab pühkimise intervalli (ilma vihmaandurita mudelid) või vihmaanduri tundlikkust muuta.
2	LOW	Aeglane pühkimine, mis on reguleeritav lülitiga» Joonis 99 (A).
3	HIGH	Kiire pühkimine, mis on reguleeritav lülitiga» Joonis 99 (A).

Lükkake lülitskang soovitud asendisse:

4	1x	Ühekordne pühkimine: lühike vajutus, lühike pühkimine. Kui hoiate lülitskangi all kauem, töötavad klaasipuhastid kiiresti mitu korda järjest.
5		Esiklaasi pesur. Kui tõmbate lülitskangi rooli poole, pihustab esiklaasi pesur klaasile pesuvedelikku. Samal ajal hakkavad tööle ka klaasipuhastid.
6		Tagaklaasi katkendlik pühkimine. Tagaklaasipuhasti pühib tagaklaasi umbes 6-sekundiliste vahedega.
7		Kui lükkate lülitskangi roolist eemale, pihustab tagaklaasi pesur klaasile pesuvedelikku. Samal ajal hakkab tööle ka klaasipuhasti.

TÄHELEPANU

Kui väljas on miinuskraadid, ärge kasutage esiklaasipuhastite ja -pesurite enne, kui olete esiklaasi kütte- ja ventilatsioonisüsteemi abil soojendanud. Vastasel juhul võib klaasipesuvedelik esiklaasiga kokkupuutumisel külmuda ning nähtavust tugevalt halvendada.

ETTEVAATUST

Kui esiklaasipuhastite süüte väljalülitamise hetkel töötavad, lõpetavad need oma pühkimistsükli ja lähevad seejärel tagasi oma algasendisse. Kui süüde uuesti sisse lülitatakse, jätkavad klaasipuhastid tööd samal

kiirusastmel. Esiklaasile kogunenud jää, lumi ja muud takistused võivad kahjustada klaasipuhastite ja klaasipuhastite mootorit.

- Vajadusel tehke esiklaasipuhastid enne sõidu alustamist lumest ja jääst puhtaks.
- Ärge pange esiklaasipuhastite tööle, kui esiklaas on kuiv. Kui klaasi pühkimisel võivad nii klaasipuhastid kui ka klaas vigas saada.
- Kui väljas on miinuskraadid, kontrollige alati enne klaasipuhastite kasutamist üle, et need ei oleks klaasi külge kinni külmunud. Külma ilmaga võib abi olla sellest, kui panete klaasipuhastid enne pargitud auto juurest lahkumist hooldusasendisse» Lehekülg 52.

Juhis

- Klaasipuhastid töötavad ainult siis, kui süüde on sisse lülitatud ning kapott ja tagaluuk on sulatud.
- Tagaklaasipuhasti hakkab automaatselt tööle, kui esiklaasipuhastid on sisse lülitatud ja sisse pannakse tagasikäik.

Klaasipuhastite funktsioonid

Esiklaasipuhastite töö erinevates olukordades

- Kui peatate auto ja klaasipuhastite lülituskang on asendis 1 või 2, lülituvad klaasipuhastid automaatselt ühe astme võrra väikemale kiirusele. Kui auto hakkab liikuma, jätkavad klaasipuhastid uuesti tööd endisel kiirusel.
- Kliimaseade lülitub umbes 30 sekundiks sisseõhu ringluse režiimile, kui esiklaasi pesur sisse lülitatakse, et vältida klaasipesuveedeli lõhna tungimist salongi.
- Katkendlikul pühkimisel muutub pühkimise intervall vastavalt auto sõidukiirusele. Mida suurem sõidukiirus, seda lühema intervalliga klaasipuhastid töötavad.

Juhis

- Kui esiklaasil on mingi takistus, proovivad klaasipuhastid seda klaasilt ära pühkida. Kui takistus blokeerib klaasipuhasti liikumise, jääb klaasipuhasti klaasile seisma. Eemaldage takistus klaasilt ja lülitage klaasipuhastid uuesti sisse.
- Umbes 5 sekundit pärast esiklaasi pesuri kasutamist pühivad klaasipuhastid esiklaasi veel kord, eeldusel, et auto liigub (s.o nn „tilgapühkimise“ funktsioon). Kui lülitate klaasipesuri uuesti sisse vähem kui 10 sekundi jooksul pärast „tilgapühkimise“ funktsiooni, toimub uus pesutsükkel il-

ma sellela. Selleks, et „tilgapühkimise“ funktsioon uuesti tööle hakkaks, peate süüte üks kord välja ja tagasi sisse lülitama.

Vihmaandur

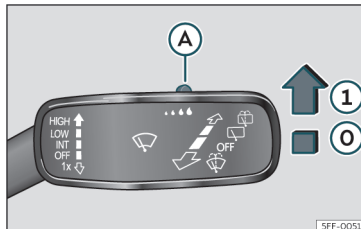

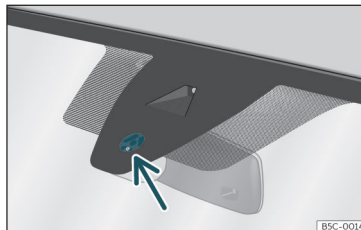

Joonis 100 Klaasipuhastite lülituskang: vihmaanduri regulaator **A**



Joonis 101 Vihmaanduri tuvastuspind

Vihmaandur reguleerib vastavalt vihmajärgu tugevusele esiklaasipuhastite pühkimiskiirust >>> . Vihmaanduri tundlikkust saab käsitsi muuta. Klaasipuhastite käsitsi sisselülitamine >>> Lehekülg 127.

Lüake lülituskang soovitud asendisse >>> **Joonis 100**:

-  Vihmaandur on välja lülitatud.
-  Vihmaandur on sisse lülitatud ja klaasipuhastid pühivad vajadusel klaasi automaatselt.
-  Vihmaanduri tundlikkuse reguleerimine:
 - Liigutage regulaatorit paremale: tundlikkus suureneb.
 - Liigutage regulaatorit vasakule: tundlikkus väheneb.

Kui süüde lülitatakse välja ja siis tagasi sisse, jätkab vihmaandur tööd, kui klaasipuhastite lülituskang on asendis  ja auto sõidukiirus on suurem kui 16 km/h.

Vead ja häired vihmaanduri töös

Vihmaanduri *tuvastuspinna* >>> **Joonis 101** häirete ja tuvastusvigade võimalikud põhjused on järgmised:

- Kahjustatud klaasipuhastiharjad: kahjustatud klaasipuhastiharjadele jäänud veekelme võib pikendada klaasipuhastite sisselülitamiseks kuluvat aega, lühendada pühkimisintervalli või põhjustada pidevat kiiret pühkimist.

- Putukad: andur võib sellele sattunud putukate tõttu esiklaasipuhastid asjatult tööle panna.
- Soolatatud teed: talvel võib soolatatud teedel sõitmine klaasipuhastid peaaegu kuival klaasil väga pikaks ajaks tööle panna.
- Mustus: kuiv tolm, vaha, kattekiht esiklaasil (nn lootosefektiga) või pesuvahendi jäägid (pärast autopesu) võivad vähendada vihmaanduri tundlikkust. Andur ei pruugi enam reageerida või võib seda teha aeglasemalt ja hilinemisega.
- Pragu esiklaasis: kivitabamuse korral võib sisse lülitatud vihmaandur klaasipuhastid üheks pühkimiskorraks tööle panna. Seejärel tuvastab vihmaandur oma tuvastuspinna vähenemise ja kohaneb sellega. Anduri edasine käitumine sõltub kivi poolt tekitatud kahjustuste ulatusest.

⚠ TÄHELEPANU

Vihmaandur ei pruugi vihmasadu alati tuvastada ega klaasipuhasteid sisse lülitada.

- Vajadusel lülitage klaasipuhastid ise käsitsi sisse, kui esiklaasile sadanud vihm nähtavust takistama hakkab.

ℹ Juhis

- Puhastage regulaarselt vihmaanduri tuvastuspinda»» Joonis 101 (vt noolt) ja kontrollige klaasipuhastiharjade seisundit.

- Vaha ja läiget andva kattekihi eemaldamiseks soovitame kasutada alkoholi sisaldavaid klaasipuhastusvahendeid.
- Ärge kleepige esiklaasile vihmaanduri* ette mingeid kleebiseid. See võib põhjustada häireid anduri töös.

Peegli

Automaatselt tumenev sisepeegel

Automaatselt tumenev tahavaatepeegel*

Peegli automaatne tumenemisfunktsioon lülitatakse sisse iga kord, kui süüde sisse lülitatakse.

Kui see funktsioon töötab, tumeneb salongis asuva tahavaatepeegli pind **automaatselt** vastavalt sellele langeva valguse intensiivsusele. Kui sisse pannakse tagasikäik, lülitatakse peegli automaatne tumenemisfunktsioon välja.

⚠ TÄHELEPANU

Automaatselt tumeneva tahavaatepeegli purunemisel võib sellest lekkida elektrolüüdi lahust. See võib põhjustada hingamisteede, silmade ja nahaärritusi. Kui olete selle vedelikuga kokku puutunud, peske see otsekohe suure veekogusega maha. Vajadusel pöörduge abi saamiseks arsti poole.

ⓘ ETTEVAATUST

Automaatselt tumeneva tahavaatepeegli purunemisel võib sellest lekkida elektrolüüdi lahust. See kahjustab plastpindu. Pühkige vedelik esimesel võimalusel märja käsna ära.

ℹ Juhis

- Kui valguse jõudmist tahavaatepeegli miski takistab (nt päikesevari*), ei tööta peegli automaatne tumenemisfunktsioon korralikult.
- Kui sisevalgustus on sisse lülitatud või sees on tagasikäik, siis tahavaatepeegli automaatset tumenemist ei toimu.
- Kui teil on vaja esiklaasile mingeid kleebiseid kinnitada, ärge kleepige neid andurite peale. Vastasel juhul ei saa automaatne tumenemisfunktsioon normaalselt või üldse mitte töötada.

Küljpeeglite reguleerimine

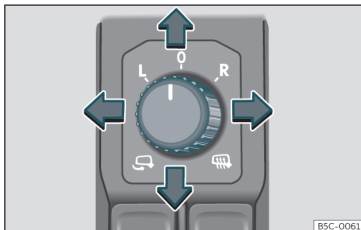

Joonis 102 Detailid juhiuksel: küljpeeglite regulaator

Keerake regulaator soovitud asendisse:

L/R Keerates regulaatori soovitud asendisse, saate kallutada juhipoolset (L – vasak) või kaassõitjapoolset (R – parem) küljpeeglit regulaatoriga soovitud suunas.

 Sõltuvalt auto varustusest lülitatakse selles asendis sisse vastavalt välistemperatuurile töötav küljpeeglite soojendus.

 Selles asendis klapitakse peeglid kokku.

Küljpeeglite sünkroniseeritud reguleerimine

Kui teete info- ja meelelahutussüsteemi ekraanil valikud  > **Exterior (Väljas)** > **Mirrors (Peeglid)**, saate sisse lülitada mõlema küljpeegli sünkroniseeritud reguleerimise funktsiooni.

- Keerake regulaator asendisse **L**¹⁾.
- Reguleerige vasak küljpeegel sobivas asendisse. Samal ajal (sünkroonselt) reguleeritakse ka parempoolse küljpeegli asendit.
- Vajadusel saate parempoolse küljpeegli asendit parandada, keerates regulaatori asendisse **R**¹⁾.

Kaassõitjapoolse küljpeegli kallutusfunktsioon*

Kõnnitee äärekivi paremaks nägemiseks parkimiskohale tagurdamisel saab kasutada funktsiooni, mis kallutab kaassõitjapoolse küljpeegli tagasikäiguga liikumisel auto maatselt allapoole. Selle funktsiooni kasutamiseks peab küljpeeglite regulaator olema asendis **R**¹⁾.

Peegel läheb automaatselt oma algasendisse tagasi, kui sõidate kiirusega üle 15 km/h ettepoole või lülitate sütte välja. Peegel läheb

algasendisse tagasi ka juhul, kui muudate küljpeegli regulaatori asendit.

Kaassõitjapoolse küljpeegli asendi salvestamine kallutusfunktsiooni jaoks

- Lülitage sütte sisse.
- Tehke info- ja meelelahutussüsteemi ekraanil valikud:  **Exterior (Väljas)** > **Mirrors (Peeglid)** >>> Lehekülg 92.
- Valige parem küljpeegel **R**¹⁾, keerates küljpeeglite regulaatorit.
- Pange sisse tagasikäik.
- Reguleerige kaassõitjapoolne küljpeegel asendisse, milles näete nt äärekivi piirkonda kõige paremini.
- Võtke tagasikäik välja.
- Küljpeegli asend salvestatakse.

Küljpeeglite kokkuklappimine auto lukustamisel*

Kui teete info- ja meelelahutussüsteemi ekraanil valikud  > **Exterior (Väljas)** > **Mirrors (Peeglid)**, saate sisse lülitada funktsiooni, mis küljpeeglid pärast auto parkimist ja lukustamist automaatselt kokku klapib >>> Lehekülg 92.

¹⁾ Parempoolse rooliga mudelis toimub reguleerimine täpselt vastupidi.

Kui auto lukustatakse auto võtmel olevat lukustusnupu vajutades, klapitakse küljepeeglid automaatselt kokku. Kui auto avatakse lukust auto võtmel olevat avamisnupu vajutades, klapitakse küljepeeglid automaatselt jälle lahti.

⚠ TÄHELEPANU

Kumerpeeglid või lainurkpeeglid* suurendavad vaatevälja. Samas paistavad objektid sellistes peeglites tegelikust väiksemana ja nende kaugus tegelikust suuremana. Kui hindate rajavahetusel kaugust auto taga olevate sõidukiteni selliste küljepeeglite peegelduse põhjal, võite tugevalt eksida. Võite põhjustada avariid!

⚠ TÄHELEPANU

Vigastuste vältimiseks olge küljepeeglite kokku- ja lahtiklappimisel ettevaatlik.

- Klappige küljepeegleid kokku või lahti vaid siis, kui keegi neile ette ei jää.
- Hoolitsege selle eest, et küljepeegli liigutamisel kellegi sõrmed peegli ja peeglijala vahele ei jääks.

ⓘ ETTEVAATUST

- Kui küljepeegel mis tahes põhjusel (nt parkimisel saadud müksu tõttu) valesse asendisse nihkub, tuleb küljepeeglid kõigepealt elektriliselt lõpuni kokku klappida. Küljepeeglit ei tohi õigesse asendisse tagasi

lükata käsitsi, sest see võib kahjustada kokkuklappimise mehhanismi.

- Enne auto pesemist automaatpesulas klappige küljepeeglid kahjustuste vältimiseks kindlasti kokku. Elektriliselt kokkuklapitavaid küljepeegleid tohib kokku ja lahti klappida ainult elektriliselt, mitte kunagi käsitsi.

ⓘ Juhis

- Kui küljepeeglite elektriregulaator lakkab töötamast, saab mõlema peegli asendit reguleerida käsitsi, vajutades selleks kergelt peegliklaasi serva.
- Sõidukiirustel üle 40 km/h küljepeeglite kokkuklappimise funktsioon ei tööta.

Kaitse päikese eest

Päikesesirmid

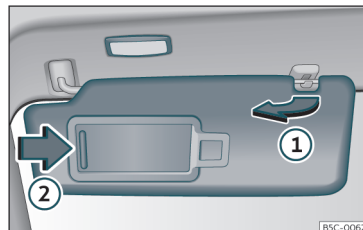

Joonis 103 Päikesesirmid

Juhi ja kaassõitja päikesesirmide kasutusvõimalused

- Soovi korral saate päikesesirmi alla (esiklaasi ette) keerata.
- Lisaks saate päikesesirmi kinnitusklambrist välja tõmmata ja ukseklaasi ette pöörata >>> **Joonis 103 ①**.
- Ukseklaasi ette pööratud päikesesirmi saate tahapoole tõmmata.

Päikesesirmis asub kattega jumestuspeegel. Katte avamisel ② hakkab peegli valgustus põlema.

See kustub, kui peegli kate suletakse või päikesesirm keeratakse tagasi üles. >>>

⚠ TÄHELEPANU

Alla keeratud päikesesirnid võivad segada nähtavust.

- Pange päikesesirnid pärast kasutamist alati oma kinnitusklambritesse tagasi.

i Juhis

Teatud tingimustes lülitub peegli valgustus mõne minuti möödudes automaatselt välja. Sellega kaitstakse akut tühjenemise eest.

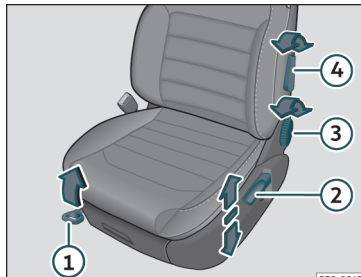
Istmed ja peatoed**Istmete reguleerimine****Esiistmete käsitsi reguleerimine**

Joonis 104 Esiistmed: käsitsi reguleerimine

- 1 Ette-/tahapoolle: tõmmake hooba ja nihutage istet. Iste peab pärast hooba vabastamist kohale fikseeruma!
- 2 Kõrgemale/madalemale: tõmmake hooba ülespoole või vajutage allapoole (vajadusel mitu korda).
- 3 Seljatoe kallutamine: keerake pöördregulaatorit.
- 4 Nimmetugi: liigutage hooba seni, kuni nimmetoe asend on sobiv.

⚠ TÄHELEPANU

Vales asendis istmed võivad põhjustada õnnetusi ja raskeid kehavigastusi.

- Reguleerige istmete asendit vaid siis, kui auto seisab paigal. Kui auto liigub, võivad istmed reguleerimisel väga ootamatult liikuda ning juht võib seetõttu auto üle kontrolli kaotada. Lisaks ei ole istme reguleerimise ajal tagatud õige istumisasend.
- Reguleerige esiistmete kõrgust, kaugust ja seljatoe kallet ainult siis, kui istme reguleerimisulatuses kedagi ega midagi pole.
- Kontrollige, et ükski ese ei hakkaks istme reguleerimist takistama.
- Hoidke istmete liikumis- ja fikseerimispiirkonnad alati puhtad.

⚠ TÄHELEPANU

Täiendavate istme- ja kaitsekate vales kasutamine võib istme elektrilise reguleerimissüsteemi kogemata tööle panna ning istme sõidu ajal ootamatult liikuma panna. Selle tulemusel võite kaotada kontrolli auto üle ning põhjustada õnnetuse ja raskeid kehavigastusi. Lisaks võivad ka esiistmete elektrikomponendid kahjustuda.

- Ärge kinnitage ega paigaldage täiendavaid istme- või kaitsekatteid kunagi istme elektriliste reguleerimisülilite peale.
- Ärge kasutage kunagi istme- või kaitsekatteid, mida autotootja pole selgesõnaliselt selle auto istmete jaoks heaks kiitnud.

Juhiistme elektriline reguleerimine*

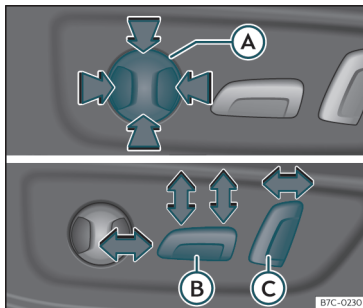

Joonis 105 Juhiiste: elektriline reguleerimine

- A** Nimmetugi: vajutage lülilit noolega näidatud kohtadest, kuni nimmetoe asend on sobiv.
- B** Ette-/tahapoole: lükake lülilit ette- või tahapoole.
Kõrgemale/madalamaale: tõmmake lülilit tagaosa ülespoole või vajutage allapoole. Istmepadjaja kalde muutmiseks tõmmake lülilit esiosa ülespoole või vajutage allapoole.
- C** Seljatoe kallutamine: lükake lülilit ette- või tahapoole.

⚠ TÄHELEPANU

- Elektriliste esüstmete hooletu ja ettevaatamatu kasutamine võib põhjustada tõsiseid kehavigastusi.
- Esüstmeid saab elektriliselt reguleerida ka siis, kui süüde on välja lülitatud. Ärge jätke lapsi ega puuetega inimesi kunagi autosse ükski.
- Hädaolukorras saate elektrilise reguleerimise igal hetkel katkestada, vajutades mõnd teist reguleerimislülilit.

ⓘ ETTEVAATUST

Esi- ja tagaistmete elektrikomponentide kahjustamise vältimiseks ärge ronige istmele põlvili ega avaldage istmepadjale ja seljatoele üksikutes punktides tugevat survet.

i Juhis

- Kui auto aku on peaaegu tühi, ei pruugi istme elektriline reguleerimissüsteem töötada.
- Kui mootor käivitatakse istmete elektrilise reguleerimise ajal, siis reguleerimine katkeb.

Peatoed

Sissejuhatus

Järgnevas osas kirjeldatakse peatugede reguleerimisvõimalusi ning eemaldamist ja paigaldamist. Esmalt aga kontrollige, et istmed oleks õigesse asendisse reguleeritud»»» Lehekülg 15.

Kõik istekohad on varustatud peatoega. Tagaistme keskmine peatugi on ette nähtud kasutamiseks ainult tagaistme keskmisel istekohal. Seepärast ärge paigaldage seda kunaegi ühelegi teisele istekohale.

Peatoe õige asend

Reguleerige oma peatugi asendis, milles selle ülaserf on samal kõrgusel kui teie pea- lagi ning mitte mingil juhul silmade kõrgusest allpool. Hoidke oma kukalt peatoele alati võimalikult lähedal.

Peatoe reguleerimine lühikest kasvu inimeste jaoks

Pange peatugi kõige madalasse asendisse, ka juhul, kui pea asub seejärel peatoe ülaservast allpool. Kui peatugi on kõige madalimas asendis, võib peatoe ja seljatoe vahele jääda väike vahe. »

Peatõe reguleerimine pikka kasvu inimeste jaoks

Tõmmake peatugi lõpuni üles kõige kõrgemasse asendisse.

⚠ TÄHELEPANU

Sõitmine eemaldatud või valesse asendisse reguleeritud peatugedega võib liiklusõnnetuse, äkkpidurdamise või järsu manööveri korral suurendada raskete või surmavate kehavigastuste riski.

- Sõitke alati õigesti paigaldatud ja reguleeritud peatõega.
- Kaelavigastuste riski vähendamiseks avarii korral reguleerige peatugi enda kasvule vastavasse asendisse, jälgides, et peatõe ülaseriv oleks teie pealaega samal kõrgusel ning mitte mingil juhul silmade kõrgusest madalamal. Hoidke oma kukalt peatõe keskel ja sellele võimalikult lähedal.
- Ärge reguleerige peatõe asendit kunagi sõidu ajal.
- Kui sõitjad istuvad ka tagaistmel, ei tohi peatõed olla mitte mingil juhul mittekasutamiseks mõeldud asendis.

ⓘ ETTEVAATUST

Peatugede eemaldamisel ja paigaldamisel jälgige, et need ei läheks suure hooga vastu auto laevoodrit, esiistmete seljatugesid ega muid autoosi. Vastasel juhul võivad need osad viga saada.

Peatugede reguleerimine

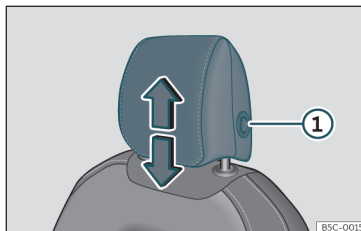

Joonis 106 Esiiste: peatõe reguleerimine

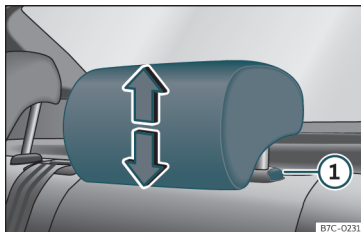

Joonis 107 Peatugi taga: peatõe reguleerimine

Peatugede kõrguse reguleerimine

• Võtke peatõe külgedelt kahe käega kinni ja lükake see ülespoole soovitud asendisse. Kui soovite, et peatugi oleks madalamal, suruge peatuge allapoole, vajutades samal ajal peatõe küljel asuvat vabastusnuppu ①» Joonis 106» Joonis 107.

- Peatugi peab uues asendis kindlalt kohale fikseeruma.

Peatugede eemaldamine ja paigaldamine

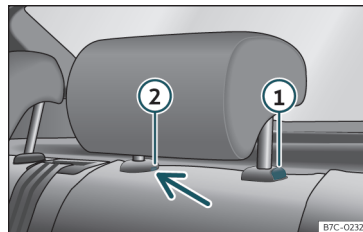

Joonis 108 Peatugi taga: eemaldamine

Esiistme peatõe eemaldamine ja paigaldamine

- Tõmmake peatugi lõpuni üles.
 - Vajutage peatõe küljel asuvat vabastusnuppu» Joonis 106 ① ja tõmmake peatugi seljatoest välja.
 - Peatõe paigaldamiseks pistke peatõe jalad seljatoel olevatesse avadesse ning vajutage peatuge alla seni, kuni see kohale fikseerub.
- Tagaistme peatugede eemaldamine**
- Peatõe eemaldamiseks tuleb vastav seljatoe osa pisut ettepoole kallutada.

• Vabastage tagaistme seljatugi»» Lehekülg 137.

• Tõmmake peatugi lõpuni üles.

• Vajutage peatoe vabastusnuppu»» **Joonis 108** ①, vajutades samal ajal lukustusavasse ② pistetud lapikpeaga kruvikeerajat (laius kuni 5 mm), ning tõmmake peatugi seljatoest välja.

• Lükake seljatugi tagasi taha, kuni see korralikult kohale fikseerub »» Δ peatükis Tagaistme seljatoe kokkuklappimine ja tagasi püstiasendisse panek leheküljel 137.

Tagaistme peatugede paigaldamine

Peatoe paigaldamiseks tuleb vastav seljatoe osa pisut ettepoole kallutada.

• Vabastage tagaistme seljatugi»» Lehekülg 137.

• Pistke peatoe jalad seljatoes olevatesse avadesse, nii et need fikseeruksid kuuldava klõpsatusega kohale. Kui peatugi õigesti paigaldatud, ei saa seda enam välja tõmmata.

• Lükake seljatugi tagasi taha, kuni see korralikult kohale fikseerub »» Δ peatükis Tagaistme seljatoe kokkuklappimine ja tagasi püstiasendisse panek leheküljel 137.

⚠ TÄHELEPANU

Eemaldage peatugi tagaistmelt vaid juhul, kui paigaldate vastavale istekohale lapse

turvaistme. Pärast turvaistme eemaldamist paigaldage peatugi kohe oma kohale tagasi.

Istme funktsioonid

Asendimälu funktsioon*

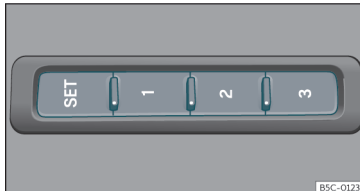

Joonis 109 Juhiiistme välisküljel: asendimälu lülid

Asendimälu lülid

Asendimälu lülid on mõeldud juhiistme ja küljepeeglite asendikombinatsioonide salvestamiseks ja nende hilisemaks taastamiseks ühe lülitivajutusega.

Juhiistme ja küljepeeglite asendi salvestamine ettepoole sõitmiseks

- Rakendage elektrooniline seisupidur.
- Pange käigukang neutraalasendisse.
- Lülitage süüde sisse.

• Reguleerige juhiiste ja küljepeeglid soovitud asendisse.

• Vajutage lüliti **SET** vähemalt 1 sekund järjest »» **Joonis 109**.

• Vajutage 10 sekundi jooksul seda asendimälu lüliti (1–3), mille alla soovite istme ja peeglite asendi salvestada. Salvestamise kinntuseks kostab helisignaali.

Kaassõitjapoolse küljepeegli tagurdamiseks mõeldud asendi salvestamine

- Rakendage elektrooniline seisupidur.
- Pange käigukang neutraalasendisse.
- Lülitage süüde sisse.
- Vajutage soovitud asendimälu lüliti (1–3).
- Pange sisse tagasikäik.
- Reguleerige kaassõitjapoolne küljepeegel asendisse, milles näete nt äärekivi piirkonda kõige paremini.
- Küljepeegli uus asend salvestatakse automaatselt ja seotakse selle autovõtmelega, millega auto lukust avati.

Salvestatud asendikombinatsiooni taastamine

- Kui auto seisab paigal ja süüde on sisse lülitatud, vajutage soovitud asendikombinatsioonile vastavat asendimälu lüliti (1–3) senikaua, kuni juhiiste ja küljepeeglid on salvestatud asendisse jõudnud. »»

- **VÕI:** Kui süüde on välja lülitatud ja juhiuks seisab lahti, vajutage vastavat lülitit vaid korra.

- Kaassõitjapoolne küljepeegel liigub tagurdamiseks salvestatud asendist automaatselt normaalasendisse, kui auto ettepoole liikumise kiirus kerkib üle 15 km/h või küljepeegli regulaator keeratakse asendist **R»»** Lehekülge **129** mõnda teise asendisse.

Autovõtme asendimälu funktsiooni aktiveerimine

Eeltingimus: mõni asendikombinatsioon on mällu salvestatud.

- Avage juhiuks.
- Vajutage ja hoidke all mis tahes asendimälu lülitit (1–3).
- Kolme sekundi jooksul pärast liikumise lõppemist vajutage avamisnuppu  auto võtmel. Aktiveerimise kinnituseks kostab helisignaal.

Juhiistme ja küljepeegli ettepoole sõitmiseks mõeldud asendi salvestamine ja sidumine autovõtmega

- Aktiveerige autovõtme asendimälu funktsioon.
- Kui süüde on sisse lülitatud, reguleerige juhiiste ja küljepeeglid soovitud asendisse.
- Nii süüde väljalülitamisel kui ka auto lukustamisel kostab asendi salvestamise kinnituseks helisignaal. Salvestatud asendikombi-

natsioon on nüüd seotud kasutatava autovõtmega.

Autovõtme asendimälu funktsiooni inaktiveerimine

Eeltingimus: mõni asendikombinatsioon on mällu salvestatud.

- Vajutage ja hoidke all lülitit **SET»»** **Joonis 109**.
- Vajutage järgmise 10 sekundi jooksul avamisnuppu  auto võtmel. Inaktiveerimise kinnituseks kostab helisignaal.

Asendimälu lähtestamine

Asendimälu on vaja lähtestada näiteks juhul, kui juhiiste on uuena asendatud.

Lähtestamine kustutab kõik asendimälu lülitite alla salvestatud ja autovõtmega seotud asendikombinatsioonid. Seejärel saab soovitud asendid uuesti asendimälu lülitite alla salvestada ja autovõtmega siduda.

- Avage juhiuks, kuid ärge sisenege autosse.
- Reguleerige istme asendit väljastpoolt autot.
- Kallutage seljatugi seljatoe kalde regulaatoriga lõpuni ette.
- Vabastage seljatoe kalde regulaator ja vajutage siis uuesti seni, kuni kostab helisignaal.

TÄHELEPANU

Kasutage asendimälu funktsiooni ainult siis, kui auto seisab.

Juhis

Kui juhiuks tehakse lahti rohkem kui umbes 10 minutit pärast seda, kui auto lukust avati, ei lähe juhiiste ja küljepeeglid automaatselt salvestatud asendisse.

Tagaistme seljatoe kokkuklappimine ja tagasi püstiasendisse panek

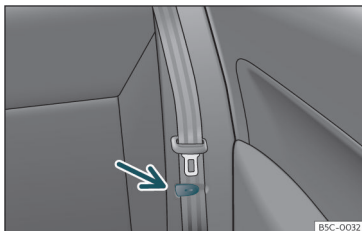

Joonis 110 Tagaistme turvavöö hoiuklamber

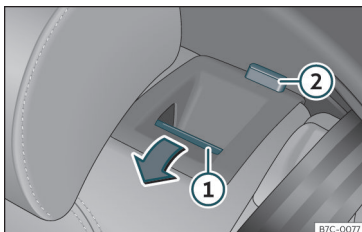

Joonis 111 Tagaistme seljatoe kokkuklappimine

Tagaistme seljatugi on jaotatud kaheks osaks, mida saab pagasiruumi suurendamiseks eraldi kokku klappida.

Seljatoe kokkuklappimine

- Pange äärmised turvavööd istme kõrval olevatesse hoiuklambritesse»» Joonis 110 .
- Pange tagaistme peatoed kõige madalamasse asendisse»» Lehekülj 134 .
- Tõmmake seljatoe vabastusnuppu»» Joonis 111 ① ettepoole ja klappige seljatugi samal ajal ettepoole kokku. Kui punane märk ② on nähtaval, on seljatugi kohale fikseerimata ja seda saab liigutada.

Seljatoe tagasipanek püstiasendisse

- Keerake seljatugi püsti ja fikseerige korralikult kohale. Kui seljatugi on korralikult kohale fikseeritud, ei ole punast märki ② enam näha.

⚠ TÄHELEPANU

Tagaistme seljatoe hooletu ja ettevaatamatu kokkuklappimine ja püstiasendisse panek võib põhjustada tõsiseid kehavigastusi.

- Ärge klappige tagaistme seljatuge kokku ega pange seda tagasi püstiasendisse kunagi sõidu ajal.
- Kui panete tagaistme seljatoe tagasi püstiasendisse, olge ettevaatlik, et turvavöö seljatoe vahele ei jääks ega viga saaks.
- Hoidke oma käsi, sõrmi, jalgu ja teisi kehaosi tagaistme seljatoe kokkuklappimisel ja püstiasendisse panekul seljatoe liikumisulatuses väljaspool.

- Selleks, et tagaistme turvavööd saaksid istujaid ettenähtud viisil kaitsta, peavad tagaistme seljatoe mõlemad osad olema korralikult kohale fikseeritud. See on eriti tähtis tagaistme keskmisel istekohal. Kui keegi istub kohal, mille seljatugi ei ole korralikult fikseeritud, paiskub ta avarii, äkkpidurdamise või järsu manöövri korral koos seljatuga ettepoole.

- Punane märk ② näitab, et seljatugi ei ole kohale fikseeritud. Kui tagaistme seljatugi on püstiasendis, kontrollige alati üle, et seda punast märki ei oleks näha.

- Kui tagaistme seljatugi on kokku klappitud või ei ole korralikult püstiasendisse fikseeritud, ei tohi keegi vastavatel istekohtadel sõita (ka mitte lapsed).

ⓘ ETTEVAATUST

Tagaistme seljatoe hooletu ja ettevaatamatu kokkuklappimine ja püstiasendisse panek võib autoosi ja muid esemeid tugevalt kahjustada.

- Pange esiistmed enne tagaistme seljatoe kokkuklappimist alati sellisesse asendisse, milles tagaistme peatoed ega seljatoe polster ei saaks neile tugevat survet avaldada.

Tagaistme seljatoe kokkuklappimine pagasiruumist

✓ Kehtib Leon Sportstoureri puhul

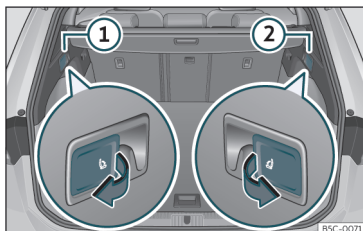

Joonis 112 Pagasiruumis: tagaistme seljatoe vabastushoovad

- Pange peatoed kõige madalamasse asendisse.
- Avage tagaluuk.
- Tõmmake tagaistme seljatoe vasakpoolse osa»» **Joonis 112** ① või parempoolse osa ② vabastushoova noolega näidatud suunas. Tagaistme seljatoe vabastatud osa klapitakse automaatselt ettepoole kokku.
- Kui vaja, sulgege seejärel tagaluuk.

Kui punane märk»» **Joonis 111** ② on nähtaval, on seljatugi kohale fikseerimata ja seda saab liigutada.

Käetugi esiistmete vahel

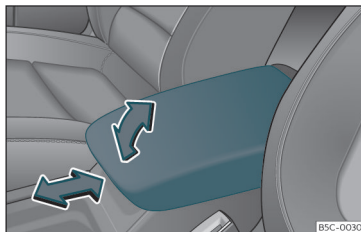

Joonis 113 Käetugi esiistmete vahel

Käetoe tõstmiseks tõmmake see noolega näidatud suunas lõpuni üles»» **Joonis 113** või tõmmake seda ülespoole järk-järgult, vastavalt soovitud asendile.

Kui soovite käetoe *algasendisse tagasi panna*, tõmmake see esmalt lõpuni üles. Seejärel pange see kõige alumisse asendisse tagasi.

Käetoe *liigutamiseks ette- või tahapoole* nihutage see noolega näidatud suunas»» **Joonis 113** lõpuni ette või taha.

⚠ TÄHELEPANU

Esiistmete vahel asuv käetugi võib juhi käeliigutusi takistama hakata ning seetõttu avari ja raskeid kehavigastusi põhjustada.

- Hoidke käetoes asuvad panipaigad sõidu ajal alati kinni.

- Ärge lubage kellelgi, ka mitte lapsel, sõidu ajal esiistmete vahel asuva käetoe peal istuda. Sellisel sobimatul kohal istumine võib lõppeda tõsiste kehavigastustega.

Pagasi transportimine ja praktiline varustus

Pagasi paigutamine

Pagasi ja koorma paigutamine

Eri tüüpi pakke ja pagasi saab paigutada autos, järelhaagises»»» Lehekülg 297 ja auto katusel»»» Lehekülg 149. Seejuures tuleb kinni pidada kõikidest seadustega kehtestatud nõuetest.

Pagasi turvaline paigutamine autosse

- Jaotage pagasi raskus autos võimalikult ühtlaselt.
- Pange rasked esemed ja pakid alati pagasi ruumi »»» .
- Paigutage rasked esemed pagasi ruumis võimalikult kaugemale ette.
- Arvestage alati suurima lubatud teljekoormuse ja auto suurima lubatud täismassiga »»» Lehekülg 368.
- Kinnitage esemed pagasi ruumis asuvate kinnitusaasade külge, kasutades selleks mõeldud rihmasid või kumminööre»»» Lehekülg 144.
- Paigutage ka väikesed esemed autosse turvaliselt.

- Reguleerige rehvirõhk lisakoormusele vastavaks. Järgige rehvirõhkude kleebisel toodud andmeid»»» Lehekülg 343.
- Rehvirõhu kontrollsüsteemiga mudelites reguleerige rehvirõhud lisandunud koorma raskusele vastavaks ja salvestage süsteemi mälli»»» Lehekülg 347.

TÄHELEPANU

Lahtised või valesti kinnitatud esemed võivad liiklusõnnetuse, äkkpidurdamise või järsu manöövri korral tekitada raskeid kehavigastusi. See oht on eriti suur, kui esemed saavad löögi täiuvast turvapadjalt ning paikuvad selle tulemusel läbi auto siseruumi. Palun järgige vigastumisohu vähendamiseks alljärgnevat juhiseid:

- Paigutage kõik esemed ja pakid turvaliselt autosse.
- Kinnitage kõik esemed – nii suured kui väikesed – kindlalt kohale.
- Paigutage esemed auto siseruumi nii, et need ei satuks sõidu ajal kunagi ühegi turvapadja avanemispirkonda.
- Hoidke kõik panipaigad sõidu ajal alati kinni.
- Paigutage kõik esemed nii, et need ei sunniks kunagi kedagi sõidu ajal vales istumisasendis istuma.
- Kui autosse paigutatud esemed blokeerivad mõne istekoha, ei tohi keegi seda istekohta istumiseks kasutada.

- Ärge jätke kõvasid, teravaid või raskeid esemeid lahtiselt auto avatud panipaikadesse, tagaistme taga asuvalle pagasi ruumi kattele või armatuurlaule.
- Võtke kõvad, teravad ja rasked esemed autos hoitavate riiete taskutest või kottidest välja ning pange kindlasse kohta hoiule.

TÄHELEPANU

Raskete esemete transportimine muudab auto juhitavust ja pikendab pidurdusteed. Rasked esemed, mis ei ole õigesti autosse paigutatud ja kohale kinnitatud, võivad põhjustada juhitavuse kaotamise ning õnnetuse, mille tagajärjeks on rasked kehavigastused.

- Ärge koormake autot üle. Nii pagasi raskus kui ka selle jaotamine autos mõjutavad auto sõiduomadusi ja pidurdusvõimet.
- Raskete esemete transportimine muudab auto sõiduomadusi, kuna auto raskuse muutub.
- Jaotage pagasi raskus autos alati võimalikult ühtlaselt ja võimalikult madalale.
- Paigutage rasked esemed pagasi ruumis alati tagateljest ettepoole, võimalikult kaugemale ette.
- Pagasi ruumis transporditavad lahtised esemed võivad järsku kohalt liikuda ja auto juhitavus võib seetõttu ootamatult halveneda.



- Kohandage oma sõidukiirus ja sõidustiil alati vastavaks nähtavusele, ilmale ning tee- ja liiklusoludele.
- Kiirendage eriti ettevaatlikult ja sujuvalt.
- Vältige äkkpidurdamist ja järseid manöövreid.
- Hakake pidurdama varem kui tavaliselt.

⚠ TÄHELEPANU

- Ärge jätke oma autot kunagi järelevalveta, eriti juhul, kui tagaluuk on lahti. Lapsed võivad pagasiruumi ronida, tagaluugi sulgeda ja luku taha jääda. See on eluohtlik!
- Auto juurest lahkudes sulgege ja lukustage kõik uksed ja tagaluuk. Enne auto lukustamist veenduge, et mitte kedagi ei oleks enam autos.

ⓘ ETTEVAATUST

Tagaklaasi sisse paigaldatud elektrikütetraadid või sõltuvalt varustusest ka antenn võivad pagasiruumi pandud esemete vastu hõõrudes viga saada või koguni parandamatult kahjustuda.

📌 Juhis

Rihmad või kumminöörid, millega pagasikinnitusaasade külge kinnitada, on saadaval auto lisatarvikute kauplustes.

Pagasiruum

Pagasiruumi kate

- ✓ Kehtib Leoni puhul

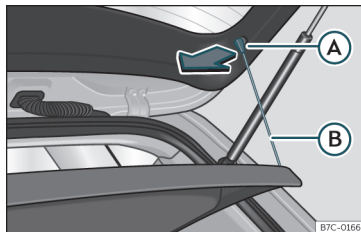

Joonis 114 Pagasiruumis: pagasiruumi kate eemaldamine ja paigaldamine

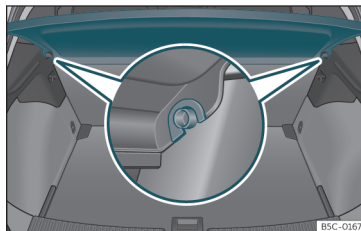

Joonis 115 Pagasiruumis: pagasiruumi kate eemaldamine ja paigaldamine

Eemaldamine

- Eemaldage kinnitusrihmad»» Joonis 114 ⓑ konksude ⓐ küljest.
- Eemaldage pagasiruumi kate külgedel asuvate tuge»» Joonis 115 küljest, lükates kate ülespoole, ning võtke see autost välja.

Vajadusel saate eemaldatud kate pagasiruumi topeltpõranda alla hoiule panna»» Lehekülj 141.

Paigaldamine

- Pange pagasiruumi kate horisontaalasendis oma kohale, nii et „hobuserauad“ selle servades läheksid tuge»» Joonis 115, ning suruge katet allapoole, kuni see klõpsatusega paika läheb.
- Kinnitage kinnitusrihmad»» Joonis 114 ⓑ tagaluugi külge tagasi.

⚠ TÄHELEPANU

Pagasiruumi kattel asuvad lemmikloomad või lahtised või valesti kinnitatud esemed võivad liiklusõnnetuse, äkkpidurdamise või järsu manöövri korral tekitada raskeid kahjustusi.

- Ärge hoidke pagasiruumi kattel kunagi kõvasid, teravaid ega raskeid esemeid – ei lahtiselt ega koti sees.
- Ärge sõidutage pagasiruumi kattel kunagi loomi.

ⓘ ETTEVAATUST

- Enne tagaluugi sulgemist veenduge, et pagasiruumi kate on õigesti paigaldatud ja kohale kinnitatud.
- Kui pagasiruumi on laaditud liiga palju asju, ei saa pagasiruumi kate tagaluugi sulgemisel õigesti paika minna ning võib väänduda või viga saada.
- Kui pagasiruumis on väga palju asju, tuleb pagasiruumi kate eemaldada.

ⓘ Juhis

Kui panete pagasiruumi katile mõne röövaeseme, veenduge, et see ei hakkaks takistama vaadet läbi tagaklaasi.

Pagasiruumi katte hoiulepanek

✓ Kehtib Leoni puhul

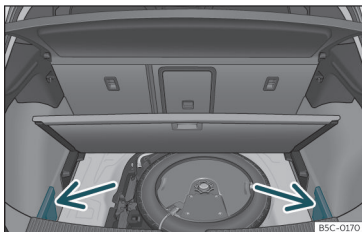

Joonis 116 Pagasiruumis: katted, mis tuleb pagasiruumi katte hoiulepanekuks eemaldada

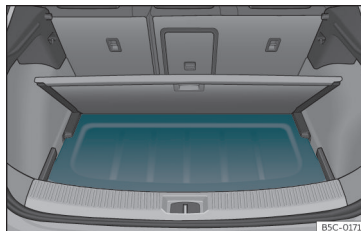

Joonis 117 Pagasiruumis: pagasiruumi katte hoiulepanek

Sõltuvalt varustusest saab eemaldatud pagasiruumi katte pagasiruumi põranda alla hoiulepanna.

- Eemaldage vasakult ja paremalt katted » **Joonis 116**.
- Pange pagasiruumi kate selleks ette nähtud süvendisse» **Joonis 117**.
- Pange vasak ja parem kate oma algselle kohale tagasi.

Pagasiruumi rulookate

✓ Kehtib Leon Sportstoureri puhul

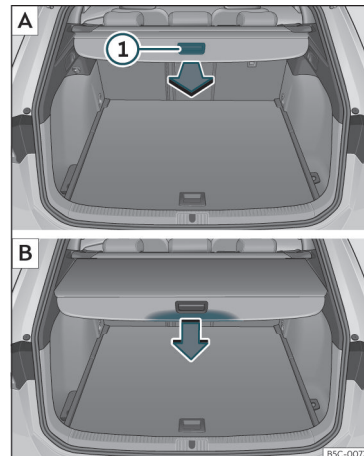

Joonis 118 Pagasiruumis: rulookatte väljatõmbamine ja sissekerimine »

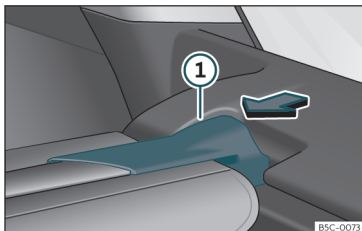

Joonis 119 Pagasiruumis: rulookatte eemaldamine

Rulookatte väljatõmbamine

• Tõmmake rulookatet ühtlase jõuga käepidemest»» **Joonis 118** ① A väljapoole, kuni see klõpsatusega kohale fikseerub.

Rulookatte sissekerimine

• Vajutage katte vabastamiseks selle käepidet noolega näidatud suunas»» **Joonis 118** B.

Rulookatte liigub automaatselt tagasi ja keritakse lõpuni sisse.

Rulookatte eemaldamine

- Vajutage rulookatte rullimismehhanismi otsa»» **Joonis 119** ① noolega näidatud suunas sissepoole.
- Jätkates otsa vajutamist, tõstke seda ülespoole ning võtke kate autost välja.

- Rulookatte saab panna hoiule pagasiruumi muudetava kõrgusega pöranda alla, kui see on ülemises asendis»» Lehekülj 142.

Rulookatte paigaldamine

- Pistke rulookatte selleks ette nähtud süvendisse pagasiruumi vasakul või paremal küljel.
- Fikseerige rullimismehhanismi sissevajutatav ots»» **Joonis 119** ① vastasküljel asuvas süvendis.
- Kontrollige, kas rullimismehhanism on korralikult kohale fikseeritud.

⚠ TÄHELEPANU

Pagasiruumi kattel asuvad lemmikloomad või lahtised või valesti kinnitatud esemed võivad liiklusõnnetuse, äkkpidurdamise või järsu manöövri korral tekitada raskeid kehavigastusi.

- Ärge hoidke pagasiruumi kattel kunagi kõvasid, teravaid ega raskeid esemeid – ei lahtiselt ega koti sees.
- Ärge sõidutage pagasiruumi kattel kunagi loomi.

ⓘ ETTEVAATUST

Rulookatte sissekerimiseks vajutage selle käepidet alati vaid allapoole. Kui lükkate käepidet ülespoole, võivad rullimismehhanismi võllid kahjustuda.

Rulookatte hoiulepanek

- ✓ Kehtib Leon Sportstoureri puhul

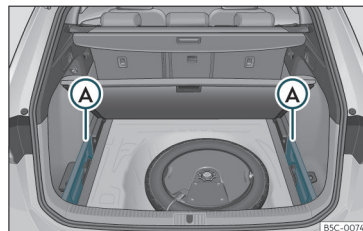

Joonis 120 Pagasiruumis: rulookatte hoiukoht

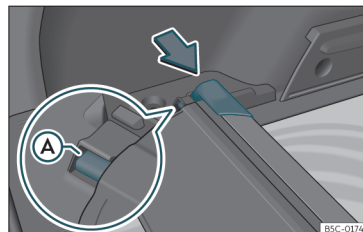

Joonis 121 Pagasiruumis: rulookatte hoiukoht

Eemaldatud rulookatte saab pagasiruumi muudetava kõrgusega pöranda alla hoiule panna.

- Eemaldage vasakult ja paremalt katted »» **Joonis 120** A.

- Vajutage rulookatte rullimismehhanismi otsa sissepoole ja lükake see selleks ette nähtud pesa, nii et see seal korralikult kohale fikseerub»» **Joonis 121**. Kontrollige, et katte serv **A** oleks korralikult vastavasse hoidikusse fikseeritud.
- Pange vasak ja parem kate oma algsele kohale tagasi.

Muudetava kõrgusega pagasiruumi põrand

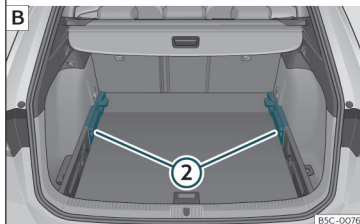
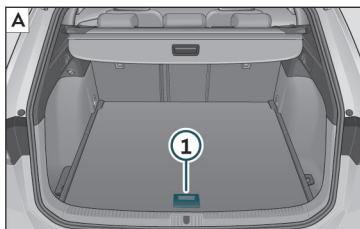

Joonis 122 Muudetava kõrgusega pagasiruumi põrand: **A** ülemine asend; **B** alumine asend

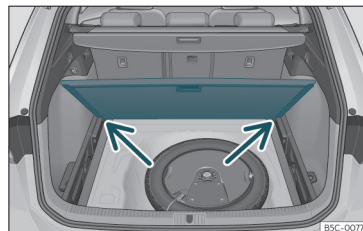

Joonis 123 Muudetava kõrgusega pagasiruumi põrand: kaldasend

Muudetava kõrgusega pagasiruumi põrand ülemises asendis

- Põranda panekuks alumisest asendist ülemisse tõstke põrand käepidemest»» **Joonis 122** **1** üles ja tõmmake tahapoole, kuni põranda eesmine osa on tervenisti tugedest»» **Joonis 122** **2** mööda tulnud.
- Lükake nüüd põrandat tugede peal auto esiosa suunas kuni tagaistme seljatoeni ning laske käepidemest **1** hoides alla tagasi.

Muudetava kõrgusega pagasiruumi põrand alumises asendis

- Põranda panekuks ülemisest asendist alumisse tõstke põrand käepidemest»» **Joonis 122** **1** üles ja tõmmake tahapoole, kuni põranda eesmine osa on tervenisti tugedest»» **Joonis 122** **2** üle tulnud.

• Nüüd laske põranda eesmine osa alla auto põhjale ja libistage siis kuni tagaistme seljatoeni ette, lastes põrandat käepidemest ① samal ajal allapoole.

Muudetava kõrgusega pagasiruumi põrand kaldasendis

Kui pagasiruumi põrand on kaldasendis, pääsete mugavalt ligi varurattale või rehvi kiirremondi komplektile.

- Kui põrand on ülemises asendis, tõstke seda käepidemest»» Joonis 122 ① ülespoole, tõmmake veidi enda poole ja lükake siis tagaistme seljatoe poole, kuni see läheb tuges kaldasendi hoidikutesse ja seisab neile toetusel ise lahti.
- Paigutage põrand kindlalt kaldasendi hoidikutesse»» Joonis 123 (vt nooli).

⚠ TÄHELEPANU

- Kinnitage kõik esemed alati korralikult kohale ka juhul, kui pagasiruumi põrand on õigesti üles tõstetud.
- Transportige tagaistme ja üles tõstetud pagasiruumi põranda vahel ainult selliseid esemeid, mis ei oleks kõrgemad kui 2/3 üles tõstetud põranda kõrgusest.
- Tagaistme ja üles tõstetud pagasiruumi põranda vahel transportitavad esemed ei tohi kaaluda üle 7,5 kg.

ⓘ ETTEVAATUST

- Kui muudetava kõrgusega pagasiruumi põrand on ülemises asendis, tohib sellele laadida pagasit maksimaalselt kuni 100 kg.
- Pagasiruumi põranda sulgemisel ärge laske sellele alla kukkuda, vaid pange see alati ise ettevaatlikult alla tagasi. Vastasel juhul võivad pagasiruumi sisepinnad ja põrand kahjustuda.

Kinnitusasaad*

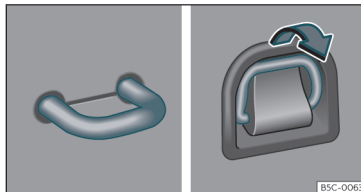

Joonis 124 Pagasiruumis: fikseeritud ja väljakeeratavad kinnitusasaad

Pagasiruumi esi- ja tagaosas asuvad kinnitusasaad»» Joonis 124, mis on ette nähtud lahtiste esemete ja pagasi kinnitamiseks kinnitusrihmade või -nööride abil.

⚠ TÄHELEPANU

Sobimatud või kahjustatud kinnitusrihmad või -nöörid võivad tugeval pidurdamisel või

avarii korral puruneda. Lahti pääsenud esemed võivad paikneda vastu sõitjaid ning neid raskelt või lausa surmavalt vigastada.

- Kasutage pagasi kinnitamiseks alati sobivaid ja heas seisundis kinnitusrihmasid või -nööre.
- Pange kinnitusrihmad või -nöörid risti üle pagasiruumi pandud pagasi, reguleerige pingule ja kinnitage korralikult kinnitusaasade külge.
- Ärge ületage pagasi kinnitamisel kunagi kinnitusaasade suurimat lubatud tõmbekoormust.
- Jälgige, et kinnitatava eseme ülemine serv oleks kinnitusaasadest kõrgemal (eriti madalate lamedate esemete puhul).
- Sõltuvalt auto varustusest järgige ka pagasiruumi kinnitatud siltidel olevaid juhisid pagasi õige paigutamise kohta.
- Ärge kinnitage pagasiruumi kinnitusaasade külge kunagi lapse survaistet.

ⓘ Juhis

- Kinnitusaasade maksimaalne tõmbekoormus on umbes 3,5 kN.
- Kinnitusrihmasid ja -nööre ning pagasi kinnitussüsteeme saab osta autode lisatarvikute kauplustest. CUPRA soovib selleks pöörduda ametlikku CUPRA või SEATI müügiesindusse.

Pagasivõrk*

✓ Kehtib Leon Sportstoureri puhul

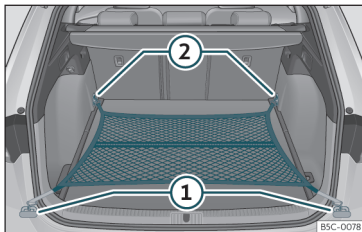

Joonis 125 Pagasiruumis: vastu pörandat kinnitatud pagasivõrk

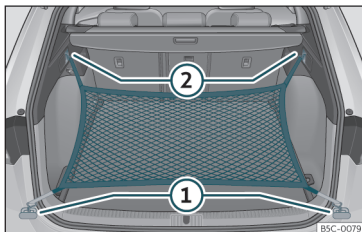

Joonis 126 Pagasiruumis: aasad ① ja konksud ② pagasivõrgu kinnitamiseks kaldasendisse

Pagasivõrk ei lase kergemat tüüpi pagasil kohalt liikuda. Tõmbklukuga pagasivõrgus saab hoida ka väiksemaid esemeid.

Pagasivõrgu saab pagasiruumi kinnitada kahel erineval moel.

Pagasivõrgu kinnitamine vastu pagasiruumi pörandat

Vajadusel tuleb eesmised kinnitusaasad esmalt välja keerata»» Lehekülj 144 .

- Kinnitage võrgu konksud kinnitusaasadesse ① ja ②»» **Joonis 125** »» ⚠. Võrgu tõmbklukk peab seejuures olema pealpool.

Pagasivõrgu kinnitamine kaldasendisse

- Kinnitage võrgu lühemad konksud kinnitusaasadesse»» **Joonis 126** ① »» ⚠. Võrgu tõmbklukk peab seejuures olema pealpool.
- Kinnitage võrgu kinnitusrihmad kotikonksude külge ②.

Pagasivõrgu eemaldamine

Ettevaatust! Kinnitatud pagasivõrk on pingul »» ⚠.

- Võtke pagasivõrk kinnitusaasade küljest ära.
- Pange pagasivõrk pagasiruumi hoiule.

⚠ TÄHELEPANU

Veniva pagasivõrgu kinnitamiseks pagasiruumi kinnitusaasadesse tuleb võrk pingule tõmmata. Kohale kinnitatud pagasivõrk on tugevalt pingul. Pagasivõrgu konksud võivad tekitada kehavigastusi, kui võrk kinnita-

takse või eemaldatakse hooletult ja ettevaatamatult.

- Pange pagasivõrgu konksud alati korralikult kinnitusaasadesse, et need ei saaks võrgu paigaldamise või eemaldamise käigus neist kogemata välja tulla.
- Konksude kinnitamisel ja eemaldamisel kaitske oma silmi ja nägu, et kogemata lahti tulnud konksud ei saaks teid vigastada.
- Kinnitage pagasivõrgu konksud alati kirjeldatud järjekorras. Kui mõni konksudest järsku lahti tuleb, võib see vigastusi tekitada.

Kotikonksud

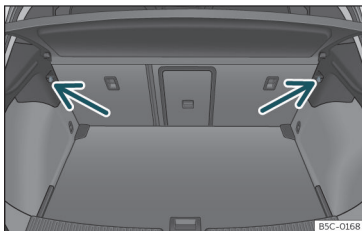

Joonis 127 Pagasiruumis: kotikonksud (Leon)

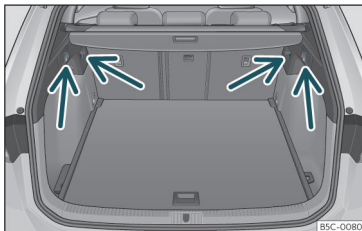

Joonis 128 Pagasiruumis: kotikonksud (Leon Sportstourer)

Sõltuvalt auto varustusest võivad pagasiruumi mõlemal küljel asuda koti riputamiseks mõeldud konksud»» **Joonis 127** ,»» **Joonis 128**.

Need on ette nähtud ainult kergemate ostukottide kohalekinnitamiseks.

⚠ TÄHELEPANU

Ärge kasutage kotikonkse kunagi pagasi või muude esemete kinnitamiseks. Järsu pidurdamise või avarii korral võivad konksud puruneda.

Laadimisava pikkade esemete transportimiseks*

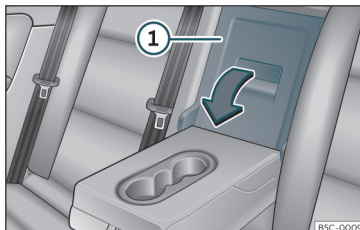

Joonis 129 Tagaistme seljatoes: laadimisava luugi avamine

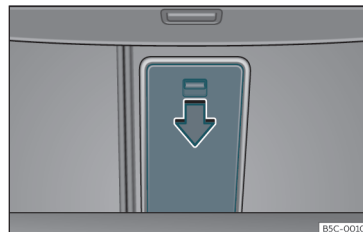

Joonis 130 Pagasiruumis: laadimisava luugi avamine

Tagaistme seljatoes keskmise käetoe taga asub laadimisava luuk, mille avamisel saab autos transportida ka pikki esemeid, nt suuski.

Auto sisepindade määrimise vältimiseks tuleb määratud esemed enne laadimisavast läbi panemist sisse pakkida (nt teki sisse keerata).

Kui käetugi on alla tõmmatud, ei tohi tagaistme keskmisel istekohal keegi sõita.

Laadimisava luugi avamine

- Tõmmake käetugi tagaistme seljatoe keskel allapoole välja.
- Tõmmake vabastushooba noolega näidatud suunas ja tõmmake laadimisava luuk»» **Joonis 129** ① lõpuni ettepoole lahti.
- Avage tagaluuk.

- Lükake pikad esemed pagasiruumist läbi laadimisava sisse.
- Kinnitage esemed turvavööga kohale.
- Sulgege tagaluuk.

Laadimisava luugi sulgemine

- Tõstke laadimisava luuki ülespoole ja lüka-ke tahapoole lõpuni kinni. Punane märk ei tohi pagasiruumis nähtavale jääda.
- Sulgege tagaluuk.
- Pange käetugi vajadusel tagaistme seljatoe sisse tagasi.

i Juhis

Laadimisava luugi saab avada ka pagasiruumist. Vajutage selleks vabastushoob noolega näidatud suunas alla ja lükake luuki ettepoole»»» **Joonis 130**.

Eraldusvõrk*

Eraldusvõrgu kasutamine tagaistme taga*

- ✓ Kehtib Leon Sportstoureri puhul

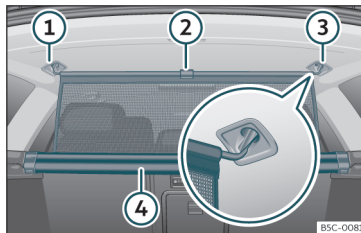

Joonis 131 Pagasiruumis: eraldusvõrgu kinnitamine

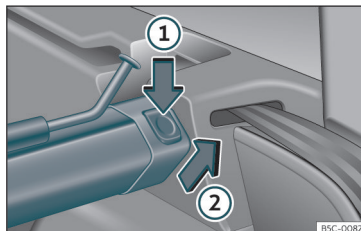

Joonis 132 Pagasiruumis: eraldusvõrgu eemaldamine

Eraldusvõrgu väljatõmbamine ja kinnitamine

- Tõmmake eraldusvõrk käepidemest »»» **Joonis 131** ② kinni hoides korpusest ④ ülespoole välja.
- Kinnitage eraldusvõrk paremasse või vasakusse hoidikusse ③ (vt suurendatud kujutist).
- Kinnitage võrk nüüd vastasküljel asuvasse hoidikusse ①, tõmmates selleks võrgu servas olevat varrast.

Eraldusvõrk on õigesti paigaldatud, kui varda T-kujulised otsad on kindlalt vastavatesse hoidikutesse ③ ja ① kinnitatud.

Eraldusvõrgu sissekerimine

- Võtke võrgu servas olev varrast hoidikutest ③ ja ① välja.
- Rullige võrk korpusesse ④, lastes seda käega sujuvalt allapoole.

Eraldusvõrgu eemaldamine

- Klappige tagaistme seljatoe mõlemad osad kokku.
- Vajutage vasak- või parempoolset vabastusnuppu»»» **Joonis 132** noolega näidatud suunas ①.
- Eemaldage eraldusvõrgu korpus noolega näidatud suunas»»» **Joonis 132** ②. »

Eraldusvõrgu paigaldamine

- Klappige tagaistme seljatoe mõlemad osad kokku.
- Pange eraldusvõrgu korpus paremal ja vasakul asuvatesse hoidikutesse.
- Vajutage korpus noolele»» **Joonis 132** ② vastupidises suunas vasakusse ja paremasse hoidikusse, kuni see kohale fikseerub.

Punaseid märke vabastusnuppudel ei tohi enam näha olla.

⚠ TÄHELEPANU

- Kinnitage kõik esemed alati kohale ka juhul, kui eraldusvõrk on korralikult paigaldatud.
- Kui auto liigub, ei tohi mitte keegi paigaldatud eraldusvõrgu taga viibida.
- Kui tagaistme seljatugi on püstiasendis, ei tohi eraldusvõrgu paigaldamiseks kasutada kunagi tagaistme seljatoes olevaid kinnitusi.

① ETTEVAATUST

Eraldusvõrgu ebaõige kasutamine võib autoosi kahjustada.

- Ärge laske eraldusvõrgul selle sissekerimisel „käest libiseda“, sest nii võrk kui ka muud autoosad võivad sel juhul viga saada. Hoidke võrgust sissekerimise ajal kindlasti käega kinni.

Eraldusvõrgu kasutamine, kui tagaistme seljatugi on kokku klapitud

- ✓ Kehtib Leon Sportstoureri puhul

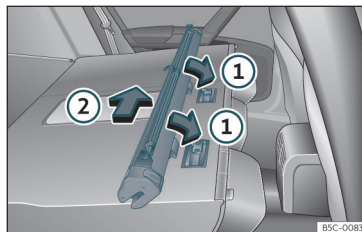

Joonis 133 Eraldusvõrgu paigaldamine tagaistme seljatoe külge

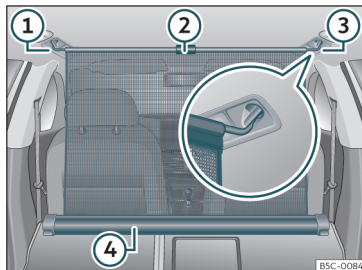

Joonis 134 Pagasiruumis: kokkuklapitud tagaistme seljatoe külge paigaldatud ja kohale kinnitatud eraldusvõrk

Eraldusvõrgu paigaldamine

- Klappige tagaistme seljatoe mõlemad osad kokku.
- Võtke eraldusvõrgu korpus külgedel asuvatest hoidikutest välja.
- Pistke eraldusvõrgu korpuse küljes olevad kinnitused noolega näidatud suunas seljatoel asuvatesse paigaldusavadesse»» **Joonis 133** ①.
- Lükake nüüd korpus noolega näidatud suunas»» **Joonis 133** ② auto vasaku külje poole lõpuni paika.
- Kontrollige, kas eraldusvõrk on korralikult kohal kinni.

Eraldusvõrgu väljatõmbamine ja kinnitamine

- Tõmmake eraldusvõrk käepidemest»» **Joonis 134** ② kinni hoides korpusest»» **Joonis 134** ④ ülespoole välja.
- Kinnitage eraldusvõrk paremasse või vasakusse hoidikusse»» **Joonis 134** ③ (vt suu- rendatud kujutist).
- Kinnitage võrk nüüd vastasküljel asuvasse hoidikusse»» **Joonis 134** ①, tõmmates selleks võrgu servas olevat varrast.

Eraldusvõrk on õigesti paigaldatud, kui varda T-kujulised otsad on kindlalt vastavatesse hoidikutesse»» **Joonis 134** ③ ja ① kinnitatud.

Eraldusvõrgu sissekerimine

- Võtke võrgu servas olev varras laes asuvatest hoidikutest välja.
- Rullige võrk korpusesse»» **Joonis 134** ④, lastes seda käega sujuvalt allapoole.

Eraldusvõrgu eemaldamine

- Tõmmake eraldusvõrgu korpust umbes 5 cm noolele»» **Joonis 133** ② vastupidises suunas.
- Võtke korpus seljatoel asuvatest paigaldusavadest välja, tõmmates korpust nooltele»» **Joonis 133** ① vastupidises suunas.
- Pange tagaistme seljatoe mõlemad osad püstiasendisse tagasi.

⚠ TÄHELEPANU

Järsu manöövri, äkkpidurdamise või avari korral võivad lahtised esemed läbi terve auto lennata ning raskeid või surmavaid kehavigastusi tekitada.

- Kinnitage kõik esemed alati kohale ka juhul, kui eraldusvõrk on korralikult paigaldatud.
- Kui auto liigub, ei tohi mitte keegi paigaldatud eraldusvõrgu taga viibida.

⚠ TÄHELEPANU

Tagaistme seljatoe võib püstiasendisse tagasi panna alles siis, kui eraldusvõrk on oma kohalt eemaldatud.

ⓘ ETTEVAATUST

Eraldusvõrgu ebaõige kasutamine võib autoosi kahjustada.

- Äрге laske eraldusvõrgul selle sissekerimisel „käest libiseda“, sest nii võrk kui ka muud autoosad võivad sel juhul viga saada. Hoidke võrgust sissekerimise ajal kindlasti käega kinni.

Katuseraam

Sissejuhatus

Auto katus on konstrueeritud nii, et see parandaks auto aerodünaamikat. Seetõttu ei saa risttalasid ega muud traditsioonilisi pagasi kinnitussüsteeme katusel asuvasse vihmaveerennidesse kinnitada.

Kuna vihmaveerennid on õhutakistuse vähendamiseks katusesse voolujooneliselt sisse vormitud, tohib katusel kasutada ainult CUPRA poolt lubatud risttalasid ja pagasi kinnitussüsteeme.

Olukorrad, millal risttalad ja pagasi kinnitussüsteem tuleb katuselt eemaldada

- Kui neid ei kasutata.
- Kui autot pestakse automaatpesulas.
- Kui auto ületab suurimat lubatud kõrgust, näiteks mõnes garaazis.

⚠ TÄHELEPANU

- Kinnitage pagas alati korralikult kohale, kasutades sobivaid ja heas seisundis kinnitusrihmasid või -nõore.
- Suuremõõtmeline, raske, pikk või lame pagas mõjub auto aerodünaamikale, raskuskeskmele ja sõidumadustele halvasti.
- Vältige äkkpidurdamist ja järske manöövreid.
- Kohandage oma sõidukiirus ja sõidustiil alati vastavaks nähtavusele, ilmale ning tee- ja liiklusoludele.

ⓘ ETTEVAATUST

- Enne autopesulasse sisenemist eemaldage risttalad ja pagasi kinnitussüsteem auto küljelt.
- Kui auto katusel on paigaldatud risttalad ja pagasi kinnitussüsteem ning neile omakorda pagas, on auto palju kõrgem kui muidu. Kontrollige sellisel juhul kindlasti üle, et teie auto ei ületaks lubatud kõrgust nt tunnelitesse sisenemisel või garaažiuksest sisse sõitmisel.
- Risttalad, pagasi kinnitussüsteem ja neile kinnitatud pagas ei tohi avaldada survet katuseantennile ega takistada katuseluugi või tagaluugi avamist.
- Tagaluugi avamisel jälgige, et see ei läheks suure hooga katusel kinnitatud pagasi vastu.

»

🌿 Keskkonda puudutav märkus

Kui katusele on paigaldatud risttalad ja pagasi kinnitussüsteem, kulutab auto suurenenud õhutakistuse tõttu rohkem kütust.

Risttalade ja pagasi kinnitussüsteemi paigaldamine

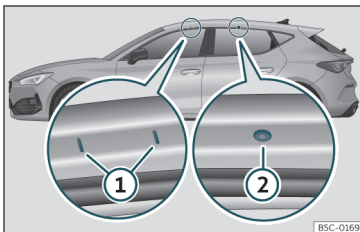

Joonis 135 Risttalade paigaldamiseks mõeldud kinnituspunktid (Leon)

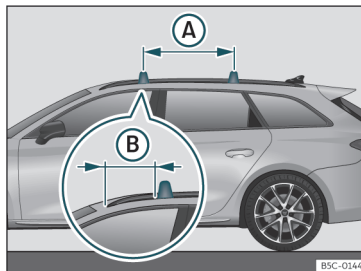

Joonis 136 Risttalade paigaldamiseks mõeldud kinnituspunktid (Leon Sportstourer)

Risttalad moodustavad aluskonstruktsiooni, millele saab paigaldada mitmeid erinevaid pagasi kinnitussüsteeme. Turvakaalutlustel tuleb eri tüüpi pagasi, jalgrataste, suuskade, lainelaudade, kajakite jms ohutuks transportimiseks kasutada spetsiaalseid kinnitussüsteeme. Teie autole sobiva lisavarustuse saate osta CUPRA või SEATi müügiesindusest.

Kinnitage risttalad ja pagasi kinnitussüsteemid alati õigesti oma kohale. Järgige alati täpselt kõiki risttalade ja pagasi kinnitussüsteemidega kaasasolevaid paigaldusjuhiseid.

Leon

Eesmised ja tagumised kinnituspunktid ① ja ② on nähtavad vaid siis, kui auto uksed on lahti» **Joonis 135**.

Leon Sportstourer

Risttalad kinnitatakse katuserееlingute külge » **Joonis 136**. Kaugus risttalade vahel ① peab olema umbes 75 cm ning kaugus eesmise risttala ja katuserееingu eesmise kinnituskoha vahel ② peab olema 30 cm.

⚠ TÄHELEPANU

Risttalade ja pagasi kinnitussüsteemide vale kinnitamise ja kasutamise tulemusel võib kogu paigaldis katuse küljest lahti tulla ning põhjustada avarii ja raskeid kehavigastusi.

- Järgige paigaldamisel alati täpselt tootja paigaldusjuhendit.
- Kontrollige enne sõidu alustamist kõik kruvitavad ühendused ja kinnitused üle ning pingutage neid vajadusel uuesti, kui olete veidi aega sõitnud. Pikkade vahemaa-de läbimisel kontrollige kruvitavaid ühendusi ja kinnitusedetaile iga kord, kui olete peatuse teinud.
- Ärge remontige ega muutke ise risttalade või pagasi kinnitussüsteemide ehitust.

i Juhis

Lugege kõik risttalade ja pagasi kinnitussüsteemidega kaasasolevad paigaldusjuhised tähelepanelikult läbi ja hoidke neid alati autos.

Pagasi laadimine katusele

Katusele saab pagasit ohutult kinnitada vaid juhul, kui risttalad ja pagasi kinnitussüsteem on korralikult katusele paigaldatud »» △.

Katusele laaditud koorma suurim lubatud mass

Auto katusele laaditud koorma suurim lubatud mass on **75 kg**. Auto katusele laaditud koorma massi arvutamisel liidetakse kokku risttalade, pagasi kinnitussüsteemi ja katusele laaditud pagasi massid »» △.

Kontrollige alati eraldi üle risttalade, pagasi kinnitussüsteemi ja katusel transportitava pagasi kaal ning kaaluge need vajadusel üle. Ärge ületage kunagi katusele laaditud koorma suurimat lubatud massi.

Kui kasutate risttalasid ja pagasi kinnitussüsteemi, mille kandevõime on väiksem, ei saa te katusele laaditud koorma suurimat lubatud massi täismahus ära kasutada. Ärge ületage sellisel juhul pagasi kinnitussüsteemi maksimaalset kandevõimet, mis on kirjas selle paigaldusjuhendis.

Pagasi jaotamine

Jaotage pagas võimalikult ühtlaselt ja kinnitage korralikult kohale »» △.

Kinnituspunktide kontrollimine

Pärast risttalade ja pagasi kinnitussüsteemi paigaldamist kontrollige kruvitavad ühendused ja kõik kinnituspunktid pärast lühikest sõitu üle. Kontrollige neid regulaarselt ka edaspidi.

△ TÄHELEPANU

- Ärge ületage kunagi katusele laaditud koorma suurimat lubatud massi, teljekoormuseid ega auto täismassi.
- Ärge ületage kunagi risttalade ja pagasi kinnitussüsteemi kandevõimet, ka juhul, kui katusele laaditud koorma suurim lubatud mass seda tegelikult võimaldaks.
- Kinnitage rasked esemed võimalikult kaugele ette ning jaotage pagasi raskus võimalikult ühtlaselt laiali.

△ TÄHELEPANU

- Lahtine või korralikult kinnitamata pagas võib katusel alla kukkuda ning õnnetusi ja kehavigastusi põhjustada.
- Kasutage alati sobivaid ja heas seisundis kinnitusrihmasid või -nööre.

Panipaigad

Sissejuhatus

Kasutage panipaikasid ainult väikeste ja kergete esemete hoidmiseks.

△ TÄHELEPANU

Järsu manöövri, äkkpidurdamise või avari korral võivad lahtised esemed suure hooga läbi auto siseruumi paiskuda ning raskeid kehavigastusi põhjustada. Selle tagajärjel võib juht auto üle kontrolli kaotada.

- Ärge hoidke auto lahtistes panipaikades, armatuurlual, pagasiruumi kattel tagaistme taga ega autos olevate rõivaste taskutes või kottides loomi ega teravaid, raskeid või kõvasid esemeid.
- Hoidke kõik panipaigad sõidu ajal alati kinni.

△ TÄHELEPANU

Juhi jalaruumis asuvad esemed võivad takistada pedaalide normaalset kasutamist. Selle tulemusel võib juht kaotada kontrolli auto üle ning põhjustada õnnetuse ja raskeid kehavigastusi.

- Kontrollige, et miski ei saaks kunagi pedaalide normaalset kasutamist takistada.
- Kinnitage põrandamatt jalaruumis alati korralikult kohale.

»

- Ärge pange tehases paigaldatud mati peale veel üht matti või muid tüüpi pörandakatteid.
- Hoolitsege selle eest, et sõidu ajal ei saaks mingid esemed juhi jalaruumi kukkuda.
- Kui jalaruumis on mingeid esemeid, eemaldage need sealt siis, kui auto seisab.

⚠ TÄHELEPANU

Kui jätate autosse valgumihkli, võib see seal kahjustada või iseenesest põlema süttida. See võib põhjustada raskeid põletusi ning autot tõsiselt kahjustada.

- Enne istmete liigutamist kontrollige, et istmete liikuvate osade läheduses ei oleks ühtegi valgumihklit.
- Enne panipaikade sulgemist kontrollige üle, et ükski valgumihkel sulgemisel kuhugi vahele ei jääks.
- Ärge jätke valgumihkleid kunagi auto panipaikadesse ega mingitele muudele pindadele. Kõrge temperatuurini kuumenenud pindadel, eriti suvel, võivad valgumihklid iseenesest süttida.

ⓘ ETTEVAATUST

- Ärge hoidke autos kuuma või külma mitetaluvaid esemeid, toiduaineid või ravimeid. Liiga kõrge või madal temperatuur võib neid kahjustada või kasutuskõlbmatuks muuta.

- Autosse jäetud läbipaistvast materjalist esemed, nt prillid, luubid või akna külge kinnitatud läbipaistvad iminapad võivad koondada päikesekiiri ja seeläbi auto sise-
must kahjustada.

Kindalaegas

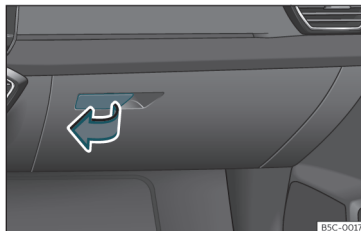

Joonis 137 Kaassõitja poolel: kindalaegas

Kindalaeka avamine ja sulgemine

Avamine: Tõmmake käepidet»» Joonis 137 ja tehke kindalaegas lahti.

Sulgemine: Lükake kindalaeka luuk ülespoole kinni.

⚠ TÄHELEPANU

Lahtine kindalaegas võib liiklusõnnetuse, äkkpidurdamise või järsu manöövri korral suurendada raskete kehavigastuste riski.

- Hoidke kindalaegast sõidu ajal alati kinni.

Sahtlid esiistmete all*

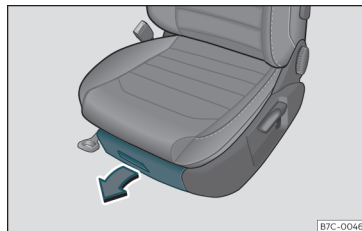

Joonis 138 Sahtlid esiistmete all

Avamine: Vajutage klahvi sahtli esipaneelil ja tõmmake sahtel välja.

Sulgemine: Lükake sahtel istme alla tagasi, kuni see kinnisesse asendisse fikseerub.

Sõltuvalt varustusest võib juhiistme all sahtli asemel olla panipaik raamatu jaoks* (umbes selle käsiraamatu mõodus).

⚠ TÄHELEPANU

Kui istmealune sahtel jääb lahti, võib see takistada pedaalide kasutamist ja põhjustada raskete kehavigastustega lõppeva avarii.

- Hoidke istmealuseid sahtleid sõidu ajal alati kinni. Vastasel juhul võivad esemed sahtlist juhi jalaruumi kukkuda ning nii sahtel ise kui ka välja kukkunud esemed võivad pedaalide kasutamist takistama hakata.

ⓘ ETTEVAATUST

Sahtlisse tohib panna esemeid kogukaaluga kuni 1,5 kg.

Topsihoidikud



Joonis 139 Tagaistme keskmises käetoos: topsihoidikud

Mõlema esiukse sisekülje taskutes asuvad pudelihoidikud.

Topsihoidikud esiistmete vahel

Keskkonsoolis asub kaks topsihoidikut
»» **Joonis 139.**

Topsihoidikud tagaistme keskmises käetoos

Kasutamine: Tõmmake käetugi tagaistme seljatoe keskelt allapoole välja.

Kui topsihoidikuid enam ei kasutata, klappige käetugi seljatoe sisse tagasi.

⚠ TÄHELEPANU

Topsihoidikute ebaõige kasutamine võib põhjustada vigastusi.

- Ärge pange topsihoidikutesse kunagi kuumi jookke. Äkkpidurdamise või liiklusõnnetuse korral võivad kuumad joogid jooginõust välja loksuda ja põletusi tekitada.
- Hoolitsege selle eest, et joogipudelid või muud esemed sõidu ajal juhi jalaruumi ei kukuks, sest need võivad pedaalide alla veereda ja nende kasutamist takistada.
- Ärge pange topsihoidikutesse kunagi raskeid joogiklaase, toitu ega mingeid raskeid esemeid. Avari korral võivad sellised raskeid esemeid topsihoidikutest välja paiskuda ja sõitjaid tõsiselt vigastada.

⚠ TÄHELEPANU

Autosse jäetud suletud pudelid võivad kõrgete või madalate temperatuuride mõjul lõhkeda.

- Ärge jätke suletud pudeleid kunagi autosse, kui temperatuur võib seal tugevalt kerkida või langeda.

ⓘ ETTEVAATUST

Ärge jätke lahtiseid jooginõusid sõidu ajaks topsihoidikutesse. Jook võib üle ääre lok-

suda (nt pidurdamisel) ning see võib auto-osi ja elektrisüsteemi kahjustada.

ⓘ Juhis

Topsihoidikute sisu saab puhastamiseks välja võtta.

Muud panipaigad

Auto eri osades asub veel panipaiku, hoidikuid ja hoialuseid:

- keskkonsoolis;
- kindalaeka ülemises osas – seal hoitavate esemete kogukaal ei tohi ületada 1,2 kg;
- auto tagaosas tagaistme vasakul ja paremal küljel.

Keskmistel uksepiaaritel ja tagumiste laekäepidemete küljes on riidenagid.

⚠ TÄHELEPANU

Nagidesse riputatud riided võivad piirata juhi nähtavust. See võib põhjustada tõsise avari ja raskeid kehavigastusi.

- Riputage riided nagidesse alati nii, et need ei hakkaks juhi vaadet takistama.
- Riputage auto riidenagidesse ainult kergete rõivaesemeid. Ärge jätke rõivaste taskutesse kunagi mingeid raskeid, kõvasid või teravaid esemeid.

»

- Ärge kasutage riiete nagisse riputamiseks riidepuid, sest need võivad turvakardinate tööd takistama hakata.

Voolupesad

Auto voolupesad

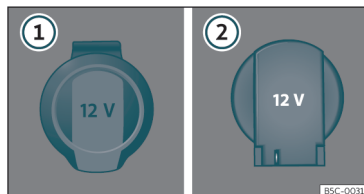

Joonis 140 12 V voolupesa: ① esiistmete vahel käetoe sees, ② pagasiruumis

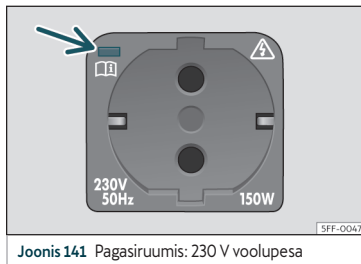

Joonis 141 Pagasiruumis: 230 V voolupesa

Esiistmete vahel käetoe sees

- Avage voolupesa kate » Joonis 140 ①.
- Pistke elektriseadme pistik voolupessa.

Pagasiruumis*¹⁾

- Avage voolupesa kate » Joonis 140 ②.
- Pistke elektriseadme pistik voolupessa.

USB-voolupesad

Sõltuvalt varustusest ja riigist võivad auto varustusse kuuluda ka USB-pesad, mis on mõeldud ainult elektriseadmete laadimiseks ja toitevarustuseks.

Need USB-pesad asuvad esiistmete vahel keskkonsooli tagaküljel. Iga pesa maksimaalne võimsus on 10,5 W.

Need USB-pesad ei ole mõeldud helifailide mängimiseks.

Maksimaalne tarbitav võimsus

Voolupesa	Maksimaalne tarbitav võimsus
12 V	120 W
230 V	150 W (300 W – maksimaalselt 2 minutit)

12 V voolupesaga saab ühendada erinevaid elektrilisi lisatarvikuid.

Jälgige hoolega, et voolupesale märgitud maksimaalset võimsust mingil juhul ei ületataks. Elektriseadme võimsustarve on märgitud selle andmesildile.

Kui samaaegselt on ühendatud kaks või rohkem seadet, ei tohi nende võimsustarve kokku ületada kunagi 190 W » ①.

230 V voolupesa*

Kui mootor töötab, hakkab voolupesa » Joonis 141 automaatselt voolu andma kohe, kui pistik voolupessa pannakse. Kui elektrivaru on piisav, saab voolupesa kasutada ka siis, kui mootor seisab » ⚠

¹⁾ Leon: paremal küljel; Leon Sportstourer: vasakul küljel.

Elektriseadme ühendamine: Avage voolupesa kate ja lükake elektriseadme toitepistik integreeritud lapseluku avamiseks lõpuni pesasa. Voolupesa annab voolu ainult siis, kui lapselukk on avatud.

Indikaartortuli voolupesal

Roheline tuli põleb pidevalt:	Lapselukk on avatud. Voolupesa on kasutusvalmis.
Roheline tuli vilgub:	Süüde on välja lülitatud, kuid auto elektrivaru on piisav, et varustada voolupesa elektrivooluga veel kuni 10 minutit. Kui pistik eemaldatakse voolupesast enne selle aja lõppu, lülitatakse pesa toitevarustus välja ning seda ei saa uuesti kasutada enne, kui süüde taas sisse lülitatakse.
Punane tuli vilgub:	On tekkinud häire, nt toitevarustus on katkenud pinge kõikumise või ülekuumenemise tõttu.

Kui voolupesa lakkab töötamast ülekuumenemise tõttu

Kui temperatuur kerkib üle teatud väärtuse, lülitub 230 V voolupesa inverter automaatselt välja. See hoiab ära pesa ülekuumenemise, kui ühendatud elektriseadme voolutarve on väga suur või ümbritsev temperatuur on väga kõrge. Pärast jahtumisaega saab 230 V voolupesa kasutamist taas jätkata. Eemaldage selleks ühendatud seadme pistik esmalt pesast ja pange seejärel voolupessa tagasi.

Nii ei saa elektriseade voolu taastudes soovimatult uuesti tööle hakata.

⚠ TÄHELEPANU

Elektrisüsteem on kõrgepinge all!

- Ärge loksutage voolupessa mingeid vedelikke!
- Ärge ühendage 230 V voolupesaga adaptereid ega pikendusjuhtmeid. Vastasel juhul on integreeritud lapselukk avatud ja voolupesa on pidevalt voolu all.
- Ärge pistke 230 V voolupessa mingeid elektrit juhtivaid esemeid (nt kudumisvardaid).

⚠ TÄHELEPANU

Voolupesa töötab vaid juhul, kui süüde on sisse lülitatud. Voolupesa ebaõige kasutamine võib põhjustada tõsiseid kehavigastusi või koguni tulekahju. Seetõttu ei tohi lapsi koos võtmega kunagi autosse üksi jätta. Osakamatult tegutsedes võivad nad end kogemata vigastada.

⌚ ETTEVAATUST

Voolupesade kahjustamise vältimiseks kasutage alati neisse sobivaid pistikuid.

⌚ ETTEVAATUST

- 230 V voolupesa:

- Ärge jätke liiga raskeid seadmeid või pistikuid (nt trafot) otse voolupesa külge rippuma.
- Ärge ühendage pesaga neonlampe.
- Ühendage seade voolupesaga vaid juhul, kui seadme ja pesa voolupinged on samad.
- Voolupesa kaitsefunktsioon, mis toitevarustuse ülekoormuse korral katkestab, ei lase suurt käivitusvoolu vajavaid elektriseadmeid sisse lülitada. Sellisel juhul lahutage toiteplokk elektriseadmetest ning proovige umbes 10 sekundi möödudes tagasi ühendada.

i Juhis

- Kui elektriseadmeid kasutatakse siis, kui mootor ei tööta, võib auto aku tühjeneda.
- Kui voolupesaga ühendatud seade peaks üle kuumenema, lülitage see otsekohe välja ja eemaldage voolupesast.
- Enne süüte sisse- või väljalülitamist eemaldage seadmed USB-pesadest, et kaitsta neid pinge kõikumisest põhjustatud kahjustuste eest.
- Mõned 230 V pesaga ühendatud seadmed ei pruugi ebapiisava võimsuse (W) tõttu normaalselt töötada.



Kliimaseade

Kütmine, ventileerimine ja jahutamine

Sissejuhatus

Kolmetsooniline kliimaseade **Climatronic**: kütab, ventileerib ja jahutab ning vähendab õhuniiskust salongi kolmes eri tsoonis (juhiisite, kaassõitja esiiste, tagaiste) vastavalt tehitud seadistustele erinevalt.

Kliimaseadme sisselülitamiseks on mitu eri võimalust:

- Vajutage ekraani ülaserval kliimaseadme menüüribal valikut **AUTO»» Joonis 142** .
- **VÕI**: Vajutage kliimaseadme menüüs **»» Lehekülg 159** või kliimaseadme vidinas ekraaniklahvi .
- **VÕI**: Vajutage kliimaseadme menüüs **»» Lehekülg 159** või kliimaseadme vidinas ekraaniklahvi .
- **VÕI**: Muutke valitud temperatuuri.

Climatronic töötab kõige tõhusamalt, kui auto kõik aknad ja katuseluu* on suletud.

Mõned funktsioonid ja menüüvalikud sõltuvad auto varustusest.

Tolmu- ja õietolmufilter

Aktiivisööelemendiga tolmu- ja õietolmufilter vähendab tolmu- ja mustuseosakeste sisaldust autosse sisenevas välisõhus.

Tolmu- ja õietolmufiltrit peab regulaarselt vahetama, et kliimaseadme võimsus ei laneks.

Kui filtri toime väheneb enneaegselt, kuna autoga sõidetakse tugevalt saastunud õhuga piirkondades, tuleb filtrit vahetada sagedamini, kui on ette nähtud korralise tehnohoolduse graafikus.

TÄHELEPANU

Halb nähtavus akendest suurendab raskete õnnetuste ja kehavigastuste ohtu.

- Hoolitsege selle eest, et kõik aknad oleksid jääst, lumest ja udust puhtad, et näeksite autost igas suunas hästi välja.
- Alustage sõitu alles siis, kui aknaklaasid on puhtad.
- Veenduge, et kasutate hea nähtavuse tagamiseks õigesti nii kliimaseadet kui ka tagaklaasi soojendust.
- Ärge kasutage siseõhu ringlust kunagi liiga pikka aega järjest. Kui konditsioneer on välja lülitatud ja õhuringlus sisse lülitatud, võivad aknaklaasid väga kiiresti uduseks minna, vähendades tugevalt nähtavust autost välja.
- Lülitage siseõhu ringlus kohe välja, kui seda pole enam vaja kasutada.

TÄHELEPANU

Ringlev umbne õhk võib põhjustada juhi kiiremat väsimist ning keskendumisvõime halvenemist, mille tagajärjel võib juhtuda raske avariid.

- Ärge lülitage värske õhu ventilaatorit kunagi pikaks ajaks välja ega kasutage siseõhu ringlust pikka aega järjest, sest nii ei pääse autosse värsket õhku.

ETTEVAATUST

- Pöörduge õietolmufiltrit vahetamiseks alati asjatundlikusse autoteenindusse.
- Kui teil on tekkinud kahtlus, et kliimaseade on rikkis, lülitage see välja. Nii hoiate ära võimalikud lisakahjustused. Laske kliimaseade asjatundlikus autoteeninduses üle kontrollida.
- Kliimaseadme remondiks läheb vaja eriteadmisi ja spetsiaalseid tööriistu. CUPRA soovib selleks pöörduda ametliku CUPRA või SEATI teeninduse poole.

Juhis

- Kui konditsioneer ei tööta, siis autosse isenevat välisõhku ei kuivatata. Klaaside uduseks tõmbumise vältimiseks soovib CUPRA konditsioneer (kompressori) alati sisse lülitada. Vajutage selleks ekraaniklahvi **A/C**. Sümbol peab süttima.
- Akende võimalikult kiireks sulatamiseks vajalikku maksimaalset soojendust saab

kasutada alles siis, kui mootor on normaalse töötemperatuurini soojenenud.

- Hoidke esiklaasi ees asuvad õhu sissevõtuavad lumest, jääst ja puulehtedest puhtad, et kliimaseadme kütte- ja jahutusvõimsus ei langeks ning aknaklaasid seetõttu uduseks ei tõmbuks.
- Ventilatsiooniavadest sisenev õhk liigub läbi kogu auto siseruumi ning väljub pagasiruumis asuvate spetsiaalsete õhuavade kaudu. Seetõttu ei tohi neid avasid mingite esemetega kinni katta.
- Ärge suitsetage, kui kliimaseade töötab siseõhu ringluse režiimil, kuna kliimaseadmesse tõmmatud suitsu jäägid jäävad aurustisse ja tekitavad edaspidi püsivalt ebameeldivat lõhna.
- Soovitame konditsioneeritihendite määrimiseks ja lekete vältimiseks vähemalt kord kuus sisse lülitada. Kui konditsioneeritihendite jahutusvõimsus langeb, pöörduge süsteemi kontrollimiseks asjatundlikusse autoteenindusse.
- Kui teil on vaja kasutada mootori suuri võimsust, lülitage konditsioneer ajutiselt välja.

Kliimaseadme Climatronic kasutamine



Ⓐ Kliimaseadme menüüriba

Info- ja meelelahutussüsteemi ekraani üla-servas asub püsivalt (ka siis, kui kliimasead on välja lülitatud) menüüriba»» **Joonis 142** Ⓐ, mis sisaldab järgmisi kliimaseadme funktsioone:



Näitab ventilaatori seisundit ja töökiirust. Se-da vajutades avaneb ekraanil kliimaseadme menüü»» Lehekülg 159.

20.0°C

Libistage oma sõrme soovitud temperatuuri valimiseks vasakult paremale või paremalt vasakule üle numbrite.

Kui vajutate samu numbreid, avaneb ekraanil temperatuuri reguleerimise alammenüü.

Või: kasutage kliimaseadme temperatuuri reguleerimiseks puutepaneeli tsoone ① ja ② (sinine/punane)»» **Joonis 142**.



Juurdepääs istmesoojenduse* alammenüüle »» Lehekülg 162.

Joonis 142 Skemaatiline kujutis: kliimaseadme funktsioonid



Siseõhu ringluse sisse- ja väljalülitus»» Lehekülg 162

Temperatuuri reguleerimise alammenüü

See alammenüü sisaldab järgmisi funktsioone:

20.0°C

Libistage oma sõrme soovitud temperatuuri valimiseks üle riba vasakult paremale või paremalt vasakule **või** vajutage sümbolit ⊕ või ⊖.

SYNC

Sünkroniseerib juhikoha temperatuuri ülejäänud tsoonide temperatuuriga.

Kliimaseadme menüü

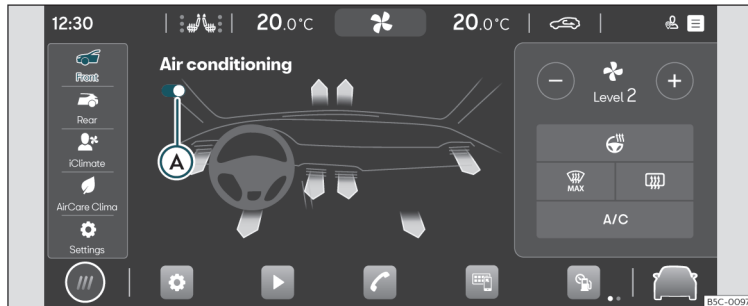

Joonis 143 Skemaatiline kujutis: kliimaseadme menüü

Kliimaseadme menüüs on sõltuvalt varustusest järgmised alammenüüd:

Alammenüü „Front“ (Ees)

See alammenüü on mõeldud kliimaseadme töö juhtimiseks salongi esiosas ning see sisaldab järgmisi funktsioone:



Kliimaseadme sisse- ja väljalülitus»» Joonis 143 (A).

Ventilatsioonivad (noolde ekraanikujutisel)

Saate valida, kuhu süsteemist väljuv õhk salongis suunatakse. Valida saab ühe või mitu tsooni: jalad, ülakeha või esiklaas.

Ekraanikujutisel olevate noolte värv ei näita salongi suunatava õhu temperatuuri, vaid soovitud temperatuuri sõltuvalt ümbritsevat tingimustest.



Kui soovite käsitsi ventilaatori kiirust muuta, vajutage sümbolit ⊕ või ⊖.



Roolisoojenduse* sisse- ja väljalülitus.

Ühtlasi näitab see sümbol ka roolisoojenduse seisundit (sisse või välja lülitatud).



Roolisoojenduse saab sisse ja välja lülitada ning selle võimsusastet muuta ka multifunktsionaalsel roolil asuva lülitiga»» Lehekülj 163.



Kliimaseadme klaasisoojenduse funktsioon sulatab esiklaasilt jää ja härmatise ning kõrvaldab sellele tekkinud udu. Ventilator hakkab suurel kiirusel tööle ning õhuniiskust hatakatakse vähendama.

Kui see funktsioon lülitatakse sisse, lülitatakse tagaistme ees asuv kliimaseade välja.



Tagaklaasi soojendus töötab vaid siis, kui mootor töötab, ning lülitub hiljemalt 10 minuti möödudes automaatselt välja. Kohe, kui tagaklaas on puhas, tuleb klaasisoojendus välja lülitada.

Säästes elektrit, säästate ühtlasi kütust.

Aku võimaliku kahjustamise vältimiseks võib tagaklaasi soojendus mõneks ajaks ise automaatselt välja lülituda ning jätkata tööd uuesti siis, kui normaalsed töötingimused on taastunud.

A/C

Konditsioneer (jahutuse ja õhuniiskuse vähendamise) sisse- ja väljalülitus.

AUTO

Režiimil **AUTO** püsib valitud temperatuur muutumatu. Ventilatori kiirust ja õhuvoolu suunda reguleeritakse automaatselt.

Kui ventilatori kiirust ja/või õhuvoolu suunda muudetakse käsitsi, lülitub režiim **AUTO** välja.

Ventilatori kiirust ehk õhuvoolu tugevust režiimil **AUTO** saab muuta kliimaprofiili (Climate profile) all (*nõrk, keskmine* või *tugev*), vajutades mitu korda järjest ekraaniklahvi **AUTO**.

Kliimaprofiili saab seadistada ka seadistuste (Settings) alammenüü kaudu.

Alammenüü „Rear“ (Taga)

See alammenüü on mõeldud kliimaseadme töö juhtimiseks salongi tagaosas ning see sisaldab järgmisi funktsioone:



Kliimaseadme sisse- ja väljalülitus.



Kui see sümbol põleb, ei saa temperatuuri tagaistme ees asuvat kliimaseadme juhtpaneeli kasutades muuta.

20.0°C

Temperatuuri muutmiseks salongi tagaosas vajutage sümbolit ⊕ või ⊖.

Alammenüü „iClimate“

See alammenüü sisaldab erinevaid intelligentseid ja/või automaatseid funktsioone:



Käte soojendus: kliimaseade pannakse teatud ajaks automaatselt rooli piirkonda soojendama.



Jalgade jahutus: kliimaseade pannakse teatud ajaks automaatselt jalaruumi jahutama.



Udu kõrvaldamine akendelt: kliimaseade pannakse teatud ajaks automaatselt akn klaasidelt udu kõrvaldama.



Jalgade soojendus: kliimaseade pannakse teatud ajaks automaatselt jalaruumi soojendama.



Värske õhk: kliimaseade pannakse teatud ajaks automaatselt auto siseruumi õhutama.

Alammenüü „AirCare Climate“

Kliimaseade on varustatud filtriga, mis suudab vähendada allergeenide tungimist salongi.

Kui see funktsioon on sisse lülitatud, töötab kliimaseade siseõhu ringluse režiimil ning õhuvoolu reguleeritakse automaatselt ja pidevalt seni, kuni udu tekke klaasidele pole tuvastatud.

• Kui vajutate sümbolit ●, lülitub AirCare-funktsioon sisse või välja.

- Kui vajutate sümbolit **i**, saate AirCare-funktsiooni kohta täiendavat teavet.

Alammenüü „Settings“ (Seadistused)

See alammenüü sisaldab järgmisi seadistusi:

- Automaatne siseõhu ringlus (Automatic recirculation): saate automaatse siseõhu ringluse sisse või välja lülitada»» Lehekülg 162.
- Kliimaprofiil (Climate profile): saate muuta ventilaatori kiirust ehk õhuvoolu tugevust (*nõrk, keskmine või tugev*) režiimi **AUTO** kasutamisel.

Nõuandeid kliimaseadme kasutamiseks

Konditsioneer töötab ainult juhul, kui auto mootor töötab ja ventilaator on sisse lülitatud.

Kliimaseadme säästlik kasutamine

Kui kliimaseade on sisse lülitatud, kasutab kompressor mootorivõimsust ning suurendab seeläbi kütusekulku.

Kliimaseade töötab kõige tõhusamalt, kui auto kõik aknad ja katuseluuk* on suletud. Kui aga auto on seisnud mõnd aega päikese käes ja autos on seetõttu palav, toimub jahutami-

ne siiski kiiremini, kui aknad ja katuseluuk* korraks lahti tehakse.

Temperatuurühiku muutmine (Climatronic)

Temperatuurinäidu ühiku saab lülitada ümber Celsiuse kraadidelt Fahrenheiti kraadidele ja vastupidi. Tehke selleks info- ja meelelahutusüsteemi ekraanil järgmised valikud: **> Settings (Seadistused) > Units (Ühikud)**.

Miks pole konditsioneer võimalik sisse lülitada?

Kui konditsioneer pole võimalik sisse lülitada, võivad sellel olla järgmised põhjused:

- Mootor ei tööta.
- Ventilaator on välja lülitatud.
- Kliimaseadme kaitse on läbi põlenud.
- Välistemperatuur on madalam kui umbes +3 °C.
- Konditsioneer kompressor on mootori jahutusvedeliku liiga kõrge temperatuuri tõttu ajutiselt välja lülitatud.
- Autos on tekkinud mingi muu rike. Laske kliimaseade asjatundlikus autoteeninduses üle kontrollida.

Erisused konditsioneer kasutamisel

Kui õhuniiskus ja temperatuur väljas on kõrged, võib **kondensatsioonivesi** konditsioneer aurustilt maha tilkuma hakata ning auto

alla võib tekkida loik. See on täiesti normaalne ega anna märku mingitest leketest!

i Juhis

Pärast mootori käivitamist võib esiklaas kliimaseadmesse jäänud jääkniiskuse tõttu uduseks tõmbuda. Sel juhul lülitage sisse esiklaasi soojendus, et udu võimalikult kiiresti kõrvaldada.

Ventilatsiooniavad

Auto siseruumi tõhusaks kütmiseks, jahutamiseks ja ventileerimiseks peavad ventilatsiooniavad olema avatud.

- Vasakpoolsete ventilatsiooniavade sulgemiseks lükake vastava ava küljes olev nupp lõpuni paremale. Parempoolsete ventilatsiooniavade sulgemiseks lükake vastava ava küljes olev nupp lõpuni vasakule.
- Õhuvoolu suunda saate muuta ava võre küljes olevat nuppu eri suunas liigutades.

Armatuurilauas, jalaruumis ja salongi tagaosas asub veel täiendavaid ventilatsiooniavaid, mida aga reguleerida ei saa.

i Juhis

Ärge paigutage toiduaineid, ravimeid ja muid kuuma või külma mittetaluvaid esemeid kunagi otse ventilatsiooniavade ette, »

sest kuum või külm õhk võib neid kahjustada või kasutuskõlbmatuks muuta.

Siseõhu ringlus

Siseõhu ringluse režiimil ei pääse välisõhk autosse.

Kui välistemperatuur on väga kõrge, tuleks auto siseruumi kiiremaks jahutamiseks valida mõneks ajaks käsitsi siseõhu ringluse režiim.

Kui vajutatakse sümbolit , lülitatakse siseõhu ringlus turvakaalutlustel välja.

Siseõhu ringluse sisse- ja väljalülitamine käsitsi

- Vajutage siseõhu ringluse sisse- või väljalülitamiseks klahvi .

Kliimaseadme Climatronic automaatne siseõhu ringluse funktsioon

Kui automaatne siseõhu ringluse funktsioon on sisse lülitatud, pääseb värske välisõhk autosse. Kui süsteem tuvastab selles kõrge saasteainete kontsentratsiooni, lülitub kliimaseade automaatselt siseõhu ringlusele. Kui saasteainete sisaldus õhus langeb uuesti normaaltasemele, lülitub siseõhu ringlus välja.



Süsteem ei suuda tuvastada ebameeldivaid lõhnu.

- Automaatse siseõhu ringluse funktsiooni saab sisse ja välja lülitada kliimaseadme seadistuste menüüs»» Lehekülg 158.

Esiistmete soojendus*

Kui auto mootor töötab, saab esiistmete istmepatju ja seljatugesid elektriliselt soojendada.



Istmesoojenduse kasutamine

Vajutage istmesoojenduse menüü avamiseks kliimaseadme menüüribal»» **Joonis 142**  sümbolit .

- Kui vajutate vasaku või parema istme sümbolit, lülitub vastava istme soojendus maksimumvõimsusel sisse.

- Soovitud võimsusastme valimiseks vajutage vasaku või parema istme sümbolit mitu korda järjest.

- Istmesoojenduse väljalülitamiseks vajutage vasaku või parema istme sümbolit korduvalt seni, kuni ükski leedtuli enam ei põle.

- Istmesoojenduse võimsusastet saab muuta ka **kahe** sõrmega puutepaneeli tsooni »» **Joonis 142**  (vasak iste) või  (parem iste) vajutades.

Kui süüde lülitatakse umbes 10 minuti jooksul uuesti sisse, lülitatakse juhiistme soojen-

dus viimati kasutatud võimsusastmel automaatselt jälle sisse.

Millal ei tohiks istmesoojendust sisse lülitada?

Kui esineb mõni järgnevalt kirjeldatud olukordadest, ärge istmesoojendust sisse lülitage:

- Istmel ei istu mitte kedagi.
- Istmele on pandud täiendav kate.
- Istmele on paigaldatud lapse turvaiste.
- Istme pind on märg või niiske.
- Sise- või välistemperatuur on kõrgem kui +25 °C.

TÄHELEPANU

Inimesed, kes ei tunne ravimite tarvitamise, halvatusse või krooniliste haiguste (nt diabeedi) tõttu valu ega kõrgeid temperatuure või tunnevad neid vaid piiralt, võivad end istmesoojendust kasutades põletada (nt selga, istmikku või jalgu).

- Piiratud valu- ja temperatuuritajuga inimesed ei tohi kunagi istmesoojendust kasutada.
- Kui istmesoojenduse temperatuuri reguleerimisel tekivad häired, laske süsteem asjatundlikus autoteeninduses üle kontrollida.

⚠ TÄHELEPANU

Kui istmepolster on märg, võib see istmesoojenduse töökorrale väga halvasti mõjuda, suurendades põletuste ohtu.

- Veenduge enne istmesoojenduse kasutamist, et istme pind ja polster on kuiv.
- Ärge istuge istmele märgade või niiskete riietega.
- Ärge asetage istmele niiskeid või märgi asju või riideid.
- Ärge loksutage istmele mingeid vedelikke!

ⓘ ETTEVAATUST

- Istmesoojenduse kütteelementide kahjustamise vältimiseks ärge ronige istmele põlvili ega avaldage istmepadjale ja seljatoele üksikutes punktides muul moel tugevat survet.
- Vedelikud, teravad esemed ja isoleermaterjalid (nt lisakatted või laste turvaistmed) võivad istmesoojendust kahjustada.
- Kui tunnete istmesoojenduse kasutamisel ebaharilikku lõhna, lülitage istmesoojendus kohe välja ja laske see asjatundlikus autoteeninduses üle kontrollida.

🌿 Keskkonda puudutav märkus

Kasutage istmesoojendust ainult senikaua, kui tegelikult vaja. Vastasel juhul kulutab see asjatult kütust.

Roolisoojendus*

Roolisoojendus töötab ainult juhul, kui auto mootor töötab.

Roolisoojenduse võimsusastmed

Valitud roolisoojenduse võimsusaste on näha näidikuploki ekraanil.

Roolisoojenduse võimsusastet saab muuta, vajutades multifunktsionaalsel roolil asuvat lülitit .

- **Lühike vajutus (alla 1 sekundi):** roolisoojendus lülitatakse sisse suurimal võimsusastmel. Soovitud võimsusastme valimiseks vajutage roolil asuvat lülitit mitu korda järjest. Roolisoojenduse väljalülitamiseks vajutage roolil asuvat lülitit korduvalt seni, kuni näidikuploki ekraanile ilmub roolisoojenduse võimsusastme asemel sümbol **OFF**.
- **Pikk vajutus (üle 1 sekundi):** roolisoojendus lülitatakse välja otse sellelt võimsusastmelt, mis on parajasti kasutusel. Kui roolilülitit vajutatakse veel kord pikalt, lülitatakse roolisoojendus sisse samal võimsusastmel, mis enne väljalülitamist viimati kasutusel oli.

Automaatne väljalülitamine

Roolisoojendus lülitatakse automaatselt välja, kui on täidetud vähemalt üks järgmistest tingimustest:

- Elektribimine on liiga suur.

- Roolisoojenduse süsteemis on tekkinud häire.
- Süüde lülitatakse välja.

Pargitud auto ventileerimine*

Pargitud auto ventileerimisfunktsiooni abil saab kevadel või suvel auto siseruumi enne autosse sisenemist ventileerida.

Selleks vajalikku energiat saadakse auto 12 V akult.

Ventileerimisfunktsiooni tööd juhitakse mobiiltelefoniga CUPRA CONNECTi rakenduse abil või MyCUPRA veebiportaali kaudu.

Pargitud auto ventileerimisfunktsiooni siselülitamine

Funktsiooni saab sisse lülitada mitmel eri moel:

- Pargitud auto ventileerimisfunktsiooni saab otsekohe sisse lülitada, vajutades mobiiltelefoni rakenduses või MyCUPRA veebiportaalis sisse/välja-klahvi.
- Funktsiooni saab sisse lülitada soovitud ajal, programmeerides väljasõiduaja.

Kui 12 V aku pole piisavalt täis, ei lülitu pargitud auto ventileerimisfunktsioon sisse. »

Pargitud auto ventileerimisfunktsiooni väljalülitamine

Järgmistel juhtudel lülitub pargitud auto ventileerimisfunktsioon välja:

- kui kasutaja poolt mobiiltelefoni rakenduses või MyCUPRA veebiportaalis valitud tööaeg on pärast funktsiooni sisselülitamist sisse/välja-klahviga läbi saanud;
- kui kasutaja lülitab funktsiooni mobiiltelefoni rakenduses või MyCUPRA veebiportaalis sisse/välja-klahviga välja;
- kui programmeeritud väljasõidu-aeg on käte jõudnud.

Pargitud auto ventileerimisfunktsiooni maksimaalne tööaeg on 60 minutit.

Väljasõiduaja programmeerimine

Pargitud auto ventileerimisfunktsiooni saab sisse lülitada vastavalt programmeeritud kellaajale. Iga järgmise ventileerimiskorra jaoks tuleb programmeerida uus väljasõidu-aeg.

Enne väljasõiduaja programmeerimist peate kontrollima, kas auto kuupäev ja kellaeg on õiged.

Väljasõiduaja programmeerimisel arvestab auto sõltuvalt ümbritsevatest tingimustest automaatselt ise välja, kui kaua pargitud auto ventileerimisfunktsioon peab töötama.

⚠ ETTEVAATUST

Ventilatsioonisüsteemist väljuv õhuvool võib kuuma või külma mittetaluvaid esemeid, toiduaineid või ravimeid kahjustada.

- Ärge pange mingeid toiduaineid, ravimeid ega muid temperatuuritundlikke esemeid otse ventilatsioonivade ette.

i Juhis

Kui pargitud auto ventileerimisfunktsioon töötab korduvalt pikka aega järjest, siis auto 12 V aku tühjeneb. Sel juhul oleks väga hea autoga üks pikem sõit teha, et aku uuesti täis laadida.

Seisuküte (lisakütteseade)*

Sissejuhatus

Seisuküte töötab auto kütusepaagist võetava kütusega ning seda saab kasutada nii sõidu ajal kui ka parkides.

Seisukütte tööd saab juhtida mobiiltelefoniga CUPRA CONNECTi rakenduse abil, MyCUPRA veebiportaali kaudu või kaugjuhtimispuuldiga.

Seisuküte võimaldab talvel auto esiklaasi enne sõidu alustamist udust, jääst ja lumest (kui seda on vaid õhuke kiht) puhtaks teha.

Kui välistemperatuur on väga kõrge, saab auto salongi seisukütte abil ka ventileerida, ilma et auto mootor töötaks.

Seisukütte maksimaalne tööaeg on 60 minutit.

⚠ TÄHELEPANU

Seisukütte heitgaasid sisaldavad süsinikoksiidi (CO), mis on lõhnatu ja värvitu mürgine gaas. Süsinikoksiid ehk vingugaas võib põhjustada teadvusekaotust ja surmavaid tervisekahjustusi.

- Ärge lülitage kunagi seisukütet sisse ega jätke seda tööle kinnistes või ilma ventilatsioonita ruumides.

- Ärge programmeerige seisukütet kunagi sisse lülituma ja töötama kinnistes või ilma ventilatsioonita ruumides.

⚠ TÄHELEPANU

Seisuküttesüsteemi osad kuumenevad kõrgete temperatuurideni ning võivad põhjustada süttimise.

- Parkige oma auto alati nii, et ükski väljalaskesüsteemi osa ei saaks puutuda vastu auto all olevaid kergsüttivaid materjale, nt kuivanud puulehti või muru.

⚠ ETTEVAATUST

Ärge pange mingeid toiduaineid, ravimeid ega muid temperatuuritundlikke esemeid ventilatsiooniväljastiku lähedale. Avadest väljuv õhuvool võib toiduaineid, ravimeid ning muid kuuma või külma mittetaluvaid esemeid kahjustada või kasutuskõlbmatuks muuta.

Seisukütte sisse- ja väljalülitamine

Sisselülitamine

Seisukütte saab sisse lülitada mitmel eri moel:

- Vajutage mobiiltelefoniga rakenduses või MyCUPRA veebiportaalis sisse/väljalülitamiseks.

- Vajutage nuppu  kaugjuhtimispuuldil >>> Lehekülj 166.

- Seisuküte lülitub automaatselt sisse, kui programmeerite mobiiltelefoniga rakenduses või MyCUPRA veebiportaalis väljasõiduaja >>> Lehekülj 167.

Väljalülitamine

Seisukütet saab välja lülitada mitmel eri moel:

- Vajutage mobiiltelefoniga rakenduses või MyCUPRA veebiportaalis sisse/väljalülitamiseks.
- Vajutage nuppu **OFF** kaugjuhtimispuuldil >>> Lehekülj 166.
- Seisuküte lülitub automaatselt välja, kui programmeeritud väljasõiduajaga on kätte jõudnud või programmeeritud tööaeg on läbi saanud.
- Seisuküte lülitub automaatselt välja, kui kütuse lõppemise hoiatustuli  süttib >>> Lehekülj 320.
- Seisuküte lülitub automaatselt välja, kui 12 V aku on liiga tühjaks saanud >>> Lehekülj 335.

Täiendav teave

Pärast väljalülitamist jätkab seisuküte veel veidi aega tööd, et süsteemi jäänud kütusejäägid ära põletada ning heitgaasid välja juhtida.

Raadio teel töötav kaugjuhtimispuht

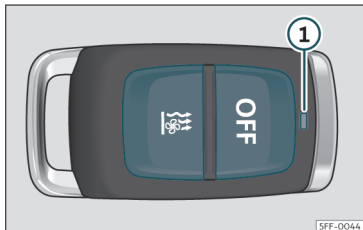

Joonis 144 Seisuküte: raadio teel töötav kaugjuhtimispuht

Joonis 144

Seisukütte sisselülitisnupp

OFF Seisukütte väljalülitisnupp

① Signaalituli

Kaugjuhtimispuhli nuppe kogemata vajutades võite seisukütte tahtmatult sisse lülitada, isegi juhul, kui auto asub väljaspool puldi tööraadiust või kui puldi indikaatorituli vilgub.

Seisukütte sisse- ja väljalülitamiseks tuleb nuppu vajutada pikalt (u 1 sekund).

Kaugjuhtimispuhli signaalituli

Kaugjuhtimispuhli nuppude vajutamisel annab puldil olev signaalituli ① kasutajale järgmist teavet:

Signaalituli põleb umbes 2 sekundit.

- *Rohelise tulega:* Seisuküte on nupuga sisse lülitatud.
- *Punase tulega:* Seisuküte on nupuga **OFF** välja lülitatud.

Signaalituli vilgub aeglaselt umbes 2 sekundit.

- *Rohelise tulega:* Sisselülitussignaali ei võetud vastu. Auto asub kaugjuhtimispuhli tööraadiusest väljaspool. Minge autole lähemale.
- *Punase tulega:* Väljalülitussignaali ei võetud vastu. Auto asub kaugjuhtimispuhli tööraadiusest väljaspool. Minge autole lähemale.

Signaalituli vilgub kiiresti umbes 2 sekundit.

- *Rohelise tulega:* Seisuküte on blokeeritud. Võimalikud põhjused: kütusepaak on peaaegu tühi, 12 V aku on liiga tühi või on tekkinud rike.

Signaalituli põleb umbes 2 sekundit.

- *Oranži tulega (ja seejärel roheline või punase tulega):* Kaugjuhtimispuhli patarei on peaaegu tühi. Sisse- või väljalülitussignaali võeti sellegipoolest vastu.
- *Oranži tulega (ja vilgub seejärel roheline või punase tulega):* Kaugjuhtimispuhli patarei on peaaegu tühi. Sisse- või väljalülitussignaali ei võetud vastu.

Signaalituli vilgub umbes 5 sekundit.

- *Oranži tulega:* Kaugjuhtimispuhli patarei on tühi. Sisse- või väljalülitussignaali ei võetud vastu.

Kaugjuhtimispuhli patarei vahetamine

Kui signaalituli ① vilgub kaugjuhtimispuhli nuppude vajutamisel umbes 5 sekundit oranži tulega või ei sütti üldse, tuleb puldi patarei uuega asendada.

Patarei asub kaugjuhtimispuhli tagaküljel katte all.

- Katte avamiseks kergitage seda veidi servast ja tõmmake allapoole, kuni see tuleb puldilt ära.
- Võtke tühi patarei välja.
- Pange uus patarei asemele. Kasutage kindlasti sama tüüpi patareid ning jälgige õiget polaarust » ①.
- Pange patarei kate kohale tagasi: pistke selle ülaservas olevad hambad nende pesadesse ja vajutage katte alaosa.

Tööraadius

Kaugjuhtimispuhli signaali vastuvõtja asub autos. Täis patareiga on kaugjuhtimispuhli tööraadius mõnisada meetrit. Kaugjuhtimispuhli ja auto vahel asuvad takistused, halvad ilmaolud ja tühjenud patarei võivad tööraadiust märgatavalt vähendada.

⚠ TÄHELEPANU

20 mm läbimõõduga või mis tahes muus mõõdus nõõppatarei allaneelamine võib põhjustada juba väga lühikese ajaga raskeid või koguni surmavaid tervisekahjustusi.

- Hoidke kaugjuhtimispulte, patareidega võtmehoidjaid, varupatareisid (20 mm läbimõõduga või mis tahes muus mõõdus nõõppatareisid) alati lastele kättesaamatus kohas.
- Kui on tekkinud kahtlus, et keegi on patarei alla neelanud, pöörduge otsekohe arsti poole.

ⓘ ETTEVAATUST

- Raadio teel töötav kaugjuhtimispult sisaldab elektroonilisi komponente. Seepärast ärge laske puldil märjaks saada ning kaitske seda otsese päikesekiirguse ja löökide eest.
- Ebasobivate patareide kasutamine võib kaugjuhtimispulti kahjustada. Niisiis asendage tühjenedud patarei alati täpselt samasuguse uue patareiga, mille pinge, mõõt ja spetsifikatsioonid on täpselt samad.

🌿 Keskkonda puudutav märkus

- Palun kõrvaldage tühjenedud patareid keskkonnahoidlikult, järgides jäätmesaadusega kehtestatud nõudeid.
- Kaugjuhtimispuldi patarei võib sisaldada perkloraati. Järgige nende jäätmekäitluse seadustega kehtestatud nõudeid.

- Seisukütte tahtmatu sisselülitamise vältimiseks olge ettevaatlik, et te kogemata kaugjuhtimispuldi nuppe ei vajutaks.

Seisukütte programmeerimine*

Seisukütte saab üheks töökorraks sisse lülitada vastavalt programmeeritud väljasõiduajale. Iga järgmise töökorra jaoks tuleb programmeerida uus väljasõiduaeg.

Enne väljasõiduaja programmeerimist peate kontrollima, kas auto kuupäev ja kellaaeg on õiged.

Väljasõiduaja programmeerimisel arvestab auto sõltuvalt ümbritsevatest tingimustest automaatselt ise välja, kui kaua seisukütte peab töötama.

⚠ TÄHELEPANU

Ärge programmeerige seisukütet kunagi sisse lülitama ja töötama kinnistes või ilma ventilatsioonita ruumides. Seisukütte heitgaasid sisaldavad süsinikoksiidi (CO), mis on lõhnatu ja värvitu mürgine gaas. Süsinikoksiid ehk vingugaas võib põhjustada teadvusekaotust ja surmavaid tervisekahjustusi.

Nõuandeid seisukütte kasutamiseks

Seisukütte väljalaskesüsteem auto all tuleb lumest, porist ning igasugusest muust prügist ja mustusest alati puhas hoida. Heitgaasid peavad saama takistamatult väljuda. Töötava seisukütte poolt tekitatud heitgaasid väljuvad auto alla paigaldatud väljalasketoru kaudu.

Auto siseruumi kütmisel suunatakse soe õhk sõltuvalt välistemperatuurist esmalt esiklaasile ja seejärel ventilatsioonivade kaudu kogu ülejäänud salongi. Ventilatsioonivavad suunates saab õhuvoolu suunda autos muuta, nt suunata sooja õhku ka külgakendele.

Millal seisuküte sisse ei lülitu?

- Seisuküte tarbib umbes sama palju energiat kui auto lähtuled. Kui auto 12 V aku teatud tasemeni tühjeneb, lülitub seisuküte automaatselt välja ning seda ei saa enam sisse lülitada. Sel moel välditakse probleeme auto käivitamisel.
- Seisuküte tuleb aktiveerida iga kord, kui soovite seda enne teeleasumist kasutada. Samamoodi tuleb iga kord ka väljasõiduaeg uuesti aktiveerida.
- Seisuküte ei lülitu sisse, kui kütuse lõppe-mise hoiatustuli  põleb.

ℹ Juhis

- Kui seisuküte töötab, võib kuulda selle töömüra.



- Kui õhuniiskus on suur ja auto sisetemperatuur madal, võib kütte- ja ventilatsioonisüsteemi kogunenud kondensatsioonivesi seisukütte töötamise tulemusel aurustuda. Sellisel juhul võib auto alt tulla veeauru. See ei tähenda, et autol oleks midagi viga.
- Kui auto on kaldu, nt pargitud kallakule, ei pruugi seisuküte normaalselt tööle hakata, kui kütusetase paagis on madal.
- Kui seisukütet kasutatakse mitu korda pikka aega järjest, siis auto 12 V aku tühjeneb. Aku laadimiseks peab autoga tegema aeg-ajalt mõned pikemad sõidud. Juhinduge reeglist: sõit peab kestma umbes sama kaua, kui kaua seisuküte töötab.
- Temperatuuridel alla +5 °C võib seisuküte mootori käivitamisel automaatselt ise sisse lülituda. Teatud aja pärast lülitub seisuküte jälle välja.

Kliimaseadme saavutatud protsendimäära funktsioon

- ✓ Kehtib hübriidautode puhul

See funktsioon näitab protsendimäära, mille kliimaseade on saavutanud. Seda protsendimäära näidatakse temperatuuri rippmenüüs.

Seal on üks näit juhikoha jaoks ja teine kaassõitja istekoha jaoks, et näidata kliimaseadme poolt saavutatud protsendimäära eraldi iga tsooni kohta, tuginedes iga tsooni jaoks

valitud temperatuurile ja ümbritsevatele tingimustele.

Hõivatud istekohtade tuvastamine

- ✓ Kehtib hübriidautode puhul

Salongi esi- ja tagaosas hõivatud istekohtade tuvastusfunktsioon piirab kliimaseadme tööd tsoonides, kus keegi parajasti ei istu, vähendades sel moel auto energiatarbimist.

Kliimaseadme töö piiramisest antakse märku järgmiselt:

- *Eesmise kaassõitja tsoon*: eesmise kaassõitja jaoks valitud temperatuuri asemele ilmub näit **ECO**.
- *Salongi tagaosa*: salongi tagaosa jaoks valitud temperatuuri asemele ilmub näit **ECO**. Kliimaseadme töö piiramisest annab märku ka vastav näit salongi tagaosas asuval kliimaseadme juhtpaneelil.

Seisukliimaseade*

Sissejuhatus

- ✓ Kehtib hübriidautode puhul

Seisukliimaseadmega saab auto siseruumi jahutada, ventileerida või kütta siis, kui auto on pargitud. Lisaks saab seda kasutada esiklaasi

puhastamiseks udust, jääst ja õhukesest lumekihist. Seisukliimaseade saab tööks vajalikku toitevoolu auto kõrgepingeakust või pistikupesast, millega auto on ühendatud.

Seisukliimaseadme tööd saab juhtida ja programmeerida info- ja meelelahutussüsteemi akuhalduse (**Battery Manager**) menüü kaudu, mobiiltelefoniga CUPRA CONNECTi rakenduse abil ja MyCUPRA veebiportaali kaudu.

ⓘ ETTEVAATUST

Ventilatsiooniavadest väljuv õhuvool võib toiduaineid, ravimeid ning muid kuuma või külma mittetaluvaid esemeid kahjustada või kasutuskõlbmatuks muuta.

- Äрге pange mingeid toiduaineid, ravimeid ega muid temperatuuritundlikke esemeid ventilatsiooniavade lähedale.

📄 Juhis

Kui auto laadimiskaabel ei ole vooluvõrguga ühendatud, vähendab seisukliimaseadme kasutamine auto sõiduulastust. Äärmuslike välistemperatuuride korral ei pruugi seisukliimaseadmel olla piisavalt jahutus- või küttevõimsust, et saavutada salongis valitud soovitud temperatuuri.

Seisukliimaseadme kasutamine

✓ Kehtib hübriidautode puhul

Seisukliimaseadme kasutamine, kui laadimiskaablit pole ühendatud

Seisukliimaseadet saab kasutada ka siis, kui laadimiskaablit ei ole ühendatud. Sel juhul saab seisukliimaseade tööks vajalikku toitevoolu kõrgepingeakult.

- Avage akuhalduse menüü **Battery Manager**.
- Valige seadistuste menüü.
- Lülitage funktsioon **Enable High-Voltage Battery Power** (Aktiveerida toitevarustus kõrgepingeakust) vajadusel sisse.

Seisukliimaseadet saab kasutada vaid juhul, kui kõrgepingeaku on piisavalt täis laetud.

Soovitud temperatuuri sisestamine

- Soovitud temperatuuri saab seisukliimaseadme jaoks valida info- ja meelelahutussüsteemi akuhalduse menüüs **Battery Manager** sümbolite ⊕ ja ⊖ abil.

Seisukliimaseadme sisselülitamine

Seisukliimaseadme saab sisse lülitada mitmel eri moel:

- Vajutage mobiiltelefoni rakenduses või MyCUPRA veebiportaalis sisse/välja-klahvi.

- Vajutage info- ja meelelahutussüsteemi ekraanil sümbolit  (kui auto on välja lülitatud). Kui seisukliimaseade on sel moel sisse lülitatud, saavutatakse sisestatud temperatuur autos maksimaalselt 30 minutiga.

- Seisukliimaseade lülitub automaatselt sisse, kui programmeerite mobiiltelefoni rakenduses, MyCUPRA veebiportaalis või info- ja meelelahutussüsteemi menüüs **Battery Manager**»» Lehekülg 169 väljasõiduaja.

Seisukliimaseadme väljalülitamine

Seisukliimaseadme saab välja lülitada mitmel eri moel:

- Seisukliimaseade lülitatakse välja, kui auto on sõiduvalmis.
- Vajutage mobiiltelefoni rakenduses või MyCUPRA veebiportaalis sisse/välja-klahvi.
- Vajutage info- ja meelelahutussüsteemi ekraanil sümbolit  (kui auto on välja lülitatud).
- Seisukliimaseade lülitub automaatselt välja mõned minutid pärast programmeeritud väljasõiduaega.
- Seisukliimaseade lülitub automaatselt välja, kui auto kõrgepingeaku on teatud tasemeni tühjenenud.

Juhis

- Kui seisukliimaseade töötab, võib kuulda selle töömüra.

• Kui õhuniiskus väljas on suur ja auto sisetemperatuur madal, võib kliimaseadmesse kogunenud kondensatsioonivesi seisukliimaseadme töötamise tulemusel aurustuda. Sellisel juhul võib auto alt tulla veeauru. See ei tähenda, et autol oleks midagi viga.

Seisukliimaseadme programmeerimine

✓ Kehtib hübriidautode puhul

Seisukliimaseadme saab info- ja meelelahutussüsteemi kaudu programmeerida töötama vastavalt sisestatud väljasõiduajale. Lisaks saate programmeeritud väljasõiduaja jaoks sisestada ka soovitud auto sisetemperatuuri.

Lähtudes soovitud temperatuurist arvutab süsteem välja kellaaja, millal seisukliimaseade peab sisse lülituma, et soovitud temperatuur väljasõiduajaks saavutada.

Seisukliimaseadme töö enne väljasõitu

- Avage akuhalduse menüü **Battery Manager**.
- Sisestage plaanitud väljasõiduaeg.
- Lülitage **kliimaseadme** ja **laadimise** funktsioonid vastavalt vajadusele sisse.

Kui nii **kliimaseadme** kui ka **laadimise** funktsioon on sisse lülitatud, laetakse esmalt kõrgepingeaku täis ning alles seejärel pannakse »

tööle seisukliimaseade. Väljasõiduaaja saab aktiveerida ainult juhul, kui üks neist kahest funktsioonist on sisse lülitatud.

Kui laadimispiistik on ühendatud, alustab seisukliimaseade tööd umbes 30 minutit enne sisestatud väljasõiduaega. Kui auto ei ole sisestatud väljasõiduaaja saabudes veel sõiduvalemis, jätkab seisukliimaseade tööd veel 15 minutit.

Kui laadimispiistikut ei ole ühendatud, lüheb seisukliimaseadme tööaeg 10 minutini. Kui auto ei ole väljasõidujaks sõiduvalemis, pikendatakse tööaega 5 minuti võrra.

Seisukliimaseade lülitub tööaja lõppedes automaatselt välja.

Seisukliimaseadme lisafunktsioonid

Info- ja meelelahutussüsteemi menüüs **Battery Manager** on valik, mis võimaldab kasutada seisukliimaseadet koos täiendavate lisafunktsioonidega. Kui seisukliimaseade pannakse enne väljasõitu automaatselt tööle, saab selle menüüvaliku kaudu lülitada enne väljasõiduaega sisse veel täiendavat mugavusvarustust, näiteks istmesoojenduse ja tagaklaasi soojenduse.

Kasutatav mugavusvarustus sõltub auto varustustasemest.

- Avage akuhalduse menüü **Battery Manager**.

- Puudutage istet, mille istmesoojendust soovite lisaks seisukliimaseadmele sisse lülitada. Enne väljasõiduaega hakkab tööle ainult valitud istmete soojendus.

- Kui soovite enne väljasõiduaega sisse lülitada tagaklaasi soojenduse, lülitage sisse funktsioon **Automatic rear window heating** (Automaatne tagaklaasi soojendus).

Sisse lülitatud lisafunktsioonide maksimaalne tööaeg enne väljasõiduaega on umbes 10 minutit.

Tagaklaasi soojenduse eraldiseisev sisselülitamine

Tagaklaasi soojenduse saab otsekohe sisse või välja lülitada, kasutades CUPRA CON-NECTi rakendust või MyCUPRA veebiportaali, sõltumata sellest, kas seisukliimaseade on sisse lülitatud või mitte.

Kliimaseadme sisselülitamine auto avamisel lukust (ukse avamisel või autole lähemisel)

- Avage akuhalduse menüü **Battery Manager**.
- Valige seadistuste menüü.
- Lülitage sisse funktsioon **When unlocking the vehicle** (Kui auto avatakse lukust).

Auto kliimaseade hakkab tööle kohe, kui auto lukust avatakse.

Programmeeritud sisestuste kontrollimine

Kui süüde lülitatakse välja, ilmub järgmine aktiveeritud aeg koos programmeeritud funktsioonidega info- ja meelelahutussüsteemi ekraanile.

Info- ja meelelahutussüsteem

Sissejuhatus

Esimesed sammud

Sissejuhatus

Info- ja meelelahutussüsteemi funktsioonid ja seadistused võivad sõltuvalt riigist ja auto varustusest erineda.

Enne esmakordset kasutamist

Enne süsteemi esmakordset kasutamist tutvuge järgmiste punktidega, et kõiki pakutavaid funktsioone ja seadistusi täiel määral ära kasutada:

- Järgige peamisi ohutusnõudeid»»» Lehekülj 171.
- Taastage info- ja meelelahutussüsteemi tehaseadused.
- Otsige üles ja salvestage oma lemmikraadiojaamad jaamaklahvide alla, et saaksite neid kiiresti kuulamiseks valida.
- Kasutage ainult sobivaid heliallikaid ja andmekandjaid.

- Siduge oma mobiiltelefon info- ja meelelahutussüsteemiga, et saaksite seda otse süsteemi kaudu kasutada.

- Kasutage navigeerimiseks õigeid ja kehtivaid kaarte.

- Registreerige end CUPRA CONNECTi kasutajaks, et saaksite vastavaid teenuseid kasutada.

Täiendavad juhendmaterjalid

Juhendite info- ja meelelahutussüsteemi ning selle eri osade kasutamisel nii sellest käsiraamatust kui ka järgnevalt loetletud juhendmaterjalidest:

- Kõik Teie autoga kaasa antud juhendmaterjalid
- Mobiiltelefoni ja kasutatavate heliallikate kasutusjuhendid
- Andmekandjate ja väliste muusikamängijate kasutusjuhendid
- Hiljem paigaldatud info- ja meelelahutussüsteemi lisatarvikute või täiendavate seadmete kasutusjuhendid
- Teenuste kirjeldused CUPRA CONNECTi teenuste kasutamisel

Ohutusjuhised

Mõned funktsioonid võivad sisaldada linke kolmandate osapoolte veebisaitidele. Kol-

mandate osapoolte veebisaidid, kuhu pääseb selliste linkide kaudu, ei kuulu CUPRAle ning nende sisu eest CUPRA ei vastuta.

Mõned funktsioonid võivad sisaldada kolmandatelt osapooltelt pärinevat teavet. CUPRA ei vastuta sellise teabe õigsuse, ajakohasuse ja täiellikkuse eest ega kolmandate osapoolte õiguste rikkumise eest.

Raadiojaamad ning andmekandjate ja heliallikate omanikud vastutavad ise teabe eest, mida nad edastavad.

Arvestage sellega, et viibides parkimisplatsil, tunnelis, kõrghoonete vahel või mägedes või kasutades teisi elektriseadmeid, nt laadijaid, võib raadiovastuvõtt olla häiritud.

Metallikihiga kattekiled või kleebitsed antennid ja akendel võivad raadiovastuvõttu häirida.

⚠ TÄHELEPANU

Info- ja meelelahutussüsteemi keskarvuti on ühendatud erinevate autosse paigaldatud juhtseadmetega. Seetõttu on avari- ja vigastumisoht väga suur, kui keskarvutit asjatundmatult remonditakse või võetakse lahti ja pannakse kokku valesti.

- Ärge asendage keskarvutit selle kasuliku tööea lõppemisel kunagi mõne teise kasutatud või teisest sõidukist pärit arvutiga.

- Keskarvutit tohivad remontida või osadeks lahti võtta ja tagasi kokku panna ainult asjatundliku autoteeninduse spetsialistid. »

CUPRA soovib selleks pöörduda ametliku CUPRA või SEATi teeninduse poole.

⚠ TÄHELEPANU

Tehases paigaldatud raadio (koos integreeritud tarkvaraga) on ühendatud erinevate autosse paigaldatud juhtseadmetega. See tõttu on avarii- ja vigastumisoht väga suur, kui raadiot asjatundmatult remonditakse või võetakse lahti ja pannakse kokku vahesti.

- Ärge asendage raadiot selle kasuliku tööea lõppemisel kunagi mõne teise kasutatud või teisest sõidukist pärit raadioga.
- Raadiot tohivad remontida või osadeks lahti võtta ja tagasi kokku panna ainult asjatundliku autoteeninduse spetsialistid. CUPRA soovib selleks pöörduda ametliku CUPRA või SEATi teeninduse poole.

⚠ TÄHELEPANU

Igasugused juhi tähelepanu hajutavad kõrvalised tegevused võivad põhjustada liiklusõnnetuse ja raskeid kehavigastusi. Ekraanil kuvatava teabe lugemine ning info- ja meelelahutussüsteemi kasutamine võib teie tähelepanu liikluselt kõrvale juhtida ning võite teha avarii.

- Sõitke alati võimalikult tähelepanelikult ja vastutustundlikult.

⚠ TÄHELEPANU

Heliallika või andmekandja ühendamine, paigaldamine või eemaldamine sõidu ajal võib teie tähelepanu liikluselt kõrvale juhtida ning võib juhtuda avarii.

⚠ TÄHELEPANU

Valige alati selline helitugevus, mis võimaldab teil vabalt kuulda kõiki helisignaale ka väljastpoolt autot (nt operatiivõidukite sireene).

- Liiga valjaks reguleeritud heli võib kuulmist kahjustada, isegi juhul, kui see kostab vaid lühikest aega.

⚠ TÄHELEPANU

Järgnevalt kirjeldatud olukordades võib hädabikõne, telefonikõne või andmeedastus katkeda või ei pruugi üldse õnnestuda:

- Kui viibite autoga kohas, kus mobiililevi või GPS-signaali vastuvõtt puudub või on väga halb. Sellised kohad on nt tunnelid, tänavad kõrghoonete vahel, garaažid, parkimismajad, mäed ja orud.
- Kui viibite autoga kohas, kus on küll piisavalt hea mobiililevi ja GPS-signaali vastuvõtt, kuid sideteenuse pakkuja telefonivõrgus on häired või seda pole võimalik kasutada.
- Kui hädabikõneks, telefonikõneks ja andmeedastuseks vajalikud autoosad on

kahjustatud, ei tööta või ei saa piisavalt toitevoolu.

- Kui mobiiltelefoni aku on peaaegu või täiesti tühi.

⚠ TÄHELEPANU

Mõnes riigis ja mõnes telefonivõrgus on hädabikõne võimalik vaid juhul, kui mobiiltelefon on ühendatud auto telefoniliidesega, selles on „lukustamata“ SIM-kaart piisava kõnekrediidiga ning on olemas piisavalt hea mobiililevi.

⚠ TÄHELEPANU

Kui kasutate mobiiltelefone, andmekandjaid, väliseid meediamängijaid ja muid väliseid seadmeid, lugege läbi ja järgige hoolikalt nende tootjapoolseid kasutusjuhendeid.

⚠ TÄHELEPANU

Paigutage heliallikate ja välise seadmete ühenduskaablid nii, et need juhti segama ei hakkaks.

⚠ TÄHELEPANU

Heliallika või meediamängija ühendamisel või vahetamisel võib helitugevus väga järsult muutuda.

- Vähendage enne heliallikate või meedia-mängijate ühendamist või vahetamist süsteemi helitugevust.

⚠ TÄHELEPANU

Kasutades mobiiltelefone ja raadioside-seadmeid, mis ei ole välisantenniga ühendatud, võib autosisene elektromagnetkiirgus kerkida üle ettenähtud maksimumtaseme, ohustades sel moel juhi ja teiste autos viibijate tervist. Sama kehtib ka juhul, kui välisantenn ei ole õigesti paigaldatud.

- Mobiiltelefonide antennide ja töötavate meditsiiniseadmete (nt südamestimulaatorite) vahel peab hoidma vähemalt 20 cm vahet, sest mobiiltelefonid võivad mõjutada selliste seadmete tööd.
- Ärge kandke sisselülitatud mobiiltelefoni töötava meditsiiniseadme lähedal või otse selle peal, nt rinnataskus.
- Lülitage mobiiltelefon otsekohe välja, kui teil on tekkinud kahtlus, et see võib töötavale meditsiiniseadmele mingil moel mõju avaldada.

⚠ TÄHELEPANU

Lahtised või korralikult kohale kinnitamata mobiiltelefonid, välised seadmed või lisatarvikud võivad järsu manöövri, äkkpidurdamise või avarii korral läbi terve auto lennata ning raskeid kehavigastusi ja kahjustusi tekitada.

- Kinnitage mobiiltelefonid, välised seadmed ja nende lisatarvikud autos väljapoole turvapatjade täitumispiirkonda või pange need mõnda panipaika turvaliselt hoiule.

⚠ TÄHELEPANU

Esiistmete vahel asuv käetugi võib juhi käeliigutusi takistama hakata ning seetõttu avarii ja raskeid kehavigastusi põhjustada.

- Hoidke käetoos asuv panipaik sõidu ajal alati kinni.

⚠ TÄHELEPANU

Halva valguse korral ning juhul, kui ekraan on kahjustatud või määrdunud, pole võimalik ekraanil kuvatavaid näite ja teavet normaalselt või üldse mitte näha või lugeda.

- Ekraanil kuvatavad näidud ja teave ei tohi kunagi sõitjate turvalisust ohtu seada. Ekraan ei suuda asendada juhi tähelepanelikkust.

⚠ TÄHELEPANU

Raadiojaamad võivad edastada teateid kastroofidest ja ohtudest. Järgnevalt kirjeldatud tingimustes selliste teadete vastuvõtt või saatmine ei õnnestu:

- Kui viibite autoga kohas, kus raadiosignaaliid puuduvad või on väga nõrgad. Sellised kohad on nt tunnelid, pännavad kõrghoonete vahel, garaažid, parkimismajad, mäed ja orud.

- Kui viibite autoga kohas, kus raadiosignaaliid vastuvõtt on piisavalt hea, kuid raadiojaamade sagedusaladel esinevad häired või neid ei saa kasutada.

- Kui kõlarid või muud raadiovastuvõtuks vajalikud autoosad on kahjustatud, ei tööta või ei saa piisavalt toitevoolu.
- Kui info- ja meelelahutussüsteem on välja lülitatud.

⚠ TÄHELEPANU

Lülitage mobiiltelefonid plahvatusohtlikes kohtades välja!

⚠ TÄHELEPANU

Navigatsioonisüsteemi poolt näidatavad liiklusemärgid ja sõidusoovitused võivad tegelikust liiklussituatsioonist erineda.

Liiklusemärgid, valgusfoorid jm signaalisüsteemid, liikluseeskirjad ja tegelikud tingimused on alati tähtsamad kui navigatsioonisüsteemi näidud ja sõidusoovitused.

- Kohandage oma sõidukiirus ja sõidustiil alati vastavaks nähtavusele, ilmale ning tee- ja liiklusoludele.
- Teatud tingimused võivad algselt arvestatud sõiduaega ja teepikkust sihtkohani märgatavalt pikendada või koguni navigeerimist sinna ajutiselt takistada, nt kui sõidutee on liiklusele suletud.



Juhis

Piirkondades, kus kehtivad erieeskirjad või mobiiltelefonide kasutamine on keelatud, peab mobiiltelefon olema alati välja lülitatud. Sisselülitatud mobiiltelefoni tekitatud kiirgus võib häirida tundlike tehnika- ja meditsiiniseadmete tööd, mille tulemusel need võivad töötamast lakata või kahjustuda.

Juhis

Liiga valjuks reguleeritud heli või süsteemist kostev vali müra võib auto kõlareid kahjustada.

Süsteemi juhtpaneeli ülevaade

Info- ja meelelahutussüsteem Connect System

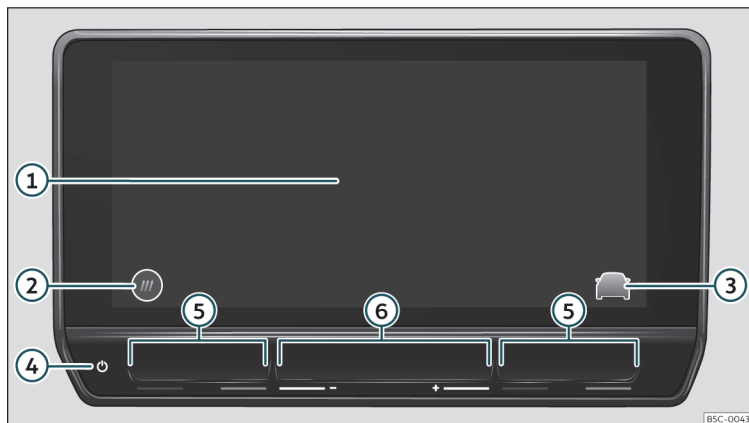

Joonis 145 Ülevaade: juhtpaneel koos 10-tollise ekraaniga

- ① Puuteekraan. Info- ja meelelahutussüsteemi funktsioone saab kasutada ekraani kaudu.
- ② Ekraaniklahv HOME
 Ⓜ: peamenüü vidinavaadetega
 Ⓜ: peamenüü mosaiigina
- ③ Ekraaniklahv otseks ligipääsuks juhisüsteemidele ja auto seadistustele
- ④ Puutepaneeli tsoon info- ja meelelahutussüsteemi sisse- või väljalülitamiseks
- ⑤ Puutepaneeli tsoonid kliimaseadme temperatuuri reguleerimiseks
- ⑥ Puutepaneeli tsoonid helitugevuse reguleerimiseks

Üldised kasutusjuhised

Üldine teave

- Info- ja meelelahutussüsteem vajab täielikuks käivitumiseks (alglaadimiseks) mõned sekundid aega ning sel ajal ei reageeri see ühelegi sisestusele. Süsteemi käivitumise ajal on ekraanil võimalik vaadata ainult tahavaatekaamera* kujutist.
- Kõik näidud ilmuvad ekraanile ja funktsioonid hakkavad tööle alles siis, kui info- ja meelelahutussüsteem on alglaadimise lõpetanud. Süsteemi alglaadimise kestus sõltub info- ja meelelahutusfunktsioonide arvust ning võib kesta tavapärasest kauem, kui temperatuur on väga kõrge või väga madal.
- Pidage info- ja meelelahutussüsteemi ning asjakohaste lisatarvikute (nt kõrvaklappe) kasutamisel kinni kõikidest riigispetsiifilistest nõuetest ja kehtivatest seadustest.
- Mõningaid info- ja meelelahutussüsteemi funktsioonide kasutamiseks on vaja aktiveeritud CUPRA CONNECTi kasutajakontot ja auto internetiühendust. Andmeedastus ei tohi funktsioonide tõrgeteta tööks olla piiratud.
- Info- ja meelelahutussüsteemi kasutamiseks vajutate kergelt klahve või puudutate ekraani.
- Info- ja meelelahutussüsteemi normaalse töö tagamiseks on tähtis, et see oleks sisse

lülitatud ning auto kuupäev ja kellaaeg oleks õigesti sisestatud.

- Kui ekraanil ei ole mõnd ekraaniklahvi või valikut, ei ole tegu seadme defektiga, vaid riigile või mudeliversioonile vastavast varustusest tuleneva erisusega.
- Mõningaid info- ja meelelahutusfunktsioone saab valida vaid siis, kui auto seisab. Osades riikides tuleb sisse lülitada ka parkimisluukustus (vajutades lülitit **P**) või panna käigukang neutraalasendisse **N**. Tegu ei ole mingi häirega, vaid kohalikest seadustest tulenevate nõuete täitmisega.
- Osades riikides võivad kehtida piirangud Bluetooth®-tehnoloogiaga seadmete kasutamisele. Täiendava teabe saamiseks pöörduge kohalike ametivõimude poole.
- Kui olete 12 V aku lahti ühendanud, lülitage süüde sisse, enne kui info- ja meelelahutussüsteemi uuesti sisse lülitate.
- Kui seadistisi on muudetud, võivad ekraaninäidud muutuda ning mõnikord võib info- ja meelelahutussüsteem töötada mõnevõrra erinevalt sellest, kui selles käsiraamatus kirjeldatud.
- Hoolitsege selle eest, et igasugused remonttööd ja muudatused, mida info- ja meelelahutussüsteem vajab, viidaks läbi asjatundlikus autoteeninduses. CUPRA soovib selleks pöörduda ametliku CUPRA või SEATI teeninduse poole.

- Mobiiltelefoni kasutamine autos võib tekitada kõlarites müra.
- Osades riikides lülitub info- ja meelelahutussüsteem automaatselt välja, kui mootor lülitatakse välja ja auto 12 V aku ei ole piisavalt täis.
- Parkimisabisüsteemiga autodes vähendatakse automaatselt süsteemi helitugevust, kui sisse pannakse tagasikäik. Helitugevuse vähenemise määra saab seadistada.
- Teavet kaasasoleva tarkvara ja litsentsi tingimuste kohta saate lugeda, kui teete valikud: **Settings (Seadistused) > Copyright (Autoriõigus)**.
- Hoolitsege auto müümisel või laenamisel selle eest, et kõik salvestatud andmed, failid ja seadistused oleks kustutatud ning välised seadmed ja andmekandjad eemaldatud.

Juhis

Täiendavat teavet ja nõuandeid info- ja meelelahutussüsteemi kasutamise kohta leiate abimenüüst.

Avakuva HOME

Kasutades süsteemi juhtpaneeli ja ekraani, saate soovi korral avakuva ekraanivaateid ja näite muuta või kasutada tehasepoolseid avakuvamalle.

Kui ekraanil ei ole mõnd sümbolit, ei ole tegu seadme defektiga, vaid riigile või mudeliversioonile vastavast varustusest tuleneva erisusega.

Avakuval võivad sümboli kujul olla järgmised menüüd:

Peamenüüd avakuval

	Navigeerimine»» Lehekülg 202
	Raadio/meediamängija»» Lehekülg 196
	Telefon»» Lehekülg 210
	Full Link»» Lehekülg 187
	Seadistused»» Lehekülg 178
	Auto»» Lehekülg 92
	Andmed»» Lehekülg 91
	Kliimaseade»» Lehekülg 156
	Heli
	Kasutajad
	Privaatrežiim»» Lehekülg 186
	Kauplus
	Õiguslik teave
	Abi

a) Sõltub valitud privaatrežiimist.

Info- ja meelelahutussüsteemi kasutamine

Kasutage info- ja meelelahutussüsteemi funktsioone ning muutke seadistusi süsteemi juhtpaneeli ja puutekraani abil.

Sõltuvalt varustusest võivad info- ja meelelahutussüsteemil olla:

- Puutekraan
- Ekraani all asuv mitme eri tsooniga puutepaneel, millega saab reguleerida nt helitugevust (+/-)

Lühijuhendi avamine

Täiendavat teavet ja nõuandeid info- ja meelelahutussüsteemi kasutamiseks leiате süsteemi lühijuhendist (Quick Guide).

- Vajutage klahve **HOME** > .

Info- ja meelelahutussüsteemi sisse- ja väljalülitamine

Info- ja meelelahutussüsteem lülitub süüte sisselülitamisel automaatselt sisse, kui seda ei ole eelnevalt käsitsi välja lülitatud.

Info- ja meelelahutussüsteem hakkab tööle viimasena kasutatud helitugevusega, kui see ei ületa eelseadistatud maksimaalset sisselülituse helitugevust.

Info- ja meelelahutussüsteem lülitub automaatselt välja, kui juhiuks pärast süüte välja lülitamist avatakse.

Objektide liigutamine ekraanil ja helitugevuse reguleerimine

Liigutage objekte ekraanil, et seadistusi sobivaks kohandada (näiteks liugregulaatoriga) või menüü piirkondi nihutada.

Sõltuvalt varustusest saate menüüsid ja vaateid ise ümber kujundada.

Kujutiste ja kaartide suurendamine ja vähendamine ekraanil

Nõuanne: kasutage oma põialt ja nimetissõrme.

- Pange mõlemad sõrmed korraga vastu kaarti ja hoidke neid ekraani vastas.
- Vaate suurendamiseks liigutage sõrmi aeglaselt teineteisest eemale. Vaate vähendamiseks liigutage sõrmi aeglaselt teineteisele lähemale.

Juhis

Kui süüde on välja lülitatud ja lülitate info- ja meelelahutussüsteemi käsitsi sisse, lülitub see u 30 minuti pärast automaatselt välja.

Info- ja meelelahutussüsteemi kohandamine enda soovidele vastavaks

Kohandage menüüd ja ekraanivaated endale sobivaks, et oma lemmikvalikutele või kõige sagedamini kasutatavatele funktsioonidele kiiresti ligi pääseda.

Peamenüü sisaldab ekraaniklahve ligipääsuks kõikidele süsteemi rakendustele.

Menüüde isikupärastamine

Kõikidel ekraanivaadetel (v.a Main Menu, StandBy, Parking, Speller ja Full Link) leiate ekraani alaservast otseteed süsteemi funktsioonideni, mida saab isikupärastada. Kasutage nende kiirvalikuklahvide kustutamiseks, asendamiseks või järjestuse muutmiseks erinevaid konfigurimisvõimalusi.

- Lisaakna kuvamiseks hoidke oma sõrme ühel ekraanil olevatest sümbolitest (või puudutage tühja koha sümbolit).
- Valige rakenduste ribalt välja üks sümbol.
- Sümboli kustutamiseks vajutage X.
- Väärtuse asendamiseks puudutage soovitud sümbolit lisaaknas.
- Hoidke oma sõrme ühel kuvatavatest sümbolitest ja lohistage see soovitud kohta.
- Redigeerimisrežiimilt väljumiseks vajutage lisaaknas X.

Isikupärastatud menüüde muutmine

- Vajutage mõnd valikut/ekraaniklahvi isikupärastatud menüüs ja hoidke sõrme ekraanil seni, kuni lisaaken ekraanil avaneb.
- Puudutage seda valikut/ekraaniklahvi, millele soovite veel mõne funktsiooni lisada.
- Isikupärastatud menüüsse tagasipöördumiseks puudutage sulgemisklahvi.

Juhis

- Vähemalt kaks isikupärastatud menüüd on alati kasutatavad. Neid ei saa kustutada.
- Täiendavalt saab lisada veel kuni kaks isikupärastatud menüüd (kokku kuni neli isikupärastatud menüüd).
- Mõne menüüvaliku jaoks on saadaval rohkem funktsioone, kui esmapilgul lisaaknas näha. Kõikide funktsioonide leidmiseks libistage lisaakna vaadet sõrmega vasakule või paremale.
- Rippmenüü jaoks on saadaval rohkem funktsioone, kui esmapilgul lisaaknas näha. Kõikide funktsioonide leidmiseks libistage lisaakna vaadet sõrmega vasakule või paremale.
- Kiirvalikuklahvide riba sõidu ajal muuta ei saa.

Seadistused (süsteem ja heli)









Võimalike seadistuste valik varieerub sõltuvalt riigist, auto varustusest ning info- ja meelelahutussüsteemi mudelist.

Seadistuste muutmine

Järgmiste sümbolite tähendused kehtivad kõikide süsteemi ja heli seadistuste puhul.

Kõik muudatused hakkavad automaatselt kehtima pärast menüü sulgemist.

Sümbol ja selle tähendus

	Seadistus on valitud ja aktiveeritud või sisse lülitatud.
	Seadistus ei ole valitud või see on inaktiveeritud või välja lülitatud.
	Avab rippmenüü.
	Suurendab seadistatavat väärtust.
	Vähendab seadistatavat väärtust.
	Viib sammhaaval tagasi.
	Viib sammhaaval edasi.
	Laseb muuta seadistatavat väärtust sujuvalt liugregulaatoriga.

Heli seadistused

Juurdepääs heli seadistustele: **HOME** > 

Heli seadistuste all võivad olla järgmised funktsioonid, teave ja seadistusvõimalused:

- Ekvalaiser
- Ruumiline jaotus
- Seadistused

Süsteemi seadistused

Juurdepäas süsteemi seadistustele: **HOME** > **⚙️**.

Süsteemi seadistuste all võivad olla järgmised funktsioonid, teave ja seadistusvõimalused:

- Ekraan
- Kellaaeg ja kuupäev
- Keel
- Täiendavad klaviatuurikeeled
- Ühikud
- Häälujuhtimine
- Wi-Fi
- Rakendused ja hooldused
- Mobiilseadmete haldamine
- Tehaseseadete taastamine
- Süsteemi info
- Autoriõigus
- Esmase seadistamise nõustaja

Välise heliallikate helitugevuse muutmise

Kui soovite välise heliallika kuulamisel helitugevust suurendada, vähendage esmalt info- ja meelelahutussüsteemi helitugevust.

Kui ühendatud heliallikas mängib **väga vaikselt**, suurendage välise heliallika **väljundhelitugevust**. Kui sellest ei piisa, valige **sisendhelitugevuse** seadistuseks **keskmine** või **vali**.

Kui ühendatud heliallikas mängib **väga valjult** või **moonutatult**, vähendage välise heliallika **väljundhelitugevust**. Kui sellest ei piisa, valige **sisendhelitugevuse** seadistuseks **keskmine** või **vaikne**.

Ekraani puhastamine

Puhastage ekraan raskesti eemaldatavast mustusest väga ettevaatlikult, kasutamata tugevatoimelisi puhastusvahendeid. Järgige ekraani puhastamisel alltoodud soovitusi:

- Lülitage info- ja meelelahutussüsteem välja.
- Kasutage puhast, pehmet ja vees niisutatud riidelappi»»» Lehekülj 355.
- Raskesti eemaldatava mustuse puhul niisutage seda esmalt vähese veega, et see pehmeneks. Seejärel eemaldage see puhta pehme lapiga.

ⓘ ETTEVAATUST

Ekraani puhastamine sobimatute puhastusvahenditega või täiesti kuivaltp võib ekraani kahjustada.

- Vajutage ekraani puhastamisel väga õrnalt.
- Ärge kasutage tugevatoimelisi puhastusvahendeid ega lahusteid sisaldavaid tooteid. Sellised tooted võivad seadet kahjustada ning ekraani „tumedaks“ muuta.

Kaubamärgid, litsentsid ja autoriõigused

Registreeritud kaubamärgid ja litsentsid

Teatud terminid on selles juhendis tähistatud sümbooliga ® või ™. Need sümboolid näitavad, et tegu on kaubamärgi või registreeritud kaubamärgiga. Selle sümbooli puudumine ei tähenda aga tingimata seda, et asjakohast terminit võiks vabalt kasutada.

Muud tootenimed on registreeritud kaubamärgid või vastavate õiguste valdajate kaubamärgid.

- Toodetud Dolby Laboratories'i litsentsi alusel. Dolby ja topelt-D sümbool on Dolby Laboratories'i kaubamärgid.
- Toodetud Dolby Laboratories'i litsentsi alusel. Dolby ja topelt-D sümbool on Dolby Laboratories'i kaubamärgid. »

- Android Auto™ on ettevõtte Google Inc. kaubamärk.
- Apple CarPlay™ on ettevõtte Apple Inc. kaubamärk.
- Bluetooth® on ettevõtte Bluetooth® SIG, Inc registreeritud kaubamärk. iPod®, iPad® ja iPhone® on ettevõtte Apple Inc. kaubamärkid.
- MirrorLink™ ja MirrorLink'i logo on Car Connectivity Consortium LLC kaitstud kaubamärkid.
- Windows® on ettevõtte Microsoft Corporation, Redmond, USA registreeritud kaubamärk.
- MPEG-4 HE-AAC helikodeerimise tehnoloogia ja patendid on litsentseeritud Fraunhofer IIS poolt.
- See toode on kaitstud ettevõtte Microsoft Corporation teatud tööstusliku ja intellektuaalse omandi õigustega. Sellise tehnoloogia kasutamine või turustamine väljaspool seda toodet ilma Microsofti või volitatud Microsofti filiaali litsentsita on keelatud.

Autoriõigus

Andmekandjatele ja heliallikatesse salvestatud audio- ja videofailid on reegliina kaitstud intellektuaalse omandi õigustega vastavalt kohaldatavatele riiklikele ja rahvusvahelistele

sätetele. Pidage alati kinni kehtivatest seadustest!

Tehnilised andmed

Keskarvuti koos juhtpaneeli ja ekraaniga (10")¹⁾

Tehases autosse paigaldatud keskarvuti sisaldab riigispetsiifilisi komponente ja tarkvara, mis on mõeldud auto ühendamiseks ning auto erinevate sõidu-, mugavus- ning info- ja meelelahutusfunktsioonide kasutamiseks.

Vastavaid näite näidatakse süsteemi ekraanil ja osaliselt näidikuplokis.

- Mahtuvuslik värviekraan:
- Juhtelemendid:
 - Puutepaneeli tsoonid, puuteekraan
 - Lülitid multifunktsionaalsel roolil
 - Lähedusandurid ja žestjuhtimine

Auto sõidu- ja mugavusfunktsioonid

- Juhiabisüsteemide seadistused
- Kliimaseadme (kütte ja jahutuse) seadistused
- Tulede ja klaasisoojenduse seadistused
- Mugavusfunktsioonide seadistused
- Parkimise ja manööverdamise seadistused

Helisüsteem

Põhivarustus:

Tehases paigaldatud info- ja meelelahutussüsteem on varustatud järgmiste elementidega:

- Kõlarid eri kohtades ja erineva võimsusega (W)
- Sisemine võimendi sõltuvalt süsteemist:
 - 7 kõlarit: 5 x 20 W
- Seadistusvõimalused:
 - Ekvalaiser, sõltuvalt süsteemist:
 - 7 kõlarit: 5 sagedusala või eeldefineeritud seadistused
 - Heli jaotus salongis, sõltuvalt süsteemist:
 - 7 kõlarit: balanss + fader (vasakule/paremale + ette/taha)
 - Heli optimeerimine tsoonide kaupa (ainult 7 kõlariga süsteemil):
 - Käsitsi (juht ja kõik ülejäänud)
 - Automaatselt vastavalt hõivatud istekohtadele

¹⁾ Seadme nimi: Connect System

Valikvarustusse kuuluv helisüsteem

Info- ja meelelahutussüsteemi saab täiendada allkirjeldatud valikvarustusena pakutava helisüsteemiga:

- 10 kõlarit eri kohtades ja erineva võimsusega (W)
- Väline võimendi (340 W Ethernet), mis töötleb keskarvuti poolt saadetud helisignaale
- Kõlarikanalite juhtimine läbi AB-klassi lõppfaaside
- Helisignaali töötlemine sisemises digisignaali protsessoris (DSP)
- Eraldi bassikõlar pagasiruumis
- Seadistusvõimalused:
 - Kasutaja seadistatav ekvalaiser: 5 laineala
 - BEATS®-i eeldefineeritud ekvalaiseriseadistused (Signature, Active, Immersive ja Voice)
 - Heli jaotus salongis: balanss + fader (vasakule/paremale + ette/taha)
 - Heli optimeerimine tsoonide kaupa:
 - Käsitsi (juht, ees ja kõik ülejäänud)
 - Automaatselt vastavalt hõivatud istekohtadele
 - Bassikõlari helitugevus
 - Ruumilise heli seadistused

Ühendus ja side

Wi-Fi

- Wi-Fi vastavalt standardile IEEE 802.11 b/g/n
- Andmeedastus sagedusalas 2,4 GHz ja 5 GHz
- Kaks Wi-Fi režiimi samaaegselt:
 - Lõastamine (2,4 GHz)
 - Pääsupunkt (2,4 GHz)
- Ühendus kuni 8 Wi-Fi seadmega samaaegselt
- Internetiühendus Wi-Fi kaudu:
 - Lõastamine läbi kliendi telefoni
 - Pääsupunkt klientidele autos
- Apple CarPlay ja Android Auto üle Wi-Fi
- Lihtsustatud sidumisprotsess WPS-i või QR-koodi abil

Bluetooth®-i profiilid

Bluetooth®-ühenduse kaudu saab süsteemiga ühendada vabakäekasutuseks maksimaalselt kaks mobiilseadet ning lisaks muusikamängijana veel kolmanda seadme.

Kui mobiiltelefon on ühendatud telefoni juhtsüsteemiga, toimub andmevahetus ühe järgnevalt nimetatud Bluetooth®-profiili kaudu.

• **Vabakäetelefoni profiil (HFP):** HFP-profiili kasutades saab rääkida telefoniga info- ja meelelahutussüsteemi kaudu.

• **Audio-profiil (A2DP):** See profiil võimaldab heli stereokvaliteediga üle kanda. Sellele lisaks võib taasesituse juhtimiseks ja kontrollimiseks vaja minna ühendust teiste profiilidega.

• **Telefoniraamatule juurdepääsu profiil (PBAP):** See profiil võimaldab telefoniraamatu sisu mobiiltelefonist alla laadida.

• **Sõnumiprofiil (MAP):** See profiil võimaldab lühisõnumeid (SMS) alla laadida ja sünkroniseerida.

Andmeedastus

CUPRA CONNECT

Sissejuhatus



CUPRA CONNECTi kasutamiseks tuleb see esmalt veebis aktiveerida, sõlmides SEAT, S.A.-ga CUPRA CONNECTi lepingu. Sõltuvalt riigist võivad sellele kehtida ajutised kasutuspiirangud.

Nii CUPRA poolt pakutavaid CUPRA CONNECTi teenusepakette kui ka üksikuid teenuseid võidakse ilma eelneva etteteatamiseta muuta, tühistada, inaktiveerida, taasaktiveerida, ümber nimetada ja laiendada.

Aadressil myCUPRA.com saate luua kasutajakonto ning tutvuda teenuste kirjelduste ja lisainfoga.

CUPRA CONNECTi teenusepakettide ja teenuste valik ning kättesaadavus võib sõltuvalt riigist, mudeliversioonist ja varustusest varieeruda.

Ühenduse seisundi näit

 (valge)	Täielik ühendus, kõik teenused on aktiveeritud
 (hall)	Piiratud ühendus, mõned teenused ei pruugi olla kättesaadavad
Sümbol puudub	Ühendust pole, ühtegi teenust ei saa kasutada

CUPRA CONNECTi hääletuvastus- või otsingutehnoloogia ei tuvasta ega paku tulemusi kõikidele sõnadele.

Mõned CUPRA CONNECTi teenused vajavad eelnevat registreerimist, mõned seevastu seda ei vaja.

Teenuste kirjeldused

Enne CUPRA CONNECTi teenuste kasutamist lugege tähelepanelikult läbi vastavate teenuste kirjeldused. Kirjeldusi uuendatakse aeg-ajalt ning need on kättesaadavad veebis aadressil myCUPRA.com.

- Kasutage alati vastava teenuse kirjelduse kõige uuemat versiooni.

TÄHELEPANU

Piirkondades, kus mobiililevi või GPS-signaali vastuvõtt puudub või on väga halb, pole hädaabikõned, tavalised telefonikõned ega andmeedastus võimalik. Võimaluse korral muutke oma asukohta.

ETTEVAATUST

Auto võib mitmete väljaspool CUPRA kontrolli olevate faktorite mõjul kahjustuda. Selisteks faktoriteks võivad olla:

- Mobiilsete lõppseadmete väärkasutamine
- Andmete kadumine edastamise käigus
- Sobimatud või vigased kolmanda osapoolte rakendused
- Pahavara andmekandjatel, arvutites, tahvelarvutites või mobiiltelefonides

Teenusepakett

Siin toodud teenuste loetelu vastab kolmanda põlvkonna CUPRA CONNECTi teenustele ning esindab kõige mahukamat teenusepaketti. Selline kõige mahukam pakett on saadaval ainult mõne mudeliversiooni jaoks. Auto kasuliku tööea jooksul saate siin loetletud teenusevalikut muuta.

Pärast teenuste halduse aktiveerimist info- ja meelelahutussüsteemis saate kontrollida, kas ja missuguseid teenuseid auto kasutamiseks pakub.

Mõnes riigis ja lepingu pikendamise korral võidakse pakutavaid teenuseid kombineerida teisiti, kui siin on kirjeldatud. Pakutavad teenused võivad varieeruda ka sõltuvalt sõiduki valmistusaastast. Siin loetletud teenused

vastavad CUPRA CONNECTi kolmandale põlvkonnale.

CUPRA CONNECTi teenused ja funktsioonid, mida pole vaja aktiveerida

Järgmised teenused töötavad ka juhul, kui CUPRA CONNECT ei ole aktiveeritud:

- Avalik hädaabikõne teenus
- Privaatrežiim
- Õiguslik teave

CUPRA CONNECTi teenused

CUPRA CONNECTi teenused on:

- Privaatne hädaabikõne
- Avalik hädaabikõne
- Tehnoabikõne
- Klienditugi
- Hooldusaegade planeerimine
- Süsteemiuuendused veebist
- Personaliseerimine
- CUPRA CONNECTi aktiveerimine
- Privaatrežiim (teenuste inaktiveerimine)
- Kasutaja kustutamine/tehaseadete taastamine
- Kaugjuhitav seisuküte
- Kaugavamine
- Helisignaali ja suunatud
- Sõiduki seisund (sh tuled ja ukсед)

- Sõiduandmed
- Sõiduki tehnilise seisundi raport
- Vargusvastase alarmi hoiatus
- Alahoiatus
- Kiiruse ületamise hoiatus
- Kaardiuuendused veebist
- Huvipunktide otsing
- Tanklad
- Liiklusinfo veebist
- Parkimisplatsid
- Info- ja meelelahutussüsteemi uuendused veebist
- Marsruudi koostamine veebis
- Teave ohtude kohta
- Dikteerimine
- Info- ja meelelahutussüsteemi, raadio ja meediamängija rakenduste loomulik hääljuhimine
- Loomulik hääljuhimine sihtkohtade ja aadresside sisestamiseks
- Veebiraadio
- Veebimeedia
- Marsruudi import veebist
- Sihtkoha import veebist
- Kaugjuhitav ventileerimine
- Parkimiskoht
- Privaatrežiim

- Õiguslik teave

CUPRA CONNECTi teenused hübriidautodele

Teenused, mis on saadaval ainult elektri- ja hübriidautodele:

- Kaugjuhitav seisukliimaseade
- e-Manager (elektrienergia haldur)
- Väljasõiduajad
- Pluss kõik eelnevalt loetletud CUPRA CONNECTi teenused»»» Lehekülg 183.

CUPRA CONNECTi individuaalsed lisavalikud

- Autosised rakendused: neid rakendusi saab osta otse info- ja meelelahutussüsteemi kaudu autosise kaupluse (In-Car store) vahendusel ning siis kohe installida.
- Full Link
- Andmepaketid: tasuta andmesidepakettid võrgufunktsioonide kasutamiseks, näiteks 2 GB kuus.

Juhis

- Avalikku hädaabikõne teenust saab kasutada sõltumata sisselogimisest info- ja meelelahutussüsteemi.
- Personaliseerimine ja autosiste rakenduste ostmise nõuab sisselogimist info- ja meelelahutussüsteemi, auto aktiveerimine CUPRA CONNECTi kontol pole aga vajalik.

CUPRA CONNECTi ja S-PIN-koodi aktiveerimine

CUPRA CONNECTi aktiveerimine

CUPRA CONNECTi aktiveerimiseks (sh registreerimiseks) on vajalikud järgmised sammud:

- Looge endale kasutajakonto aadressil myCUPRA.com või otse info- ja meelelahutussüsteemi kaudu kasutaja haldusmenüüs (User Management).
- Esitage CUPRA CONNECTi tellimus ja aktiveerige see.
- Lisage kasutajakontole oma auto.
- Tõendage selle omandiõigust.
- Tõendage oma identiteeti. See on vajalik vaid juhul, kui hakkate kasutama turvalisusega seotud CUPRA CONNECTi teenuseid.
- Aktiveerimise saate läbi viia aadressil myCUPRA.com või otse info- ja meelelahutussüsteemi kaudu. Aktiveerimiseks info- ja meelelahutussüsteemi kaudu tehke järgmised valikud: **HOME > User management (Kasutaja haldus) > Become a main user (Hakka põhikasutajaks)**.

Järgige edasisi juhiseid ja teavet info- ja meelelahutussüsteemi ekraanil. Aktiveerimise käigus palutakse teil võib-olla luua ja salvestada enda S-PIN-kood.

Uuendamise võimalus

Info- ja meelelahutussüsteem	Jah
CUPRA CONNECTi portaal	Jah
CUPRA CONNECTi rakendus	Jah

Täiendav teave: myCUPRA.com/faqs

S-PIN-kood

S-PIN on mitmest numbrist koosnev kood, mille saab kindlaks määrata enda registreerimisel CUPRA CONNECTi kasutajaks.

Vältige S-PIN-koodi loomisel lihtsalt ära arvata vaid numbrijadasi ja tuntud sünnikuupäevi. S-PIN-koodi saate muuta CUPRA CONNECTi kasutajakontol konto seadistuste all („Account settings“).

S-PIN-kood on vajalik näiteks teie kasutaja-profiili kaitsmiseks või teie auto turvalisusega seotud CUPRA CONNECTi teenuste kasutamiseks.

S-PIN-kood on konfidentsiaalne ja seda peab kindlasti salajas hoidma. Kui avaldate oma S-PIN-koodi kolmandatele isikutele, peate selle turvakaalutlustel otsekohe ära muutma.

Omandiõiguse ja identiteedi tõendamine

Põhikasutajaks saamine

Põhikasutajaks saamiseks ja ühtlasi auto omandiõiguse tõendamiseks vajate mõlemat auto võtit. Omandiõiguse tõendamine toimub autos registreerimise käigus. Juhul, kui teil aga juba on CUPRA CONNECTi kasutajakonto, peate selleks info- ja meelelahutussüsteemi kaudu sisse logima ning sisenema kasutaja haldusmenüüsse (**User management**).

- Lülitage süüde ning info- ja meelelahutussüsteem sisse.
- Registreerige end info- ja meelelahutussüsteemis CUPRA CONNECTi kasutajaks.
- **Või:** Avage kasutaja haldusmenüü ja tehke järgmised valikud: **User management (Kasutaja haldus) > Settings (Seadistused) > Become main user (Hakka põhikasutajaks)** ning järgige ekraanijuhiseid.
- Vajutage avamisnuppu esimesel auto võtmel.
- Vajutage avamisnuppu teisel auto võtmel.

Niipea, kui info- ja meelelahutussüsteem on raadioside kaudu edastatud käskude töötlemise lõpetanud, on ka omandiõigus tõendatud. Hetkeseisundit saate kontrollida CUPRA CONNECTi portaalis.

Kuidas saab omandiõigust tõendada?

Info- ja meelelahutus-süsteem	Kahe võtme meetod
CUPRA CONNECTi portaal	Pole võimalik
CUPRA CONNECTi rakendus	Pole võimalik

Identiteedi tõendamine (SEATi identiteet)

Identiteeti tuleb tõendada enne turvalisusega seotud CUPRA CONNECTi teenuste kasutamist. Selline on näiteks „kaugavamise“ teenus. Identiteeti saab tõendada kahel moel:

- Isiklikult ametlikus CUPRA või SEATi esinuses
- Täiendavat teavet SEATi identiteedi kohta leiata CUPRA CONNECTi portaalist aadressil myCUPRA.com.

Õiguslik teave

CUPRA CONNECTi teenuste kasutamise ajal edastab auto veebi teel reaajas infot, mida teenuste tarbeks veebis töödeldakse. Selline info võib sisaldada ka (vähemalt kaudselt) andmeid asjaomase autojuhi kohta, näiteks juhi sõidukäitumise ja asukohta kohta. SEAT, S.A.-ga sõlmitud CUPRA CONNECTi lepingu lepingupartnerina peate tagama, et teie auto kasutamisel teiste autojuhtide poolt (nt pere-

liikmete või sõprade poolt) austatakse andmekaitse nõudeid ja isiklike õigusi. Seepärast peate teisi juhte teavitama eelnevalt sellest, et auto veebi teel andmeid edastab ja vastu võtab ning teie neile andmetele ligi pääsete.

Teavitamiskohustuse eiramine võib autos viibijate teatud õigusi rikkuda.

Kasutajad saavad hallata andmete edastamist igal ajal privaatrežiimi kaudu. Täiendav teave: myCUPRA.com/faqs

Jälgimisteenused: küsige kõikidelt sõitjalt nõusolekut

Jälgimisteenused vajavad geograafilisi ja auto andmeid, et teha muuhulgas kindlaks, kas auto sõidukiirus jääb kindlaks määratud piiridesse, kuhu auto on pargitud või kas seda kasutatakse kindlaks määratud geograafilises piirkonnas. Seda infot näidatakse CUPRA CONNECTi portaalis ja CUPRA CONNECTi rakenduses.

Seepärast küsige enne sõidu alustamist kõikidelt kaassõitjalt, kas nad on nõus aktiveeritud teenuste kasutamisega. Kui nad nõus ei ole, inaktiveerige asjaomane teenus (kui võimalik) või ärge lubage selliseid kaassõitjaid oma autosse.

GPS-jälgimine: tunnusmärk

Kui autosse on tehases paigaldatud juhtseade, mis edastab pidevalt selle geograafilist

asukohta ja sõidukiirust, asub autos üldjuhul GPS-i tunnusmärk (nt laekonsoolis). Sellise märgi puudumine autost ei anna garantiid selle kohta, et juhtseade auto geograafilist asukohta ja sõidukiirust jooksvalt ei edasta.

Isiklikud andmed

CUPRA kaitseb teie isiklike andmeid ja kasutab neid ainult seadustega lubatud ulatuses või tingimusel, et olete nende kasutamiseks oma nõusoleku andnud. Üksikasjaliku teabe andmete töötlemise kohta seoses CUPRA CONNECTi teenustega leiata meie privaatsuspoliitikast, mille praegust versiooni saate lugeda CUPRA veebisaidilt.

Auto üleandmine alaliseks kasutamiseks

Kui teine isik on auto teile alaliseks kasutamiseks üle andnud (näiteks olete ostnud kasutatud auto), võib CUPRA CONNECT olla juba aktiveeritud ning eelmisel omanikul võib olla ikka veel võimalus CUPRA CONNECTi kaudu registreeritud andmetele ligi pääseda ning teie auto teatud funktsioone juhtida.

Info- ja meelelahutussüsteemi kaudu saate kontrollida, kas teile auto üle andnud isik on veel auto põhikasutaja. Sellisel juhul saate registreerida iseennast auto põhikasutajaks, kustutades sellega automaatselt eelmise põhikasutaja. Alternatiivina võite info- ja meelelahutussüsteemi kaudu eelmise kasutaja põhikasutajana otse ja püsivalt kustutada ning lülitada auto võrguvälisele režiimile (Offline) »

mode), piirates sellega nii oma auto ja SEAT, S.A. andmeserveri vahelist kommunikatsiooni kui ka oma isiklike ja auto andmete töötlemist.

CUPRA CONNECTi teenuste inaktiveerimine

Info- ja meelelahutussüsteemis on CUPRA CONNECTi teenuste inaktiveerimiseks ja aktiveerimiseks olemas järgmised funktsioonid:

- Tsentraalne inaktiveerimine või aktiveerimine
- Ühekaupa inaktiveerimine või aktiveerimine

Vastavaid teenuseid saate taas kasutada pärast seda, kui olete nende inaktiveerimise info- ja meelelahutussüsteemis tühistanud.

Juhis

Seadusega nõutavaid teenuseid (nt avaliku hädaabikõne teenus) ja nende tööks vajalike andmete edastamist inaktiveerida ega välja lülitada ei saa.

Häired

Isegi juhul, kui CUPRA CONNECTi teenuste kasutamiseks vajalikud eeltingimused on täi-

detud, võivad väljaspool CUPRA kontrolli olevad tegurid nende teenuste kasutamist häirida või nende kasutamise võimatuks muuta. Sellised tegurid võivad olla:

- Telekommunikatsioonisüsteemide, satelliitide, serverite ja andmepankade hooldus, remont, inaktiveerimine, tarkvarauuendused ja tehnilised laiendused.
- Mobiilsete andmete edastamiseks kasutatava mobiilsidestandardi muutmine sideteenuse pakkuja poolt, näiteks üleminek UMTS-ilt EDGE-ile või GPRS-ile.
- Olemasoleva mobiilsidestandardi toe lõpetamine sideteenuse pakkuja poolt.
- Mobiilside- ja GPS-signaali vastuvõtu häired või katkestused nt suure sõidukiiruse, päikesetormide, ilmastikutingimuste, topograafiliste iseärasuste, segavate seadmete ja mobiilsidevõrgu ülekoormuse tõttu.
- Kui viibite autoga kohas, kus mobiililevi või GPS-signaali vastuvõtt puudub või on väga halb. Sellised kohad on näiteks tunnelid, tänavad kõrghoonete vahel, garaažid, parkimismajad, mäed ja orud.
- Kolmandate osapoolte pakutatav väline info, nt kaardiandmed, on kättesaadavad piirangutega, puudulikult või vigaselt.
- Kui viibite autoga riigis või piirkonnas, kus CUPRA CONNECTi teenuseid ei pakuta.

Teenuse haldus

Avage kasutaja seadistused (**Users**) ja valige privaatsus ja teenused (**Privacy and Services**). Info- ja meelelahutussüsteemis saate teha järgnevaid toiminguid:

- Kontrollida, millised CUPRA CONNECTi teenused on autos hetkel kasutatavad.
- Vaadata aktiveeritud ja inaktiveeritud CUPRA CONNECTi teenuste arvu.
- Aktiveerida ja inaktiveerida CUPRA CONNECTi teenuseid.

Täiendav teave: myCUPRA.com.

Privaatsuse ja teenuste seadistused

CUPRA CONNECTi teenuseid saab üksikvaal aktiveerida ja inaktiveerida. Selleks peate lihtsalt tegema linnukese sellele teenusele vastavasse ruutu, mida soovite aktiveerida või inaktiveerida. Kui soovite inaktiveerida kõik teenused korraga, valige kasutamiseks privaatrežiim.

Privaatrežiim

See valik võimaldab inaktiveerida või aktiveerida teenuseid vastavalt valitud privaatsustasemele.

 Tracking (Jälgimine)	Asukoha jälgimine. Põhikasutaja ja liisakasutajad saavad CUPRA CONNECTi portaalist või rakendusest vaadata auto asukoha andmeid.
 Location (Asukoht)	Asukoha kasutamine. Teenuste jaoks kasutatakse asukoha, auto ja kasutaja andmeid.
 Personal (Isiklik)	Asukoha andmed puuduvad. Teenuste jaoks kasutatakse ainult auto ja kasutaja andmeid.
 Incognito (Tundmatu)	Maksimaalne privaatsus. Teie teenused on inaktiveeritud. Andmeid kasutatakse ainult seadusega nõutud teenuste jaoks.

Neid seadistusvõimalusi ei saa kasutada kõikides müügipiirkondades ja kõikides mudeliversioonides.

Juhis

Kui inaktiveerite kõik CUPRA CONNECTi teenused, võib OCU-moodul andmete edastamist ikkagi jätkata.

Full Link

Sissejuhatus

Full Link võimaldab vaadata ja kasutada mobiiltelefoni sisu ja funktsioone otse info- ja meelelahutussüsteemi ekraanilt.

Selleks peab mobiiltelefon olema info- ja meelelahutussüsteemiga ühendatud USB-ühenduse kaudu.

Mõned tehnoloogiat saab juhtmevaba Full Linki vahendusel kasutada ka Bluetooth®-i ja Wi-Fi ühenduse kaudu.

Autos võib olla järgmiste tehnoloogiate kasutusvõimalus:

- Apple CarPlay™
- Apple CarPlay™ Wireless
- Android Auto™
- MirrorLink®

Full Linki vahendusel kasutatavate tehnoloogiate kättesaadavus sõltub riigist ja kasutatavast mobiiltelefonist.

Täiendavat teavet leiate CUPRA veebisaidilt.

Full Linki peamenüü avamine

Kuidas Full Linki peamenüü avada, sõltub kasutatavast info- ja meelelahutussüsteemist.

- Vaade : vajutage valikut **Full link**

- Vaade : vajutage valikuid **Menu > Full Link**

- **VÕI**: vajutage ekraaniklahvi **APP**.

Juhtmevaba Full Linki konfigureerimine

Juhtmevaba Full Linki kasutamiseks tuleb mobiiltelefon esmalt info- ja meelelahutussüsteemiga siduda. Tegutsuge selleks järgmiselt:

Mobiiltelefoni esmakordne ühendamine

- Avage mobiiltelefon lukust.
- Lülitage Wi-Fi ja Bluetooth® oma mobiiltelefonis sisse.
- Ühendage mobiiltelefon auto info- ja meelelahutussüsteemiga USB-kaabli abil või Bluetooth®-i kaudu.
- Avage Full Linki peamenüü, kui see juba automaatselt pole avanenud.
- Valige mobiiltelefon ja soovitud tehnoloogia välja.
- Kinnitage mobiiltelefonis autoriseerimisparingud, et info- ja meelelahutussüsteemile vajalikud load anda.
- Katkestage USB-ühendus ja ühendage mobiiltelefon uuesti info- ja meelelahutussüsteemiga Wi-Fi või Bluetooth®-i kaudu. Juhtmevaba Full Linki konfigureerimine on nüüd lõpetatud.

»

Telefon on süsteemiga seotud. Ühendatud mobiiltelefoniga saab nüüdsest juhtmevaba Full Linki kasutada ka ilma USB-ühendusega.

Kui ühendamisprotsessi ajal keeldutakse hüpikmenüüdest, ei saa juhtmevaba Full Linki kasutada. Sellisel juhul soovib CUPRA kustutada seadmed nii mobiiltelefoni kui ka info- ja meelelahutussüsteemi seadistustest ning alustada ühendusprotsessi uuesti algusest.

⚠ TÄHELEPANU

Rakenduste kasutamine sõidu ajal võib teie tähelepanu liikluselt kõrvale juhtida. Igasugused juhi tähelepanu hajutavad kõrvalised tegevused võivad põhjustada liiklusõnnetuse ja raskeid kehavigastusi.

- Sõitke alati võimalikult tähelepanelikult ja vastutustundlikult.

⚠ TÄHELEPANU

Ebasobivad või vigaselt töötavad rakendused võivad põhjustada õnnetusi, mille tulemusel nii auto kui ka inimesed võivad tõsiselt vigastada.

- Kaitske mobiiltelefoni ja selle rakendusi väärkasutamise eest.
- Ärge tehke rakendustes kunagi ise min-geid muudatusi.
- Järgige mobiiltelefoni kasutusjuhendis antud juhiseid.

ⓘ ETTEVAATUST

CUPRA ei vastuta mis tahes kahjustuste eest, mis on autole tekitatud halva kvaliteediga, vigaste või puudulikult programmeeritud rakenduste kasutamise, ebapiisava mobiilside leviala, andmeedastuse käigus kadunud andmete või mobiiltelefoni väärkasutamise tulemusel.

ⓘ Juhis

- Juhtmevaba Full Link ei pruugi ühilduda kõikide tehnoloogiatega.
- Juhtmevaba Full Link (Android Auto™ ja Apple CarPlay™) on inaktiveeritud riikides, mille raadiosageduste regulatsioonid ei võimalda selle kasutamist.

Rakendused (äpid)

Full Link võimaldab mobiiltelefoni installitud CUPRA ja teiste pakkujate rakenduste ekraanivaate üle kanda info- ja meelelahutussüsteemi ekraanile.

Kolmandate osapoolte rakenduste puhul võib siiski esineda ühilduvusprobleeme.

Rakendused, nende kasutamine ja selleks vajalik telefoniühendus võivad olla tasulised.

Pakutatavate rakenduste valik võib varieeruda ning need võivad olla loodud ainult teatud automudelitele või teatud riikidele. Raken-

duste sisu ja maht ning ka rakendusi pakuvad ettevõtted võivad varieeruda. Mõned rakendused sõltuvad ka kolmandate osapoolte teenuste kättesaadavusest.

Lisaks pole võimalik garanteerida, et kõik pakutatavad rakendused töötavad kõikides mobiiltelefonides või kõikide operatsioonisüsteemidega.

CUPRA pakutavaid rakendusi võidakse ilma eelneva etteatamiseta muuta, tühistada, inaktiveerida, taasaktiveerida ja laiendada.

Juhi segamise vältimiseks võib sõidu ajal kasutada ainult sertifitseeritud rakendusi.

Full Linki sümbolid ja seadistused

📷 Toob ekraanile lisainfot.

⚙️ Avab Full Linki seadistuste menüü.

Apple CarPlay™

Apple CarPlay™ kasutamiseks peavad olema täidetud järgmised eeltingimused:

- iPhone™ **peab** olema ühilduv Apple CarPlay™-ga.
- Hääljuhtimine (Siri™) **peab** olema iPhone™-is aktiveeritud.
- Apple CarPlay™ **peab** olema iPhone™-i seadistustes ilma piiranguteta aktiveeritud.

- iPhone™ **peab** olema info- ja meelelahutussüsteemiga ühendatud USB-ühenduse kaudu. Apple CarPlay™ kasutamiseks sobivad ainult andmeedastuseks mõeldud USB-ühendused.

- Kasutatav USB-kaabel **peab** olema Apple™-i originaalkaabel.

Apple CarPlay™ Wireless: Ka Bluetooth® ja Wi-Fi peavad olema iPhone™-is aktiveeritud.

Ühenduse loomine

iPhone™-i esmakordsel ühendamisel järgige info- ja meelelahutussüsteemi ning iPhone™-i ekraanil antavaid juhiseid.

Kõik Apple CarPlay™ kasutamiseks vajalikud eeltingimused peavad olema täidetud.

Käivitage Apple CarPlay™:

- Vajutage Full Linki peamenüü avamiseks valikuid **HOME > Full Link**.
- **VÕI:** Vajutage Full Linki peamenüü avamiseks ekraaniklahvi **APP**.
- Ühenduse loomiseks iPhone™-iga vajutage valikut Apple CarPlay™.

Ühenduse katkestamine

- Vajutage Apple CarPlay™-režiimil Full Linki peamenüü avamiseks ekraaniklahvi **CUPRA**.
- Vajutage ühenduse katkestamiseks sümbolit X.

Ekraanil olevate sümboolite ja klahvide välimus võib varieeruda.

Iseärasused

Kui kasutusel on Apple CarPlay™-ühendus, kaasnevad sellega järgmised iseärasused:

- Bluetooth®-ühenduse loomine iPhone™-i ning info- ja meelelahutussüsteemi vahel ei ole võimalik.
- Kui eelnevalt oli loodud Bluetooth®-ühendus, katkestatakse see automaatselt.
- Telefoni funktsioone saab kasutada ainult Apple CarPlay™ kaudu. Info- ja meelelahutussüsteemi enda funktsioone kasutada ei saa.
- Ühendatud iPhone™-i ei saa meediamängija peamenüüs meediaseadmena kasutada.
- Auto sisseehitatud navigatsioonisüsteemi ja Apple CarPlay™ navigatsioonisüsteemi ei saa samaaegselt kasutada. Viimasena aktiveeritud marsruut katkestab eelnevalt aktiveeritud marsruudi.
- Sõltuvalt teie auto info- ja meelelahutussüsteemist saate vaadata näidikuploki ekraanil telefonirežiimi andmeid.
- Näidikuploki ekraanil ei näidata pööramisjuhiseid.
- Kõneledele saab vastata, neist keelduda ning käimasolevaid kõnesid lõpetada multifunktsionaalsel roolil asuvate lülititega.

Hääljuhtimine

- Vajutage info- ja meelelahutussüsteemi hääljuhtimisfunktsiooni käivitamiseks lühidalt klahvi **☺**.
- Kui soovite käivitada ühendatud iPhone™-i hääljuhtimisfunktsiooni (Siri™), vajutage seda klahvi pikalt.

i Juhis

- Eri tehnoloogiate kasutusvõimalused sõltuvad riigist ja võivad varieeruda.
- Teavet tehniliste nõuete, ühilduvate iPhone™-ide, sertifitseeritud rakenduste ja nende kättesaadavuse kohta saate **CUPRA** ja **Apple CarPlay™** veebisaitidelt ning **CUPRA** või **SEAT** esindustest.

Android Auto™

Android Auto™ kasutamise eeltingimused

Android Auto™ kasutamiseks peavad olema täidetud järgmised eeltingimused:

- Mobiiltelefon, mida nimetatakse edasises tekstis nutitefoniks, peab olema ühilduv Android Auto™-ga.
- Nutitelefoni peab olema installitud Android Auto™ rakendus.
- Nutitefon peab olema ühendatud info- ja meelelahutussüsteemiga andmeedastuseks mõeldud USB-ühenduse kaudu.



- Kasutatav USB-kaabel peab olema nutitelefoni tootja originaalkaabel.

Ühenduse loomine

Nutitelefoni esmakordsel ühendamisel järgige info- ja meelelahutussüsteemi ning nutitelefoni ekraanil antavaid juhiseid.

Kõik Android Auto™ kasutamiseks vajalikud eeltingimused peavad olema täidetud.

Käivitage Android Auto™:

- Vajutage Full Linki peamenüü avamiseks valikuid **HOME > Full Link**.
- **VÕI:** Vajutage Full Linki peamenüü avamiseks ekraaniklahvi **APP**.
- Vajutage ühenduse loomiseks nutitelefoni-ga valikut Android Auto™.

Ühenduse katkestamine

- Vajutage Android Auto™ režiimil Full Linki peamenüü avamiseks ekraaniklahvi **Exit**.
- Vajutage ühenduse katkestamiseks sümbolit X.

Iseärasused

Kui kasutusele Android Auto™-ühendus, kaasnevad sellega järgmised iseärasused:

- Kasutatav Android Auto™-nutitelefoni võib samal ajal olla Bluetooth®-i kaudu (HFP-profiil) ühendatud info- ja meelelahutussüsteemiga.

- Android Auto™ kaudu saab kasutada ka telefonifunktsioone. Kui Android Auto™-nutitelefoni on samal ajal ühendatud Bluetooth®-i kaudu ka info- ja meelelahutussüsteemiga, saab kasutada ka info- ja meelelahutussüsteemi telefonifunktsioone.

- Kasutatavat Android Auto™-nutitelefoni ei saa meediamängija peamenüüs meediaseadmena kasutada.

- Auto sisseehitatud navigatsioonisüsteemi ja Android Auto™ navigatsioonisüsteemi ei saa samaaegselt kasutada. Viimasena aktiveeritud marsruut kehtestab eelnevalt aktiveeritud marsruudi.
- Näidikuploki ekraanil saate vaadata telefonirežiimi andmeid.
- Näidikuploki ekraanil ei näidata pööramisjuhiseid ega meediamängija režiimi näite.
- Kõneledele saab vastata, neist keelduda ning käimasolevaid kõnesid lõpetada multifunktsionaalsel roolil asuvate lülititega.

Häljjuhtimine

- Vajutage info- ja meelelahutussüsteemi hääljuhtimisfunktsiooni käivitamiseks lühidalt klahvi **Ⓜ**.
- Kui soovite käivitada ühendatud nutitelefoni hääljuhtimisfunktsiooni, vajutage seda klahvi pikalt.

Juhis

- Eri tehnoloogiate kasutusvõimalused sõltuvad riigist ja võivad varieeruda.
- Teavet tehniliste nõuete, ühilduvate mobiilseadmete, sertifitseeritud rakenduste ja nende kättesaadavuse kohta saate CUPRA ja Android Auto™ veebisaitidelt ning CUPRA või SEAT'i esindustest.

MirrorLink®

MirrorLink®-i kasutamise eeltingimused

MirrorLink™-i kasutamiseks peavad olema täidetud järgmised eeltingimused:

- Mobiiltelefon peab olema ühilduv MirrorLink™-iga.
- Mobiiltelefon peab olema ühendatud info- ja meelelahutussüsteemiga andmeedastuseks mõeldud USB-ühenduse kaudu.
- Kasutatav USB-kaabel peab olema mobiiltelefoni tootja originaalkaabel.
- Sõltuvalt kasutatavast mobiiltelefonist peab sellesse olema installitud MirrorLink®-i kasutamiseks sobiv Car-Mode'i rakendus.

Ühenduse loomine

Mobiiltelefoni esmakordsel ühendamisel järgige info- ja meelelahutussüsteemi ning mobiiltelefoni ekraanil antavaid juhiseid.

Kõik MirrorLink™-i kasutamiseks vajalikud eeltingimused peavad olema täidetud.

Käivitage MirrorLink®:

- Vajutage Full Linki peamenüü avamiseks valikuid **HOME > Full Link**.
- **VÕI:** Vajutage Full Linki peamenüü avamiseks ekraaniklahvi **APP**.
- Vajutage ühenduse loomiseks nutitelefoniga valikut MirrorLink®.

Ühenduse katkestamine

- Vajutage MirrorLink®-i režiimil Full Linki peamenüü avamiseks ekraaniklahvi **APP**.
- **VÕI:** Vajutage MirrorLink®-i peamenüü avamiseks sümbolit .
- Vajutage ühenduse katkestamiseks sümbolit **X**.

Iseärasused



Kui kasutusel on MirrorLink®-ühendus, kaasnevad sellega järgmised iseärasused:

- Kasutatav MirrorLink®-mobiiltelefon võib samal ajal olla Bluetooth®-i kaudu ühendatud info- ja meelelahutussüsteemiga.
- Kui MirrorLink®-mobiiltelefon on samal ajal ühendatud Bluetooth®-i kaudu ka info- ja meelelahutussüsteemiga, saab kasutada ka info- ja meelelahutussüsteemi telefonifunktsioone.

- Kasutatavat MirrorLink®-mobiiltelefoni ei saa meediamängija peamenüüs meedia-seadmena kasutada.
- Näidikuploki ekraanil saate vaadata telefonirežiimi andmeid.
- Näidikuploki ekraanil ei näidata pööramisjuhiseid ega meediamängija režiimi näite.
- Kõnelele saab vastata, neist keelduda ning käimasolevaid kõnesid lõpetada multifunktsionaalsel roolil asuvate lülititega.

Ekraaniklahvid

Ekraaniklahvid ja nende funktsioonid:

- APP** Viib tagasi Full Linki peamenüüsse. Siin saate MirrorLink®-ühenduse katkestada, ühendada teise mobiiltelefoni või valida kasutamiseks teise tehnoloogia.
- X** Puudutage avatud rakenduste sulgemiseks. Seejärel puudutage rakendusi, mida soovite sulgeda, või puudutage valikut **Close all** (Sulge kõik), et sulgeda korraga kõik avatud rakendused.
-  Puudutage mobiiltelefoni ekraanivaate vaatamiseks info- ja meelelahutussüsteemi ekraanil.
-  Avab MirrorLink®-i seadistused.
-  Puudutage MirrorLink®-i peamenüüsse tagasipöördumiseks.

Juhis

Teavet tehniliste nõuete, ühilduvate mobiilseadmete, sertifitseeritud rakenduste ja nende kättesaadavuse kohta saate CUPRA ja MirrorLink®-i veebisaitidelt ning CUPRA või SEATI esindustest.

Wi-Fi pääsupunkt*

Sissejuhatus

✓ Pole saadaval mudelile: Media System

Info- ja meelelahutussüsteemi saab kasutada Wi-Fi ühenduse jagamiseks kuni 8 seadmega >>> Lehekülj 192, Seadistused Wi-Fi ühenduse jagamiseks.

Info- ja meelelahutussüsteem saab kasutada ka välise seadme Wi-Fi pääsupunkti, et teha internetiühendus kättesaadavaks seadmetele, mis on pääsupunktiga ühendatud (nn Wi-Fi klientidele)>>> Lehekülj 192.

Juhis

- Andmeside võib olla tasuline. Suurte andmemahtude vahetamise tõttu soovib CUPRA kasutada püsitasuga mobiilsidepakette. Asjakohast infot saate mobiilsideoperaatoritelt.
- Andmepakettide vahetamisega võivad sõltuvalt teie mobiilsidetariifidest kaasneda >>>

lisakulud, eriti juhul, kui viibite välismaal (nt rändlustasud).

Seadistused Wi-Fi ühenduse jagamiseks

Ühenduse loomine traadita kohtvõrguga

- Vajutage klahve **HOME** > .
- Aktiveerige traadita kohtvõrk. Vajutage selleks ekraaniklahvi **WLAN**.
- Aktiveerige traadita kohtvõrk (WLAN) seadmes, mida soovite ühendada. Vajadusel vaadake selleks juhiseid seadme kasutusjuhendist.
- Käivitage info- ja meelelahutussüsteemis sidumine mobiilseadmega. Vajutage selleks valikut **Enable WLAN connection** (WLAN-ühenduse aktiveerimine) ja tehke linnuke vastavasse ruudukesse.
- Sisestage seadme ekraanil näidatav võrgu kood ja kinnitage seda.

Lisaks saab ühenduse jagamise menüüs (**Share connection**) teha veel järgmisi seadistusi:

- **Security level (turvatase):** WPA2-krüpteering genereerib automaatselt võrgu salasõna.
- **Network key (võrgu salasõna):** Automaatselt genereeritud võrgu salasõna. Vajutage

ekraaniklahvi, kui soovite võrgu salasõna käsitsi muuta. Võrgu salasõna peab sisaldama vähemalt 8 märki ning võib sisaldada kuni 63 märki.

- **SSID:** Wi-Fi võrgu nimi (maksimaalselt 32 märki)

Juhtmevaba Wi-Fi ühendus on loodud. Ühendusprotsessi lõpetamiseks tuleb vajadusel seadmesse veel täiendavaid andmeid sisestada.

Korrake sama protsessi ka teiste seadmete ühendamiseks.

Kaitstud Wi-Fi seadistus (WPS)

✓ Sõltub seadmest ja asukohariigist

Kaitstud Wi-Fi seadistuse (WPS) abil saab kiiresti ja lihtsalt luua sifreeritud traadita kohtvõrgu.

- Looge ühendus traadita kohtvõrguga.
- Vajutage WPS-nuppu Wi-Fi ruuteril, kuni signaaltuli hakkab ruuteril vilkuma. Kui Wi-Fi ruuter ei toeta WPS-ühendust, tuleb võrk konfigureerida käsitsi.
- **VÕI:** Vajutage ja hoidke all WLAN-nuppu Wi-Fi ruuteril, kuni WLAN-signaaltuli hakkab ruuteril vilkuma.
- Vajutage WPS-klahvi Wi-Fi seadmel. Juhtmevaba Wi-Fi ühendus on loodud.

Korrake sama protsessi ka teiste seadmete ühendamiseks.

Internetiühenduse konfigureerimine

Info- ja meelelahutussüsteem saab internetiühenduse loomiseks kasutada välise seadme Wi-Fi pääsupunkti.

Ühenduse loomine traadita kohtvõrguga

- Aktiveerige välises seadmes Wi-Fi pääsupunkt ning jagage seda. Vajadusel vaadake selleks juhiseid seadme kasutusjuhendist.
- Vajutage klahve **HOME** >  **VÕI** lülitage süsteem meediamängija režiimile *Media* ja avage seadistuste menüü, puudutades valikut **Settings**.
- Tehke valikud **WLAN (Wi-Fi) > Enable WLAN connection (WLAN-ühenduse aktiveerimine)** ja tehke linnuke vastavasse ruudukesse.
- Vajutage ekraaniklahvi **Find** (Otsi) ja valige loendist soovitud seade.
- Vajadusel sisestage seadme ekraanil näidatav võrgu kood info- ja meelelahutussüsteemi ning puudutage kinnituseks ekraaniklahvi **OK**.

Käsitsi seadistamine:

- Saate sisestada välise (Wi-Fi) seadme võrguseadistused ka käsitsi.

Juhtmevaba Wi-Fi ühendus on loodud. Ühendusprotsessi lõpetamiseks tuleb vajadusel seadmesse veel täiendavaid andmeid sisestada.

Juhis

Turul pakutavate seadmete suure hulga tõttu pole võimalik garanteerida, et kõik funktsioonid häireteta töötaksid.

Info- ja meelelahutussüsteemi kasutamine

Hääljuhtimine*

Sissejuhatus

Hääljuhtimisfunktsioon töötab nii võrgurežiimil* kui ka võrguvälisel režiimil allpool loetletud keeltes Lehekülj 194. Kasutatavad keeled sõltuvalt turupiirkonnast. Võrgurežiimil* registreeritakse häälkäsklusi täpsemalt, kuna kasutada saab rohkem andmeid.

Hääljuhtimisfunktsioon saab küsimustest ja väljenditest aru, ilma et oleks vaja konkreetseid käsklusi pähe õppida. Häälkäsklusi võib sõnastada vabalt ning need võivad olla kõnekeelsed. Info- ja meelelahutussüsteemist leiata ka ettepanekuid sobivateks häälkäsklusteks.

Võrguvälisel režiimil on funktsiooni kasutusvõimalused piiratumad.

Vali müra autos või väljaspool autot võib hääljuhtimist häirida ning põhjustada segaseid fraase ja vastuseid.

Kasutatavad keeled sõltuvalt turupiirkonnast

*Võrgurežiimil** ja *võrguvälisel režiimil*: saksa, Ameerika inglise, Briti inglise, prantsuse, itaa-

lia, hispaania ja tšehhi keel. Nendes keeltes saab kasutada ka mitmeid uudsemaid funktsioone, nagu nt veebikäsklusi, kliimaseadme juhtimist häälkäsklustega, loomulikku suhtlemist jms.

Info- ja meelelahutussüsteemi teistes töökeeltes veebikäsklusi, kliimaseadme juhtimist häälkäsklustega ega loomulikku suhtlemist kasutada **ei saa**.

Eeltingimused

- *Võrgurežiimil** ja *võrguvälisel režiimil*: hääljuhtimisfunktsiooni saab kasutada ainult koos autosse paigaldatud info- ja meelelahutussüsteemiga.
- *Võrgurežiimil**: teil on olemas kehtiv CUPRA CONNECT Plusi leping.

Juhis

- Hääljuhtimisfunktsioon tunneb häälkäsklusi ära vaid juhul, kui need antakse info- ja meelelahutussüsteemi töökeeleks valitud keeles.
- Proovige kasutada hääljuhtimist sellega tutvumiseks esialgu seisvas autos enne sõidu alustamist.

Käivitussõna ja häälkäsklused

Hääljuhtimisfunktsiooni käivitussõna

Kui olete hääljuhtimisfunktsiooni käivitussõnaga sisse lülitanud, vastab info- ja meelelahutussüsteem teile küsimusega **How can I help you?** (Kuidas saan teid aidata?). Pärast käivitussõna lausumist hakkab süsteem jälgima kõiki autos öeldud sõnu.

Hääljuhtimisfunktsioon hakkab tööle sel hetkel, kui info- ja meelelahutussüsteem tuvastab käivitussõna.

Käivitussõna sisse- ja väljalülitamine

- Tehke **avakuval (HOME)** valikud: **Settings (Seadistused) > Voice control (Hääljuhtimine) > Activate/ deactivate activation word (Käivitussõna sisse-/väljalülitus)**.

Käivitussõna:

Hola Hola

Häälkäsklused

Selleks, et hääljuhtimisfunktsioon häälkäsklusi korralikult ära tunneks, järgige alltoodud nõuandeid.

Nõuanded häälkäskluste tuvastamise parandamiseks:

- Rääkige selgelt. Segaseid käsklusi süsteem ei tuvasta. Rääkige normaalse hääletooniaga. Kui sõidate suure kiirusega, rääkige veidi valjema häälega.

- Vältige välismüra. Lahtised aknad ja ukсед võivad hääljuhtimist häirida.
- Vältige autosisest müra, nt samaaegset vestlust autos. Ärge suunake õhuvoolu ventilatsioonivadest mikrofoni või lae poole.
- Ärge rääkige tugeva aktsendiga ega kasutage murdeid.
- Ärge tehke pikki pause.



Hääljuhtimisfunktsioon töötab ja tuvastab öeldud sõnu.

Juhis

- Kui käivitussõna on välja lülitatud, ei saa info- ja meelelahutussüsteemi käivitussõnaga sisse lülitada. Hääljuhtimise saab sellegipoolest sisse lülitada multifunktsionaalsel roolil asuva lülitiga .

- Funktsiooni saab kasutada sõltuvalt riigist ja varustustasemest.
- Sõltuvalt telefoniraamatu sisust võib selles olevate nimede paremaks tuvastamiseks olla kasu sellest, kui ees- ja perekonnanimi omavahel ära vahetada.

Hääljuhtimisfunktsiooni sisse- ja väljalülitamine

Sõltuvalt varustusest saate hääljuhtimisfunktsiooni sisse lülitada mitmel eri moel.

Hääljuhtimisfunktsiooni sisselülitamine

- *Hääljuhtimise käivitamine:* öelge selge häälega hääljuhtimisfunktsiooni käivitussõna.

- *Multifunktsionaalne rool:* vajutage hääljuhtimisfunktsiooni lülitit .

Hääljuhtimisfunktsioon lõpetab automaatselt töö, kui kasutate mõnd info- ja meelelahutussüsteemi funktsiooni, lülitate sisse parkimisabisüsteemi või teile helistatakse.

Mõningatel juhtudel saate sisse lülitada ka ühendatud mobiiltelefoni hääljuhtimisfunktsiooni, vajutades roolil asuvat hääljuhtimisfunktsiooni lülitit pikalt.

Hääljuhtimise lõpetamine käsitsi

Hääljuhtimise saab lõpetada häälkäsklusega **Cancel** (Katkesta).

- *Multifunktsionaalne rool:* vajutage hääljuhtimisfunktsiooni lülitit  kaks korda järjest või üks kord pikalt.

Raadio/meediamängija

Raadiorežiim



Joonis 146 Skemaatiline kujutis: raadiorežiimi ekraanivaade

Raadiorežiimil saate häälestada raadiovastuvõtja erinevatel sagedustel edastatavatele raadiojaamadele ja salvestada oma lemmikud jaamaklahvide alla, et neid hiljem kiiresti üles leida.

Valitavad vastuvõtu tüübid ja sagedusalad sõltuvad auto varustusest ja riigist. Mõnes riigis võib saadete edastamine teatud sagedusvahemikes lõppeda või mitte enam taastuda.

Raadiomenüü avamine

- Vajutage klahve **HOME** > ► > 📻 >>> **Joonis 146**.

Juurdepääs seadistustele

- Vajutage klahve **HOME** > ► > ⚙️.

Võrgufunktsioonid* raadiorežiimil

Võrgufunktsioone* saab raadiorežiimil kasutada ainult järgmistel tingimustel:

- Autos on CUPRA CONNECTi või CUPRA CONNECT Plusi teenuste kasutusvalmidus.
- Teil on olemas aktiivne CUPRA CONNECTi kasutajakonto.
- Teie auto on teie kasutajakontoga seotud.
- Teil on vastav andmepakett, mille olete soetanud autosiseses kaupluse (In-Car store)

kaudu, või teie mobiiltelefoni andmemaht on läbi Wi-Fi pääsupunkti kasutamiseks piisavalt suur.

📌 Juhis

- Voogedastusteenuste jaoks peavad teil olema asjaomaste teenusepakkujate kasutajakontod.
- Edastatava sisu eest vastutavad raadiojaamad. Autoga ühendatud täiendavad elektriseadmed võivad põhjustada raadiovastuvõtu häireid ja kõlarites müra.
- Foolium või metallikihiga kleebised akendel võivad aknaklaasile paigaldatud antenniga autodes raadiovastuvõttu häirida.

Raadio funktsioonid ja sümbolid

Raadio funktsioonid, vastuvõtu tüübid ja sagedusalad sõltuvad auto varustusest ja riigist.

- AM*-vastuvõtja
- FM-topeltvastuvõtja (hajusantenn)
- FM-jaamade koondloend
- DAB*- ja FM-jaamade ühine loend
- Kõikide jaamaklahvide alla salvestatud raadiojaamade ühine loend, kus on maksimaalselt 36 lemmikjaama
- Jaamade logod
- DAB-raadiojaamade slaidikavad: pildid, mis üksteise järel vahetuvad
- Veebiraadio*

Universaalsed sümbolid raadiorežiimil

AM AM-sagedusriba valimiseks

FM/DAB FM/DAB-sagedusriba valimiseks

Online radio* Veebiraadio* (vastuvõtu tüübi) valimiseks

TP Jaama nime kõrval, tähistab aktiivset liiklusinfot edastavat jaama (TP)

Sümbolid FM/DAB-raadio režiimil

 Sagedusriba kuvamiseks, et soovitud FM-sagedus käsitsi valida. Võimalik ainult juhul, kui jaamade koondloend on välja lülitatud.

 DAB-vastuvõtt pole võimalik.

 DAB-jaamad, mis toetavad slaidikava.

Sümbolid AM-raadio režiimil

 Jaamade loendi käsitsi uuendamiseks.

 Sagedusriba kuvamiseks, et soovitud AM-sagedus käsitsi valida.

Menüüd veebiraadio* režiimil

 Avab jaamade loendi.

 Avab tekstiotsingu akna.

 Toob ekraanile viimati kuulatud veebiraadiojaamade loendi.

 Toob ekraanile 100 kõige kuulatavamat veebiraadiojaama ja taskuhäälingut.

 Toob ekraanile veebiraadiosaated, mida saab kuulata.

 Toob ekraanile veebiraadiojaamad, mis on grupeeritud riikide kaupa.

 Toob ekraanile veebiraadiojaamad vastavalt soovitud keelele.

 Toob ekraanile veebiraadiojaamad, mille programm vastab soovitud muusikažanrile.

Jaama valimine, häälestamine ja salvestamine

Sagedusriba valimine

Enne jaama valimist peate valida sagedusriba või vastuvõtu tüübi. Sõltuvalt valitud sagedusribast või vastuvõtu tüübist saab kuulata erinevaid raadiojaama.

Valitavad sagedusribad ja vastuvõtu tüübid sõltuvad auto varustusest ja riigist.

- Valige sagedusriba või vastuvõtu tüüp: AM*, FM/DAB, FM (seadmed, millel DAB puudub), veebiraadio*.

Raadiojaama otsimine ja valimine

Raadiojaamade valimiseks on mitu eri võimalust. Need varieeruvad sõltuvalt sagedusribast ja vastuvõtu tüübist.

Valimine sagedusriba kaudu (AM ja FM)

- Aktiveerige sagedusriba.
- Vajutage kursorit, kerige sagedusriba läbi ja vabastage see, kui olete jõudnud soovitud sageduseni.
- **VÕI:** Vajutage punkti sagedusribal. Kursor hüppab automaatselt vastavale sagedusele.

Raadio häälestatakse valitud sagedusele. »

Valimine jaamade loendist (AM ja FM/DAB)

Jaamade loendis on näha need jaamad, mille vastuvõtt on hetkel võimalik. AM-sagedusriba puhul peate jaamade loendit võib-olla värskendama, kui te ei viibi enam samas piirkonnas, kus jaamade loend viimati avati. FM/DAB-sagedusriba puhul värskendatakse jaamade loendit automaatselt.

- Avage jaamade loend.
- Puudutage soovitud jaama.

Raadio häälestatakse valitud jaamale. FM/DAB-sagedusriba puhul valitakse vastuvõetavate jaamade jaoks automaatselt parima kvaliteediga vastuvõtu tüüp.

Jaamade otsimine ja filtreerimine (veebiraadio*)

Veebiraadio režiimil (Online radio) saab jaamu kategooriate alusel filtreerida ning sisetatud teksti järgi otsida.

- Avage jaamade loend.
- Valige kategooria, mille alusel soovite jaamu filtreerida.
- **VÕI:** Vajutage tekstiotsingu alustamiseks sümbolit . Ekraanile ilmub sisestusväli.
- Sisestage soovitud jaama nimi. Teksti sisestamise ajal uuendatakse jooksvalt leitud jaamade loendit.
- Puudutage soovitud jaama.

Raadio häälestatakse valitud jaamale.

Otsimine jaamade läbikuulamise režiimil (AM ja FM/DAB)

Jaamade läbikuulamise režiimil otsitakse üles kõik vastuvõetavad jaamad ning iga leitud jaam jääb umbes 5 sekundiks mängima.

- Jaamade läbikuulamise alustamiseks vajutage ekraaniklahvi **SCAN**.

Raadio lülitub jaamade läbikuulamise režiimile ning ekraanil näidatakse hetkel kuulatavat jaama. Selle kõrvale ilmub ekraaniklahv **SCAN**.

- Jaama valimiseks vajutage ekraaniklahvi **SCAN**.

Jaamade läbikuulamine lõppeb ja valitud jaam jääb mängima. Ekraaniklahv **SCAN** kaob ekraanilt.

Raadiojaamade salvestamine jaamaklahvide alla

Kuni 36 erineva sageduse ja vastuvõtu tüübiga lemmikjaama saab salvestada jaamaklahvide alla.

- Häälestage raadio soovitud jaamale.
- Avage ekraanil jaamaklahvide vaade.
- Vajutage sobivat jaamaklahvi pidevalt seni, kuni jaam on salvestatud.

- **VÕI:** Vajutage pikalt soovitud jaama jaamade loendis. Jaamaklahvid ilmuvad ekraanile.
- Vajutage sobivat jaamaklahvi.

Jaam salvestatakse valitud jaamaklahvi alla.

Kui valitud jaamaklahvi alla on juba mõni jaam salvestatud, salvestatakse uus jaam selle asemele.

Erifunktsioonid raadiorežiimil

Liiklusinfo – TP

TP-funktsioon jälgib liiklusinfot edastava jaama teateid ning esitab neid automaatselt raadiorežiimil või parajasti kasutataval meediamängija režiimil. Selleks peab olema võimalik mõne liiklusinfot edastava jaama vastuvõtt.

Mõned ilma oma liiklusinfota jaamad toetavad TP-funktsiooni, vahendades ja edastades liiklusinfot teistelt jaamadelt (EON).

AM-raadio või meediamängija režiimil otsitakse tagaplaanil automaatselt liiklusinfoga raadiojaamu seni, kuni mõne liiklusinfoga jaama vastuvõtt on võimalik.

Kui ühtegi vastuvõetavat liiklusinfoga jaama ei leita, jätkab seade automaatselt selliste jaamade otsingut.

Igas riigis liiklusinfoga raadiojaamu ei ole.

TP-funktsiooni sisse- ja väljalülitamine

- Tehke raadiorežiimil või meediamängija režiimil järgmised valikud: **Settings (Seadistused) > Traffic station (TP) (liiklusjaam)**.

Veebiraadio*

Veebiraadio näol on tegu raadiovastuvõtu tüübiga, mis on mõeldud veebiraadiojaamade ning AM-, FM- ja DAB-jaamadest sõltumatute taskusaadete kuulamiseks. Tänu saadete edastamisele interneti teel saab neid kuulata vabana geograafilistest piirangutest.

Veebiraadiot saab kuulata ainult info- ja meelelahutussüsteemi internetiühenduse kaudu. Veebiraadio kuulamisega võivad kaas-

neda tasud interneti kaudu toimuva andmeedastuse eest.

- Kui olete valinud veebiraadio režiimi, vajutage ja seadistage helikvaliteet veebiraadio vastuvõtuks kõrgemaks või madalamaks.

Jaamade logod

Mõne sagedusriba puhul võivad jaamade logod olla juba info- ja meelelahutussüsteemi eelinstallitud.

Kui FM/DAB-sagedusriba seadistustes on aktiveeritud valik **Automatic selection of station logos** (Automaatne jaamalogode valik), seotakse jaamade logod automaatselt raadiojaamadega.

Veebiraadio režiimil pääseb info- ja meelelahutussüsteem ligi veebis olevale jaamalogode andmebaasile ning seob need automaatselt raadiojaamadega.

Jaamalogode sidumine käsitsi

- Vajutage FM/DAB-raadio režiimil valikut **Station logos** (Jaamade logod).
- Vajutage sümbolit  ja valige siis jaam, mille jaama logo tuleb siduda.
- Valige välja vastava jaama logo. Soovi korral korrake sama protsessi ka teiste jaamadega.
- **VÕI:** Tehke kõike seda menüü kaudu, valides **Settings (Seadistused) > Station logos (Jaamade logod)**.

Meediamängija režiim

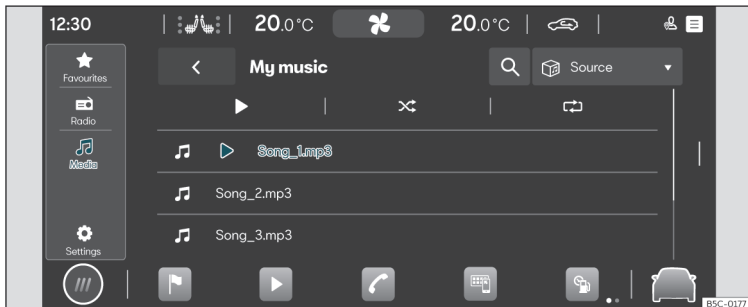

Joonis 147 Skemaatiline kujutis: meediamängija režiimi ekraanivaade »

Meediamängija režiimil saate taasesitada andmekandjatele salvestatud meediafaile ning voogedastusteenuste pakutavat sisu info- ja meelelahutussüsteemi kaudu.

Sõltuvalt varustusest saab kasutada järgmiseid andmekandjaid:

- USB-mäluseadmed (nt USB-mälupulk, USB-pesa kaudu ühendatud mobiiltelefon)
- Bluetooth®-ühendusega seadmed (nt mobiiltelefon või tahvelarvuti)

Sõltuvalt varustusest saab taasesitada järgmist tüüpi meediafaile:

- Helifailid
- Videofailid (sõltuvalt süsteemist)

Lisaks saate kasutada ka voogedastusteenuseid. Voogedastusteenuste kasutusvõimalused sõltuvad auto varustusest ja asukohariigist.

Voogedastusteenuste kasutamiseks peavad teil olema asjaomaste teenusepakujate kasutajakontod.

Meediamängija menüü avamine

- Vajutage klahve **HOME** > ► > **Joo-nis 147**.

Juurdepääs seadistustele

- Vajutage klahve **HOME** > ► > .

Andmekandjate kasutuspiirangud ja näidud

Andmekandjad, mis on pidanud taluma kõrgeid temperatuure või on kahjustatud, ei pruugi töötada. Palun järgige alati tootja kasutusjuhiseid.

Kvaliteedierinevused erinevate tootjate andmekandjate vahel võivad põhjustada mängimisel häireid.

Kui andmekandja konfiguratsioon on vale, võib andmekandja olla mitteleotav.

Esitusloendid määravad kindlaks ainult meediafailide esitusjärjekorra ning viitavad failide salvestuskohale kaustastruktuuris. Esitusloendisse endasse ei ole meediafaile salvestatud. Esitusloendi saab panna mängima vaid juhul, kui selles loetletud meediafailid on salvestatud andmekandjal sinna, kuhu esitusloend viitab.

Meediamängija funktsioonid, meediafailid ning ühilduvus:

- Meediafailide taasesitus ja juhtimine Bluetooth®-ühenduse kaudu
- Järgnevalt loetletud formaadis helifailide taasesitus: AAC, ALAC, AVI, FLAC, MP3, MP4, WMA
- Järgnevalt loetletud formaadis videofailide taasesitus: MPEG-1 ja MPEG-2 (.mpg, .mpeg), ISO MPEG4, DivX 3, 4 ja 5 Xvid (.mpg, .mpeg), ISO MPEG4, DivX 3, 4 ja 5 Xvid

(.avi), ISO MPEG4 H.264 (.mp4, .m4v, .mov), Windows Media Video 10 (.wmv, .asf)

- Esitusloendid mis tahes tüüpi seadmes
- Voogedastus (veebist*)
- Meediafailide otsing

Juhis

CUPRA ei vastuta andmekandjale salvestatud failide kahjustumise ega kadumise eest.

Lähteseadmete valimine ja taasesitus

Lähteseadme valimine

Enne meediafailide taasesitust peate ühendama süsteemiga lähteseadme.

Voogedastusteenuste kasutamiseks peab teil olema internetiühendus.

- Ühendage süsteemiga väline lähteseade.
- Valige ühendatud lähteseade, mida soovite taasesituseks kasutada.

Heli- ja videofailide taasesitus

Meediafaile saab kasutatavast lähteseadmest otsida ja taasesitada mitmel eri viisil.

Kaustastruktuuril põhinev otsing

Meediafailid võivad olla vastavalt kategooriatele eri kataloogidesse rühmitatud (nt albumi, esitaja, pealkirja järgi). See

kategooriavaade on alati näha valiku **My Multimedia** (Minu multimeedia) all. Ka üksikute USB-andmekandjate klassikalist kaustastruktuuri näidatakse valiku **My Multimedia** (Minu multimeedia) all.

- Aktiveerige kaustastruktuur.
- Valitud lähteseadme kaustastruktuur ilmub ekraanile. Kui on valitud **My multimedia** (Minu multimeedia), näidatakse esimesena kategooriaid (muusika, videod, esitusloendid) ja ühendatud lähteseadmeid.
- Otsige kaustastruktuurist üles soovitud pealkiri.
- **VÕI**: Vajutage tekstiotsingu alustamiseks sümbolit . Ekraanile ilmub sisestusväli.
- Sisestage soovitud pealkiri. Teksti sisestamise ajal uuendatakse jooksvalt leitud pealkirjade loendit.
- Puudutage soovitud pealkirja.
- Kui teie tehtud valik on mängimise alustamisel lähteseadme kaustas, lisatakse mängitavate failide hulka ka teised selles kaustas olevad meediafailid.
- Kui mängima pannakse esitusloend, lisatakse mängitavate failide hulka kõik selles esitusloendis olevad pealkirjad.
- Sulgege oma valik, vajutades sümbolit X.

Lemmikute valimine

Mugavamaks taasesituseks saate pealkirju, muusikažanre, esitajaid ja albumeid üksikhaaval lemmikute loendisse salvestada.

- Avage lemmikute loend .
- Puudutage soovitud lemmikut.

Sõltuvalt teie valikust lisatakse mängitavate failide hulka kõik selle lemmiku juurde kuuluvad pealkirjad.

Voogedastusteenuste seadistamine

Sõltuvalt varustusest saate kasutada erinevaid voogedastusteenuseid otse auto info- ja meelelahutussüsteemi kaudu. Selleks peab teil olema asjaomase voogedastusteenuse premium-taseme kasutajakonto ning peate end info- ja meelelahutussüsteemis sellele kontole sisse logima. Selleks läheb teil vaja ka internetiühendust.

- Valige lähteseadmeks  **Streaming** (Voogedastus).
- Ekraanile ilmub loend voogedastusteenustest, mida saab kasutada.
- Valige välja soovitud voogedastusteenus.
- Järgige info- ja meelelahutussüsteemi edasisi ekraanijuhiseid.
- Voogedastusteenus lisatakse uue ekraanilahvina lähteseadmete loendisse.

Lemmikute salvestamine

Lemmikuteks saab salvestada ainult neid meediafaile, mis on olemas info- ja meelelahutussüsteemi valiku **My multimedia** (Minu multimeedia) all. Lemmikuteks saab üksikhaaval salvestada kuni 30 pealkirja, albumit, esitajat ja muusikažanri.

- Pange mõni fail mängima.
- Avage lemmikute loend.
- Puudutage lemmikut, mille alla pole veel midagi salvestatud.
- **VÕI**: Vajutage mõnd olemasolevat lemmikut u 3 sekundit järjest.
- Tehke valik valikuloendist: pealkiri, album, esitaja, muusikažanrid.
- Esitusloend

Tehtud valik salvestatakse valitud lemmiku alla. Kui sinna on juba midagi salvestatud, salvestatakse tehtud valik selle asemele.

Valikuloendis olevad valikuvõimalused sõltuvad meediafailile lisatud andmetest. Kui näiteks muusikafailide puhul pole muusikažanrit näidatud, ei saa te muusikažanrit lemmikuteks salvestada.

Kui videofail mängib, saab lemmikuteks salvestada ainult selle video.

Meelelahutusliku sisu taasesitus info- ja meelelahutussüsteemis

Sõltuvalt info- ja meelelahutussüsteemist saab selle ekraanil vaadata ka videoid.

Vidorežiim

Vidorežiimil saab info- ja meelelahutussüsteemi ekraanil vaadata videot, kui see on sal-

vestatud andmekandjale või valiku **My Multimedia** (Minu multimeedia) alla või seda edastab mõni voogedastusteenus. Sellisel juhul kostab video heli läbi auto kõlarite.

Videopilti näidatakse ainult siis, kui auto seisab. Kui auto liigub, lülitub info- ja meelelahutussüsteemi ekraan välja, video heli taasesitus aga jätkub.

Voogedastusteenuse poolt edastatava video taasesituseks on vaja stabiilset internetiühendust. Sellega võivad kaasneda täiendavad telefonikulud.

Navigeerimine*

Sissejuhatus



Üleilmne satelliidisüsteem teeb kindlaks auto asukoha ning autosse paigaldatud andurid analüüsivad läbitavaid marsruute. Kõiki mõõ-

detud väärtusi ja võimalike liiklustakistuste andmeid kõrvutatakse kasutatavate kaar-

Joonis 148 Skemaatiline kujutis: navigeerimisrežiimi ekraanivaade

diandmetega, et leida optimaalseim tee sihtpunktini.

Navigeerimisrežiimil antavad hääljuhised ja graafiline ekraanikujutis juhatavad teid teie sihtpunkti.

Navigeerimisfunktsioone kasutatakse ekraani vahendusel.

Sõltuvalt riigist ei saa mõningaid info- ja meelelahutussüsteemi funktsioone alates teatud sõidukiirusest enam ekraanil valida. Tegu ei ole mingi häirega, vaid kohalikest seadustest tulenevate nõuete täitmisega.

Navigeerimise hääljuhised

Navigeerimise hääljuhised on sihtpunkti jõudmiseks antavad kuuldamavad sõidujuhised.

Hääljuhiste tüüp ja sagedus sõltuvad tehtud seadistustest ja sõidusituatsioonist, näiteks sellest, kas alustate või lõpetate sihtkohta navigeerimist või kas sõidate maanteel või ületate nt ringteed.

Kui sihtkohta pole võimalik täpselt jõuda, kuna see asub nt kaardile kandmata piirkonnas, näidatakse ekraanil sihtkohani jäänud kaugust ja aadressi puuduvat teavet.

Dünaamilise juhendamiskäitumise kasutamisel annab süsteem teile infot ka teie marsruudil registreeritud liiklustakistuste kohta. Kui süsteem muudab liiklustakistuse tõttu marsruuti, kostab selle kohta täiendav hääljuhis.

Sel ajal, kui hääljuhis süsteemist kostab, saab muuta hääljuhiste helitugevust. Pärast seda

antavad hääljuhised kostavad juba valitud uue helitugevusega.

Võimalikud piirangud navigeerimisel

Kui info- ja meelelahutussüsteem ei saa andmeid GPS-satelliitidelt vastu võtta, näiteks tunnelis või maa-aluses garaazis, jätkub navigeerimine auto andureid kasutades.

Piirkondades, mille kaardiandmeid info- ja meelelahutussüsteemis ei ole või need on puudulikud, püüab info- ja meelelahutussüsteem teid ikkagi sihtkohta juhutada.

Puuduvate või mittetäielike navigeerimisandmete korral võib juhtuda, et auto asukohta pole võimalik täpselt kindlaks määrata. See tõttu ei pruugi navigeerimine olla nii täpne kui tavaliselt.

Teedevõrk muutub pidevalt – nt rajatakse uusi teid, toimuvad teede ümberehitused, sõiduteid suletakse liiklusele, muutuvad tänavanimed ja hoonete numeratsioon. Kui navigeerimisandmed vananevad, võib sihtkohta juhutamisel esineda vigu ja ebatäpsusi.

Kaardivaate kasutamine

Kaardivaate optimeerimiseks saate kaardi sõrmeliigutuste abil endale sobivaks kohandada.

Kaardi liigutamine (nõuanne: kasutage oma nimetissõrme)

- Liigutage kaarti ekraanil oma sõrmega.

Kaardivaate suurendamine (nõuanne: kasutage oma nimetissõrme)

- Kaardi suurendamiseks mingis kindlas kohas koputage kaks korda sõrmega kaardile.

Kaardivaate vähendamine (nõuanne: kasutage oma keskmist ja nimetissõrme)

- Pange mõlemad sõrmed korraga vastu kaarti.

Kaardivaate muutmine (nõuanne: kasutage oma nimetissõrme)

- Puudutage sõrmega kaks korda järjest kaarti ja hoidke sõrme seejärel ekraanil.
- Kaardivaate vähendamiseks liigutage oma sõrme ülespoole. Kaardivaate suurendamiseks liigutage oma sõrme allapoole.

Kaardivaate muutmine (nõuanne: kasutage oma keskmist ja nimetissõrme)

- Pange mõlemad sõrmed korraga vastu kaarti ja hoidke neid ekraani vastas.
- Kaardivaate vähendamiseks liigutage sõrmi teineteisele lähemale. Kaardivaate suurendamiseks liigutage sõrmi teineteisest eemale.

Kaardivaate kallutamine (nõuanne: kasutage oma keskmist ja nimetissõrme)

- Pange mõlemad sõrmed horisontaalasendis korraga vastu kaarti ja hoidke neid ekraani vastas.
- Kaardivaate kallutamiseks ettepoole liigutage oma sõrmi ülespoole. Kaardivaate



kallutamiseks tahapoole liigutage oma sõrmi allapoole.

Kaardivaate pööramine (nõuanne: kasutage oma keskmist ja nimetissõrme)

- Pange mõlemad sõrmed korraga vastu kaarti ja hoidke neid ekraani vastas.
- Kaardivaate pööramiseks pöörake oma sõrmi ekraanil kellaosuti liikumissuunas või vastassuunas.

Salvestatud andmed

Info- ja meelelahutussüsteem salvestab teatud andmeid (näiteks kõige sagedamini kasutatavate marsruutide ja asukohtade andmeid), et kiirendada sihtkohtade sisestamist ja optimeerida marsruute.

Salvestatud andmete kustutamine

- Tehke ekraanil valikud **Settings (Seadistused) > Basic function settings (Põhifunktsioonide seadistused) > Delete (Kustuta)** ning vajutage siis ekraaniklahvi **OK**.

▲ TÄHELEPANU

Valige seadistusi, sisestage sihtkohti ja muutke marsruute ainult siis, kui auto seisab.

Juhis

- Kui sihtkohta juhatamise ajal tekib marsruudil vajadus ümbersõiduks, võib süsteem koostada uue marsruudi.
- Sõidujuhiste kvaliteet sõltub kasutatavatest navigeerimisandmetest ja liiklustakistuste kohta saadud infost.
- Navigeerimise hääljuhiseid ei anta, kui info- ja meelelahutussüsteemi heli on välja lülitatud.

Navigeerimisfunktsioonid ja ekraanisümbolid

Navigeerimine

Kasutatavad navigeerimisfunktsioonid sõltuvad auto varustusest ja riigist.













Funktsioonid

- Sihtkoha sisestamine ja marsruudi koostamine (võrgurežiimil* ja võrguvälisel režiimil)
- Kahe kaardi samaaegne vaade (ekraanil ja näidikuplokis*)
- Kaardiuuendused veebist*
- Ennustav navigeerimine
- 3D linnakaardid
- Liiklusinfo veebist*
- Dünaamilised huvipunktid (POI)

Kaardivaate sümbolid





Ekraaniklahvid ja -näidud sõltuvad valitud seadistustest ja sõidusituatsioonist.

Kaardil näidatakse huvipunktide (POI) ja liiklust takistavate asjaolude sümboleid, nt tanklad, raudteejaamu või huvitavaid vahepeatusi, kui süsteemil on olemas vastavad andmed»»» Lehekülj 207.







-  Praegune asukoht
-  Sihtkohtade otsing
-  Vahe sihtkoht marsruudil
-  Lõppsihtkoht
-  Kodune aadress
-  Töökoha aadress
-  Lemmiksihtkohad
-  Täiendavate valikutega lisaaken
-  Marsruudivalikutega lisaaken
-  Kaardi tsentreerimine vastavalt auto praegusele asukohale
-  Vaate muutmine: 2D-vaade suunaga põhja, 2D-vaade sõidusuunas või 3D-vaade sõidusuunas
-  Teave kasutatava marsruudi kohta
-  Kaardi mõõtkava

Lisaakna sümbolid



- Lisaakna avamiseks vajutage ekraaniklahvi .

-  Viimase hääljuhise kordus
-  Hääljuhiste helitugevus
-  Kaardi heledus: automaatne, päevane või öine režiim
-  Uued marsruudivariandid samasse sihtkohta
-  360° sõiduulatus näit (hübriidautodel)

Muud sümbolid

-  Detailse sihtkoha aadressi sisestamine
-  Sihtkohtade otsing
-  Sagedasemad sihtkohad
-  Viimased sihtkohad
-  Lemmiksihtkohad
-  Tagasi

Sümbolid marsruudi skeemil



-  Praegune asukoht
-  Kasutatava marsruudi lõppsihtkoht

Huvipunktide (POI) sümbolid

Kaardil näidatakse huvipunkte (POI – points of interest), kui süsteemil on olemas vastavad andmed.

Juhendamise alustamiseks puudutage soovitud huvipunkti sümbolit»» Lehekülg 206.











-  Tankla
-  Parkla

-  Turismiinfokeskus
-  Raudteejaam
-  Restoran

Liiklusinfo

Kaardil näidatakse liiklust takistavaid asjaolusid, kui süsteemil on olemas vastavad andmed»» Lehekülg 207.

Puudutage vastavat sümbolit, et avada lisaaiken täiendava infoga»» Lehekülg 208.

-  Veniv liiklus
-  Liiklusummik
-  Avarii
-  Rikkis sõiduk teel
-  Libe tee (jää või lumi)
-  Tee liiklusele suletud
-  Libedusest põhjustatud liiklusohu
-  Oht
-  Teetööd
-  Tugev tuul
-  Halb nähtavus

Navigeerimisandmed

Info- ja meelelahutussüsteem on varustatud sisseehitatud navigeerimisandmete mäluga. Sõltuvalt riigist võivad vajalikud navigeerimisandmed olla süsteemi juba installitud.

Õigete marsruutide koostamiseks ja kõikide pakutavate funktsioonide täismahus kasutamiseks peab info- ja meelelahutussüsteemi andmeid regulaarselt uuendama.

Vananenud andmete kasutamine võib põhjustada vigu navigeerimisel. Koostatud marsruute pole võimalik järgida või sõidujuhised võivad juhatada valesse sihtkohta.

Hoolitsege kaardiandmete järjepideva uuendamise eest.

Navigeerimisandmete uuendused veebist*

Navigeerimisandmeid nende piirkondade kohta, mille sõiduteid te kõige enam kasutate, uuendatakse taustal automaatselt, kui internetiühendus on olemas ja privaatsusseaded seda lubavad.

- Kui süüde on sisse lülitatud, uuendatakse kaardiandmeid automaatselt.

Navigeerimisandmete käsitsi uuendamine

Suurte regioonide (nt Lääne-Euroopa) uusimad navigeerimisandmed saate alla laadida aadressilt www.seat.com ning salvestada »

USB-mäluseadmesse. Navigeerimine otse USB-mäluseadme kaudu pole võimalik.

- Laadige navigeerimisandmed veebilehelt USB-mäluseadmesse.
- Lülitage auto süüde sisse.
- Ühendage USB-mäluseade info- ja meelelahutussüsteemiga. Navigeerimisandmete uuendamine viiakse taustal läbi automaatselt.

Kaardiversiooni näete, kui teete valikud: **HOME** >  > **System information (Süsteemi info)**.

TÄHELEPANU

Kui uuendate navigeerimisandmeid sõidu ajal käsitsi, võite põhjustada avarii ja raskeid kehavigastusi.

- Uuendage navigeerimisandmeid ainult siis, kui auto seisab.

Juhis

Navigeerimisandmete automaatne uuendamine sõltub privaatsusseadetest. Kui on valitud privaatrežiim „Incognito“ (Tundmatu), siis andmete automaatset uuendamist ei toimu.

Sihtkoha sisestamine ja juhendamise käivitamine





Sõltuvalt varustusest ja riigist saab sihtkoha sisestamiseks kasutada erinevaid funktsioone.

Erinevad sihtkoha sisestamise funktsioonid leiate navigeerimise peamenüüst.

Navigeerimise peamenüü avamine

- Vajutage klahve **HOME** > .

Sihtkoha valimine ja navigeerimise alustamine

1. Vajutage ekraaniklahvi .
2. Valige soovitud sihtkoht. Võite selle valida kõige sagedasemate ( **Frequent destinations**), viimaste ( **Last destinations**) või lemmiksihtkohtade ( **Favourite destinations**) seast.

VÕI: Vajutage sümbolit  ja sisestage soovitud koha aadress sisestusaknasse.



VÕI: Täpne aadress.

3. Vajutage ekraaniklahvi **Start**.

Frequent destinations – sagedasemad sihtkohad

Võimalike sihtkohtade ülevaate jaoks kasutatakse salvestatud andmeid, et teile tõenäoliselt sobivaid sihtkohti välja pakkuda.

Sihtkoha valimine ja navigeerimise alustamine



1. Vajutage ekraaniklahvi  ja seejärel .
2. Valige soovitud sihtkoht. Juhendamine käivitub automaatselt.

Kiirkäivitus: juhendamise eriti kiireks käivitamiseks vajutage paar sekundit järjest soovitud sihtkohta.

Last destinations – viimased sihtkohad

Süsteem salvestab viimased sihtkohad mällu, et neid saaks navigeerimiseks kiiresti uuesti valida.

Sihtkoha valimine ja navigeerimise alustamine

1. Vajutage ekraaniklahvi  ja seejärel .
2. Vajutage soovitud sihtkohta.
3. Vajutage ekraaniklahvi **Start**.



Kiirkäivitus: juhendamise eriti kiireks käivitamiseks vajutage paar sekundit järjest soovitud sihtkohta.

Favourite destinations – lemmiksihtkohad

Kuni 20 lemmiksihtkohta saab salvestada mällu.

Sihtkoha salvestamiseks lemmikuna vajutage sihtkoha sisestamise ajal lisaaknas sümbolit .

Sihtkoha valimine ja navigeerimise alustamine

1. Vajutage ekraaniklahvi  ja seejärel .
2. Vajutage soovitud sihtkohta.
3. Vajutage ekraaniklahvi **Start**.

Juhis

Sisestage sihtkoht võimalikult täpselt. Kui sisestate sihtkoha valesi, pole võimalik juhendamis käivitada või süsteem juhatab teid valesse kohta.

Juhendamise käivitamine, valides sihtkoha otse kaardilt

Navigeerimiskaart sisaldab paljudes punktides aktiivseid alasid, mis sobivad sihtkoha sisestamiseks. Puudutage selleks lihtsalt soovitud kohta kaardil. Kui selle punkti kohta on kaardiantmed olemas, saate käivitada juhendamise sinna punkti jõudmiseks.

Sihtkoha sisestamise võimalus otse navigeerimiskaardilt sõltub olemasolevatest kaardiantmetest ning ei ole kõikide kohtade puhul võimalik.

Kui soovite käivitada „navigeerimise maastikul“, puudutage kaardil ilma asukohaandmeteta tühja piirkonda.

Navigeerimise käivitamine

- Vajutage ekraaniklahvi .

- Nihutage kaardivaadet seni, kuni saate sellel soovitud koha välja valida. Navigeerimiskaarti saab kasutada erinevate sõrmeliigutustega»»» Lehekülg 203.

- Vajutage soovitud sihtkohta kaardil.
- Vajutage ekraaniklahvi **Route**.

Navigeerimine maastikul*

„Maastikul navigeerimine“ funktsioon (Off-road navigation) koostab marsruudid valitud sihtkohtadesse teadaolevate andmeteta. Kui sihtkoht asub väljaspool teadaolevaid teid või asukohaandmeteta alal, leiab süsteem marsruudi mõne teadaoleva tee järgmise punkti ning lõpetab teekonna järgmise sihtkohta otseühendusega.

Navigeerimise käivitamine

- Nihutage kaardivaadet seni, kuni saate sellel soovitud koha välja valida. Navigeerimiskaarti saab kasutada erinevate sõrmeliigutustega»»» Lehekülg 203.
- Vajutage vabalt valitud asukohaandmeteta punkti kaardil.
- Vajutage ekraaniklahvi **Route**.

Juhendamise käivitamine, kasutades kontaktandmeid

Navigeerimise sihtkohana saate kasutada ka mõne oma salvestatud kontakti aadressi. Il-

ma aadressita salvestatud kontakte navigeerimiseks kasutada ei saa.

Navigeerimise käivitamine

- Vajutage ekraaniklahvi .
- Vajutage soovitud kontakti.
- Vajutage ekraaniklahvi **Route**.

Juhis

Kui kontakti aadress on vananenud, juhendab süsteem teid vana aadressi alusel ja võite jõuda valesse sihtkohta. Kontrollige üle, kas kasutatav kontakti aadress on ikka õige.

Liiklusinfo

Info- ja meelelahutussüsteem võtab auto- maatselt vastu detailset liiklusinfot, eeldusel, et süsteemil on olemas internetiühendus. Liiklusinfot näidatakse kaardil erinevate sümbolitega ning tähistades teid eri värvidega.

Liiklustakistused

Liiklustakistusi, nt liiklusummikuid või ülekoomatud teid, näidatakse kaardil erinevate sümbolite abil.

Kui mõni liiklustakistus jääb juhendamise ajal kasutatavale marsruudile, näidatakse seda ka marsruudi skeemil. Selliseid liiklustakistusi »»

saab ümbersõidu abil vältida» Lehekülj 208.

Teave liiklusohlike olukordade kohta

Infot võimalike ohtude kohta näidatakse kaardil erinevate sümbolite abil samamoodi nagu liiklustakistusi. Sel juhul on selle info allikaks teine sõiduk, mis on ohu tuvastanud ja info selle kohta teenusepakujale edastanud.

Kaardil näidatakse järgmisi ohte: liiklusõnnetus, rikkis sõiduk teel ning libe tee.

Liiklusvoolu näit

Kaardil näidatakse ka reaajas infot liiklusvoolu kohta, tähistades teid vastavalt olukorrale eri värvidega.

- **Oranž:** Veniv liiklus
- **Punane:** Liiklusummik

Juhis

Liiklusinfo vastuvõtt sõltub privaatsusseadetest. Privaatrežiimil „Incognito“ (Tundmatu) liiklusinfot vastu ei võeta. Privaatsustasemeks peab olema valitud „Tracking“ (Jälgimine) või „Location“ (Asukoht).

Funktsioonide kirjeldused

Marsruudi skeem

Marsruudi skeem sisaldab kõiki selle andmeid, näiteks alguspunkti, vahepeatusi, liiklustakistavaid asjaolusid, huvipunkte ja lõppsihtkohta, kui süsteemil on vastavad andmed olemas.

Kui puudutate mõnd skeemil olevat sümbolit, avaneb täiendavate valikutega lisaaken. Võimalikud valikud sõltuvad puudutatud sümbolile vastavast marsruudipunkti ja valitud seadistustest.

Marsruudi skeemi avamine ja sulgemine

- Puudutage avamiseks joont | või libistage seda.
- Puudutage sulgemiseks joont | või libistage seda.

Marsruudi muutmine

Marsruudi muutmiseks lohistage vahepeatused TripView-vaatel soovitud kohta.

- Puudutage soovitud sihtkohta järjest senikaua, kuni see on nähtavalt markeeritud.
- Lohistage see nüüd marsruudil soovitud kohta.
- Eemaldage oma sõrm ekraanilt. Süsteem koostab uue marsruudi.

Liiklustakistuste vältimine

Marsruudi skeemil on näha ka kõik liiklustakistavad asjaolud, kui süsteemil on vastavad andmed olemas. Ümbersõiduks sellistest liiklustakistustest muutke marsruuti» Lehekülj 208.

- Puudutage liiklustakistuse sümbolit.
- Vajutage ekraaniklahvi **Avoid** (Välidi). Süsteem koostab uue marsruudi.

Lisaaken

Navigeerimisfunktsioonide kasutamisel võib ekraanil avaneda täiendavate valikutega lisaaken. Võimalikud valikud sõltuvad kasutatavast funktsioonist.





Lisaakna sulgemine

- Puudutage tühja piirkonda väljaspool lisaaKent.
- **VÕI:** Vajutage sümbolit X.
- **VÕI:** Vajutage ekraaniklahvi **OK**.

Funktsioonid lisaaknas:

Show on map (Näita kaardil)	Näitab valitud kohta kaardil.
Add stopover (Lisa vahepeatus)	Lisab marsruudile vahepeatuse.
Direct route (Otsemarsruut)	Käivitab juhendamise otse sihtkohta.

Funktsioonid lisaaknas:

 Delete (Kustuta)	Kustutab vahepeatuse marsruudilt.
 Avoid (Välti)	Ümbersõit liiklustakistuse vältimiseks. Süsteem koostab uue marsruudi.
 Stopping route guidance (Juhendamise lõpetamine)	Lõpetab juhendamise kasutatud marsruudil.
 X	Sulgeb lisaakna.
 ☆	Lisab sihtkoha lemmiksihtkohtade hulka.

Kasutusmustrite õppimine

Sõidu ajal salvestab süsteem läbitud marsruute ja sihtkohti, et teile automaatselt võimalikke sihtpunkte pakkuda. Süsteem õpib sihtpunktid selgeks vastavalt sõitude toimumisajale (kellaaeg ja nädalapäev).

Süsteem võib teile välja pakkuda kuni 5 marsruuti korraga. Välja pakutud marsruudid või-

vad erineda marsruutidest, mis pärast tavaliselt sihtkoha valimist koostatakse.

Kui valite ühe pakutud sihtkohtadest välja, hakkab süsteem teid sinna jõudmiseks juhendama.

Süsteem juhendab teid vastavalt valitud marsruudile senikaua, kuni te sellelt marsruudilt lahkute. Sel juhul koostab süsteem uue marsruudi, mis juhhib teid kõige otsemat teed pidi algselt valitud sihtkohta.

Juhendamise käigus võetakse arvesse ja välditakse ka olulisi liiklustakistusi (nt ummikuid), kui ümbersõit neist on võimalik, eeldusel, et süsteemil on vastavad andmed olemas.

Võite funktsiooni igal ajal sisse või välja lülitada.

Kasutusmustrite õppimisfunktsiooni sisse- ja väljalülitamine

Funktsiooni seadistust saab muuta navigeerimisrežiimi vastavas menüüs:  > **Basic**

function settings (Põhifunktsioonide seadistused).

- Funktsiooni sisselülitamiseks aktiveerige valik **Learn usage pattern** (Kasutusmustrite õppimine).
- Funktsiooni väljalülitamiseks inaktiveerige valik **Learn usage pattern** (Kasutusmustrite õppimine).
- Salvestatud andmete kustutamiseks puudutage valikut **Delete usage pattern** (Kasutusmustrite kustutamine).

360° sõiduulatus näit

✓ Kehtib pistikhübridide puhul

360° sõiduulatuse näit näitab võimalikku sõiduulatust kõrgepingeakus oleva energiaruuga.

360° sõiduulatuse näidu sisselülitamine

- Avage kaardivaate lisaaken ja vajutage sümbolit .

Telefoniliides

Sissejuhatus

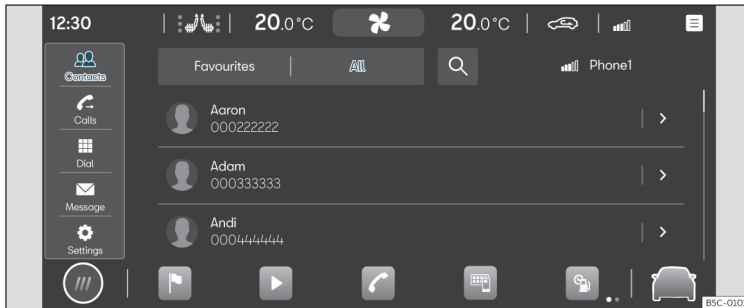

Joonis 149 Skemaatiline kujutis: telefonirežiimi ekraanivaade

Kasutades telefoniliidest, saate ühendada info- ja meelelahutussüsteemiga oma mobiiltelefoni ning kasutada telefonifunktsioone otse info- ja meelelahutussüsteemi kaudu. Telefoni heli kostab sel juhul läbi auto kõlari- te.

Info- ja meelelahutussüsteemiga saab samaaegselt ühendada kuni kaks mobiiltelefoni.

Suured kiirused, halvad ilma- või teeolud, vali müra (ka väljaspool autot) ning halb mobiililevi võivad autos toimuva telefonikõne kvaliteeti halvendada.

Juhis

- Reeglina on seade (nt mobiiltelefon) vaja süsteemiga siduda ainult üks kord. Seejärel saate seadme Bluetooth®-i või Wi-Fi kaudu info- ja meelelahutussüsteemiga igal hetkel uuesti ühendada, ilma et peaksite seda uuesti siduma.
- Mõningate telefonifunktsioonide kasutusvõimalus sõltub info- ja meelelahutussüsteemiga ühendatud mobiiltelefonist.

Telefoniliidese funktsioonid ja ekraanisümbolid

Telefoniliidese funktsioonid

- Vabakäekõne funktsioon
- Kuni kahe telefoni kasutamine samaaegselt
- Kuni 5000 kontaktiga telefoniraamat
- SMS-sõnumite funktsioonid Bluetooth®-i kaudu*: SMS-sõnumite lugemine, SMS-sõnumite kirjutamine (sh sõnumimallid), SMS-sõnumite ettemängimine, sõnumite ajalugu

- E-kirjade funktsioonid Bluetooth®-i kaudu*: e-kirjade lugemine, e-kirjade kirjutamine
- Juhtmevaba laadimisfunktsioon (sõltub varustusest)
- Ühendus autosse paigaldatud mikrofoniga

Peamenüü sümbolid

- Kontaktid
- Sisse tulnud ja välja helistatud kõnede loend
- Telefoninumbri sisestamine
- Tekstisõnumid (SMS-sõnumid ja e-kirjad)*
- Telefoniliidese seadistused

Helistamisega seotud sümbolid

Sümbolid võivad sõltuvalt info- ja meelelahutussüsteemist erineda.

- Kõne alustamine või selle esiplaanile toomine
- Kõne lõpetamine või sellest keeldumine
- Kontaktide loendi avamine
- Telefoninumbri sisestamine
- Vabakäekõne heli väljalülitamine
- Kõne ootele panek
- Kõne jätkamine
- Konverentskõne alustamine

- Kõne ümberlülitamine privaatrežiimile
- SOS Hädaabikõne
- Tehnoabikõne
- Infokõne, mille kaudu saate hankida teavet CUPRA automargi ning liikluse ja reisimisega seotud lisateenuste kohta
- Kõnepost

Kõneloendite sümbolid

- Kõneloendite avamiseks vajutage ekraaniklahvi .
- Sissetulnud kõne
- Väljahelistatud kõne
- Vastamata kõne
- Telefoninumber (ettevõtte)
- Telefoninumber (isiklik)
- Mobiiltelefoni number (ettevõtte)
- Mobiiltelefoni number (isiklik)
- Faks (isiklik)
- Faks

Tekstisõnumitega seotud sümbolid*

Sümbolid võivad sõltuvalt info- ja meelelahutussüsteemist erineda.

- Tekstisõnumite avamiseks vajutage ekraaniklahvi .

- Häälujuhtimisega tekstisisestuse aktiveerimine»» Lehekülg 194
- Tekstisõnumite sõnumimallid

Kohad, kus kehtivad erieeskirjad

Lülitage mobiiltelefon ja telefoniliides kohtades, kus esineb plahvatusoht, kindlasti välja. Sellised kohad ei ole alati selgelt tähistatud. Nende hulka kuuluvad näiteks:

- Kemikaale sisaldavate torustike ja mahutite ümbrus
- Laevade ja praamide alumised tekid
- Vedelgaasil (nt propaanil või butaanil) töötavate sõidukite lähiümbrus
- Kohad, kus õhus on kemikaalide aure või peenosakesi, nt jahu, tolmu või metallipulbrit
- Kõik muud kohad, kus auto mootor või telefon tuleb välja lülitada

⚠ TÄHELEPANU

Lülitage mobiiltelefon plahvatusohtlikes kohtades välja!

Juhis

Piirkondades, kus kehtivad erieeskirjad või mobiiltelefonide kasutamine on keelatud, peab telefon olema alati välja lülitatud. Siselülitatud mobiiltelefoni tekitatud kiirgus võib häirida tundlike tehnika- ja »

meditsiiniseadmete tööd, mille tulemusel võivad need töötamast lakata või kahjustuda.

Mobiiltelefoni sidumine, ühendamine ja kasutamine

Eeltingimused telefoni sidumiseks:

- Bluetooth® on mobiiltelefonis sisse lülitatud.
- Bluetooth® on info- ja meelelahutussüsteemis sisse lülitatud.
- Sõltuvalt mobiilseadmest peab selle Bluetooth®-i menüü olema avatud või valik **Visibility** (Nähtav) olema aktiveeritud, et info- ja meelelahutussüsteem seadme üles leiaks.

Telefoniliidese funktsioonide kasutamiseks siduge helistamiseks sobiv mobiiltelefon kõigepealt info- ja meelelahutussüsteemiga. Mobiiltelefon seotakse info- ja meelelahutussüsteemiga telefoni esmakordsel ühendamisel. Selle käigus salvestatakse ka kasutajaprofiil»» Lehekülg 212.

Sidumiseks võib kuluda paar minutit. Funktsioonid, mida seejärel kasutada saab, sõltuvad mobiiltelefonist ja selle operatsioonisüsteemist.

Mobiiltelefoni sidumine

- Avage mobiiltelefonis leitud Bluetooth®-seadmete loend ning valige sellest info- ja meelelahutussüsteemi nimi.
- Lugege läbi mobiiltelefoni ning info- ja meelelahutussüsteemi ekraanile ilmuvad teated. Kinnituse palumisel andke oma kinnitus. Kui sidumine õnnestus, salvestatakse telefoni andmed kasutajaprofiili.
- **Sõltuvalt seadmest:** kinnitage mobiiltelefonis, et andmete edastamine telefonist on lubatud.

Aktiivne ja passiivne ühendus

Telefoniliidese funktsioonide kasutamiseks peab vähemalt üks mobiiltelefon info- ja meelelahutussüsteemiga *ühendatud* olema. Kui info- ja meelelahutussüsteemiga on ühendatud mitu mobiiltelefoni, saate kasutada ümberlülitust aktiivse ja passiivse ühenduse vahel. Telefoniliidese kasutamiseks soovitud mobiiltelefoniga looge sellega aktiivne ühendus.

Erinevused eri ühendustüüpide vahel

Primaarne	Mobiiltelefon on seotud ja ühendatud. Telefoniliidese funktsioonide jaoks kasutatakse selle mobiiltelefoni andmeid.
Sekundaarne	Mobiiltelefon on seotud ja ühendatud. Telefonikõned on võimalikud, ent telefoniraamatut, sõnumeid ja muid funktsioone kasutada ei saa.

Seotud mobiiltelefonid on info- ja meelelahutussüsteemi salvestatud, ka juhul, kui need ei ole hetkel süsteemiga ühendatud.

Mobiiltelefoni ühendamine

Eeltingimus: mobiiltelefon on info- ja meelelahutussüsteemiga seotud.

- Lülitage Bluetooth® oma mobiiltelefonis sisse.

Aktiivse ühenduse loomine

Eeltingimus: info- ja meelelahutussüsteemiga on samaaegselt ühendatud mitu mobiiltelefoni.

- Valige rippmenüüst soovitud mobiiltelefon. Kõik ülejäänud mobiiltelefonid lülitatakse automaatselt ümber passiivsele ühendusele.

Kasutajaprofiilid

Iga seotud mobiiltelefoni jaoks luuakse automaatselt isiklik kasutajaprofiil. Kasutajaprofiili salvestatakse selle mobiiltelefoni andmed, näiteks kontaktandmed ja seadistused. Info- ja meelelahutussüsteemi saab samaaegselt salvestada maksimaalselt neli kasutajaprofiili.

⚠ TÄHELEPANU

Kui seote seadmeid sõidu ajal, võite põhjustada avarii ja raskeid kehavigastusi.

- Siduge seadmeid ainult siis, kui auto seisab paigal.

Juhis

- Osade mobiiltelefonide sidumisel ilmub telefoni ekraanile PIN-kood. Sisestage see kood sidumise lõpetamiseks info- ja meelelahutussüsteemi.
- Sel ajal, kui info- ja meelelahutussüsteem on tuntud mobiiltelefonide menüüs (Known mobile phones), on juhtmevaba laadimisfunktsioon inaktiveeritud. Kui väljute sellest menüüst, aktiveeritakse juhtmevaba laadimisfunktsioon uuesti.

Telefoniliidese tüübid: Basic ja Comfort

Sõltuvalt varustusest saab kasutada kaht tüüpi telefoniliidest:

- Telefoniliides Basic
- Telefoniliides Comfort

Telefoniliides Basic

Telefoniliides Basic kasutab andmeedastuks Bluetooth®-i HFP-profiili. Seda tüüpi liides võimaldab kasutada telefonifunktsioone info- ja meelelahutussüsteemi kaudu ning kuulata meediafaile läbi auto kõlarite.

Telefoniliides Comfort

Samamoodi nagu telefoniliides Basic, kasutab ka telefoniliides Comfort Bluetooth®-i HFP-profiili.

Lisaks saab aga selle telefoniliidese varustada ka juhtmevaba laadimisfunktsiooniga»» Lehekülg 214.

Juhtmevaba laadimisfunktsiooni kasutamiseks peate ühilduva mobiiltelefoni õigesti laadimissahtlisse asetama. Seejärel ühendatakse mobiiltelefon auto antenniga. See parandab signaali vastuvõttu ja telefonikõnede kvaliteeti.

Helistamine

Telefoniliidese avamine

- Vajutage klahve HOME > .

Helistamine

Valige helistamiseks soovitud telefoninumber. Telefoninumbri valimiseks on mitu eri võimalust:

Contacts – kontaktid

Kui kontakti alla on salvestatud mitu telefoninumbrit, peate neist ühe välja valima.

- Puudutage helistamiseks ekraaniklahvi  ja seejärel loendis sobivat telefoninumbrit.

- **VÕI:** Puudutage kontakti otsimiseks sümbolit  ja sisestage siis kontakti nimi sisestusväljale. Seejärel puudutage helistamiseks leitud kontakti.

- **VÕI:** Puudutage helistamiseks lemmikut telefoniliidese peamenüüs.

Calls – kõneloendid



Telefoniliides näitab ühendatud mobiiltelefoni kõneloendeid. Kasutage helistamiseks sobivat kõneloendit.

- Tehke helistamiseks valikud  > **All (Kõik)** ning puudutage siis loendis sobivat telefoninumbrit.

- **VÕI:** Puudutage ekraaniklahvi  ja avage soovitud kõnede loend (nt vastamata kõned või valitud numbrid). Helistamiseks puudutage soovitud numbrit valitud loendis.

Dial – käsitsi sisestamine

Sisestage helistamiseks käsitsi soovitud telefoninumber. Telefoninumbri sisestamise ajal ilmuvad info- ja meelelahutussüsteemi ekraanile kontaktid, mis sisestatava numbriga kokku langevad.

- Puudutage ekraaniklahvi  ja sisestage telefoninumber.
- Puudutage helistamiseks ekraaniklahvi  »

Viimasena valitud telefoninumbri kordusvalimiseks vajutage pikalt lülitit ☞ multifunktsionaalsel roolil.

Sõnumite saatmine*

Sõltuvalt kasutatavast mobiiltelefonist ning info- ja meelelahutussüsteemist saate saata ja vastu võtta SMS-sõnumeid ja e-kirju telefoniliidese kaudu.

SMS-sõnumi saatmine

- Tehke ekraanil valikud ☞ > **Text message (Tekstisõnum)** > **Enter new message (Uue sõnumi sisestamine)** ja sisestage oma sõnum.
- Sisestage otsinguribale soovitud kontakt.
- Sõnumi saatmiseks vajutage klahvi **OK**.

E-kirja saatmine

- Tehke ekraanil valikud ☞ > **E-mail (e-kiri)** > **Enter new message (Uue sõnumi sisestamine)** ja sisestage oma sõnum.
- Sisestage otsinguribale soovitud kontakt.
- Sõnumi saatmiseks vajutage klahvi **OK**.

Telefoniraamat, lemmikud ja kiirvalimisklahvid

Mobiiltelefoni esmakordsel ühendamisel info- ja meelelahutussüsteemiga salvestatakse selles olev telefoniraamat info- ja meelelahutussüsteemi. Võimalik, et andmete edastamist tuleb mobiiltelefonis kinnitada.

Iga kord, kui telefon süsteemiga uuesti ühendatakse, uuendatakse ka telefoniraamatut.

Kui on olemas konverentskõnede tugi, saab telefoniraamatut vaadata ka kõne ajal. Kui kontakt on salvestatud koos pildiga, näidatakse seda loendis vastava sisestuse kõrval.

Lemmikud

Kuni kuus telefoniraamatu lemmiksisestust saab siduda kiirvalimisklahvidega. Kui kontakt on salvestatud koos fotoga, ilmub see kiirvalimisklahvile.

Kõiki kiirvalimisklahve tuleb käsitsi seadistada ning need seotakse vastava kasutajaprofiiliga.

Kiirvalimisklahvide sidumine lemmikontaktidega

- Vajutage lemmikute menüüs (**Favourites**) ekraaniklahvi + ning avage siis telefoniraamat, et lemmikute hulka lisatav kontakt välja valida. Kui kontaktil on mitu telefoninumbrit, puudutage loendis soovitud numbrit.

Kiirvalimisklahvide seadistamine

- Lemmikkontakti muutmiseks või kustutamiseks puudutage sümboolit ☞ lemmikute menüüaknas (**Favourites**). Saate kustutada ühe või mitu lemmikut korraga.

Helistamine lemmikontaktile

- Vajutage soovitud kontaktile vastavat kiirvalimisklahvi.

Juhis

Lemmikuid ei uuendata automaatselt. Kui muudate kontakti telefoninumbrit, peate kiirvalimisklahvi sellega uuesti siduma.

Ühenduste sahtel*



Joonis 150 Keskkonsoolis: alus mobiiltelefoni ühendamiseks ja laadimiseks

Auto ühenduste sahtel annab teie käsutusse mitu erinevat mobiilseadmete kasutamist hõlbustavat funktsiooni. Need on:

- *Juhtmevaba laadija*¹⁾
- *Mobiilside signaalivõimendi*

Juhtmevaba laadija

Juhtmevaba laadijaga saab Qi-tehnoloogiat²⁾ toetavaid mobiiltelefone laadida ilma ühenduskaabla.

Mobiiltelefoni juhtmevabaks laadimiseks:

- Asetage oma mobiiltelefon laadimisaluse keskele, ekraan ülespoole»» **Joonis 150** »» 

Kontrollige, et aluse ja telefoni vahele ei jääks mingeid segavaid esemeid.

Mobiiltelefoni laadimine algab automaatselt. Teavet selle kohta, kas teie mobiiltelefon toetab Qi-tehnoloogiat, leiäte oma telefoni kasutusjuhendist või CUPRA veebisaidilt.

Mobiilside signaalivõimendi

See võimaldab teil vähendada autosisest kiirgust ning parandada signaali vastuvõttu.

Turvakaalutlustel on soovitatav mobiiltelefon süsteemiga Bluetooth®-i kaudu siduda ning asetada siis alusele ühenduste sahtlis, et tagada parim signaali vastuvõtt, ilma et peaks telefoni käes hoidma.

Ühenduse loomiseks auto välisantenniga:

- Asetage oma mobiiltelefon laadimisaluse keskele, ekraan ülespoole»» **Joonis 150** »» 

Kontrollige, et aluse ja telefoni vahele ei jääks mingeid segavaid esemeid.

Teie mobiiltelefon on automaatselt valmis välisantenni kasutamiseks.

TÄHELEPANU

- Juhtmevaba laadimise käigus võib mobiiltelefon kuumeneda. Arvestage sellega, kui telefoni kätte võtate ning eemaldage telefon aluselt ettevaatlikult.
- Aluse ja mobiiltelefoni vahel ei tohi olla mingeid metall- või muid esemeid, et ühenduste sahtli funktsioonide tööd mitte häirida.

Juhis

- Teie mobiiltelefon peab juhtmevaba laadija kasutamiseks toetama induktiivlaadimise Qi-standardit.
- Laadimisaeg ja -temperatuur kõiguvad sõltuvalt kasutatavast seadmest.
- Suurim laadimisvõimsus on 5 W.
- Qi-tehnoloogia ei võimalda laadida mitut mobiilseadet samaaegselt.
- Kui alusel on mitu telefoni, pole võimalik paremat sidekvaliteeti tagada.
- Juhtmevaba laadimise korralikuks funktsioneerimiseks soovitame seda kasutada töötava mootoriga.
- Kui Qi-tehnoloogiaga mobiiltelefon ühendatakse USB-pesaga, laetakse seda tootja poolt kindlaks määratud meetodiga.

¹⁾ Ainult juhtmevaba laadimisfunktsiooniga

²⁾ Qi-tehnoloogia võimaldab teil oma mobiiltelefoni laadida juhtmevabalt.

Välise lähteseadmete ühenduspesad

USB-pesa



Joonis 151 Keskkonsoolis: USB-pesa

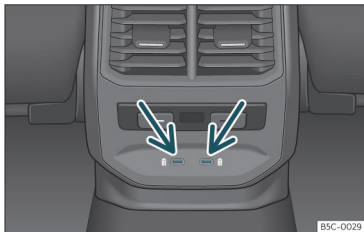

Joonis 152 Keskkonsooli tagaküljel: USB-laadimispesad

USB-pesad asuvad keskkonsooli esiosas ühenduste sahtli ülaservas»» Joonis 151.

Sõltuvalt varustusest ja riigist võivad auto varustusse kuuluda ka USB-pesad, mis on mõeldud ainult elektriseadmete laadimiseks ja toitevarustuseks.

Need USB-pesad asuvad esiistmete vahel keskkonsooli tagaküljel»» Joonis 152.

Sõitmine

Käivitamine ja sõitmine

Mootori käivitamine ja seiskamine

Käivituslülit



Joonis 153 Käivituslülit

Mootor käivitatakse käivituslülitit vajutusega (nn vajuta ja sõida – Press & Drive). Selleks peab auto juurde kuuluv võti autos olema.

Käivituslülitil **START ENGINE STOP** asub sõltuvalt mudeliversioonist keskkonsooli alaosas või multifunktsionaalsel roolil.

¹⁾ Kehtib keskkonsoolis asuva käivituslülitiga mudelite puhul

Juhiukse avamine **autost väljudes** aktiveerib elektroonilise roolisambaluku, kui süüde on eelnevalt välja lülitatud.

Süüte sisse- ja väljalülitamine

Kui soovite süüte mootorit käivitamata sisse lülitada, vajutage üks kord lühidalt käivituslülitit, **vajutamata** samal ajal piduri- või siduri-pedaali »»

Kui süsteem on süüte sisse- või väljalülitamiseks valmis, vilgub käivituslülitil olev kiri **START ENGINE STOP** südametuksumisele sarnanevas rütmis¹⁾.

Süüte automaatne väljalülitamine

Kui auto tuvastab pärast mootori seiskamist juhi puudumise autost, lülitatakse süüde teatud aja möödudes automaatselt välja. Kui lähituled sel ajal põlevad, jäävad ääretuled umbes 30 minutiks põlema. Ääretuled saab auto lukustamisega»» Lehekülj 100 või käsitsi »» Lehekülj 118 välja lülitada.

Süüte automaatne väljalülitamine start-stop-süsteemiga autos

Süüde lülitatakse automaatselt välja, kui mootor on pärast auto peatumist automaatselt seisatud ja:

- juhi turvavöö on lahti,
- juht ei vajuta ühtegi pedaali,
- juhiuks avatakse.

Kui lähituled süüte automaatse väljalülitamise hetkel põlesid, jäävad ääretuled umbes 30 minutiks põlema (kui aku on piisavalt täis). Kui juht auto lukustab või lülitab tuled käsitsi välja, siis ääretuled kustuvad.

Hübriidajamiga auto süüte väljalülitamine pärast autost lahkumist

Kui töörežiimil E-MODE ei ole süüdet pärast sõidu lõpetamist ja autost väljumist välja lülitatud, lülitatakse süüde 12 V aku tühjenemise vältimiseks teatud aja möödudes automaatselt välja.

TÄHELEPANU

Ärge vajutage süüte sisselülitamisel piduri- või siduripeedaali, vastasel juhul võib mootor kohe käivituda.

TÄHELEPANU

Auto võtmete hooletu või ettevaatamatu kasutamine võib põhjustada õnnetusi ja raskeid kehavigastusi.

- Ärge jätke võtmeid autost väljudes kunagi autosse. Vastasel juhul võivad lapsed või »

volitamata isikud auto lukustada, süüte sisse lülitada või mootori käivitada ning auto elektriseadmed tööle panna.

i Juhis

- Lülitage süüde enne autost lahkumist alati välja ning järgige vajadusel ka näidikuploki ekraanil antavaid juhiseid.
- Kui auto seisab pikka aega paigal, nii et süüde on sees, kuid mootor seisab, võib auto aku tühjeneda ning võib juhtuda, et mootorit ei saa siis enam käivitada.
- Kui vajutate käivituslülitit **START ENGINE STOP** siis, kui mootor on automaatselt seisatud, lülitub süüde välja ja käivituslüli hakkab vilkuma¹⁾.
- Kui näidikuploki ekraanile ilmub teade „Start-Stop system deactivated: Start the engine manually“ (Start-stopp-süsteem välja lülitatud: käivitage mootor käsitsi), hakkab käivituslüli **START ENGINE STOP** vilkuma¹⁾.

Hübriidajamisüsteemi sisselülitamine

✓ Kehtib hübriidautode puhul

Hübriidajami käivitamisel lülitatakse auto ajamisüsteem sisse. Seejärel on auto ajamisüsteem sõiduvalmis ja elektriagam sisse lülitata-

tud. Sisepõlemismootor käivitub automaatselt, kui kõrgepingeakus ei ole elektriagamiga sõitmiseks enam piisavalt energiat või kui auto vajab ajutiselt suuremat mootorivõimsust.

Eeltingimused ajamisüsteemi sisselülitamiseks

Ajamisüsteemi saab sisse lülitada, kui kõik järgmised tingimused on täidetud:

- Kõrgepingeaku on piisavalt täis.
- Laadimiskaabel ei ole ühendatud.
- Kõrgepingeaku temperatuur jääb töötamiseks ettenähtud vahemikku.
- Auto juurde kuuluv võti on autos.

Ajamisüsteemi sisselülitamine

- Vajutage üks kord käivituslülitit. Süüde lülitub sisse.
- Vajutage ja hoidke piduripedaali all.
- Pange käigukang neutraalasendisse **N** või lülitage sisse parkimislukustus **P**.
- Vajutage nüüd käivituslülitit >>> **Joonis 153** seni, kuni näidikuplokis süttib sõiduvalmiduse indikaatorituli **READY**. Ärge vajutage samal ajal gaasipedaali. Kui sõiduvalmiduse indikaatorituli **READY** näidikuplokis süttib, vabastage

käivituslüli. Energiamõõdikul asendub näit **OFF** näiduga **0**.

- Kui sõiduvalmiduse indikaatorituli **READY** ei sütti, katkestage protseduur ja korrake kõike algusest.
- Kui auto on võtmel oleva lukustusnupuga lukustatud, siis käivituslüli ei tööta. Kui olete koos võtmega autos ja teil on vaja mootor käivitada, avage esmalt auto lukust või kasutage hädakäivitusmeetodit >>> Lehekülg 221.

Sõiduvalmiduse tuvastamine

Elektriagam ei tekitajamisüsteemi sisselülitamisel ega ka sõidu ajal märgatavat mootorimüra. Seetõttu pole teil võimalik mootorimüra põhjal aru saada, kas ajamisüsteem on sõiduvalmis või mitte. Selle asemel annavad auto sõiduvalmidusest märku järgmised tunded:

- Energiamõõdikule näidikuplokis ilmub näit **0** >>> Lehekülg 81.
- Näidikuploki ekraani valgustus on sisse lülitatud, sõltumata sellest, kas auto välistuled on sisse lülitatud või mitte.
- Näidikuplokis põleb sõiduvalmiduse indikaatorituli **READY**.
- Kostab helisignaali.

¹⁾ Kehtib keskkonsoolis asuva käivituslülitiga mudelite puhul

Ajamisüsteemi sisselülitamine väga madalatel välistemperatuuridel

Kui välistemperatuur on väga madal (umbes -27 °C või alla selle), võib kõrgepingeaku külmuda ja töötamast lakata. Sellisel juhul pole võimalik ajamisüsteemi sisse lülitada.

Niipea, kui kõrgepingeaku temperatuur on piisavalt tõusnud, saab ajamisüsteemi taas sisse lülitada.

Ajamisüsteemi sisselülitamise võimaldamiseks ka väga madalate välistemperatuuride korral soovib CUPRA parkida auto külma eest kaitstud kohta.

Juhis

Ajamisüsteemi sisselülitamisel kostab klõpsatus. See on täiesti normaalne ega viita mingile probleemile.

Mootori käivitamine

- Automaatkäigukastiga mudelid: pange käigukang asendisse **P** või **N** ning vajutage ja hoidke piduripedaali kuni mootori käivitumiseni all.
- Vajutage käivituslülitit»»» **Joonis 153**, kuid ärge vajutage samal ajal gaasipedaali. Mooto-

ri käivitamiseks peab auto juurde kuuluv võti autos olema. Pärast mootori käivitamist jääb käivituslülitil (**START ENGINE STOP**) valgustus püsivalt põlema, näidates sellega, et mootor töötab¹⁾.

- Kohe, kui mootor käivitub, vabastage käivituslülit.
- Kui mootor ei käivitu, katkestage tegevus, oodake umbes 1 minut ja proovige siis uuesti. Vajaduse korral kasutage hädakäivitusmeetodit»»» Lehekülj 221.

TÄHELEPANU

Ärge laske mootoril töötada kinnistes ruumides, sest sellega kaasneb mürgistuse oht.

- Mootori heitgaasid sisaldavad süsinikoksiidi (CO) – lõhnutut ja värvitut mürgist vintugaasi, mille sissehingamine võib lõppeda teadvusekaotuse või surmaga.

TÄHELEPANU

Ärge lahkuge kunagi töötava mootoriga autost, eriti juhul, kui käik on sees. Auto võib ise ootamatult liikuma hakata ning põhjustada õnnetuse, millega kaasneb varaline kahju, süttimine või rasked kehavigastused.

TÄHELEPANU

Ärge kasutage kunagi külmkäivituspihustit. See võib plahvatada või põhjustada mootori pöörlemiskiiruse väga järsku suurenemist. See on väga ohtlik!

ETTEVAATUST

- Kui proovite käivitada mootorit otsekohe pärast selle seiskamist, võib starter või mootor kahjustuda.
- Kui mootor on külm, vältige kõrgeid mootoripöördeid, täisgaasiga kiirendamist ja mootori tugevat koormamist, sest see võib mootorit kahjustada.

Keskonda puudutav märkus

Ärge soojendage mootorit paigal seistes. Alustage kohe võimalikult sujuvalt sõitmist. See aitab mootoril kiiremini töötemperatuurini soojeneda ning kahjulikke heitmeid vähendada.

Juhis

- Mootori käivitamisel lülitatakse suurema võimsusega elektritarbijad ajutiselt välja.
- Pärast külma mootori käivitamist võib lühiajaliselt kosta valjemat mootorimüra. See »

¹⁾ Kehtib keskkonsoolis asuva käivituslülitiga mudelite puhul

on normaalne, muretsemiseks pole põhjust.

Mootori seiskamine

- Peatage auto, nii et see seisaks liikumatult paigal >>> .
- Lülitage sisse parkimislukustus, vajutades lülilit P.
- Rakendage elektrooniline seisupidur.
- Vajutage lühidalt käivituslülilit >>> **Joonis 153.**

Automaatpesula funktsioon (hübridauto-del)

Kui süüde on välja lülitatud ja käigukang on asendis **N**, saab auto veel 30 minutit liikuda (veereda). Kui see aeg on läbi ja auto seisab paigal, lülitatakse parkimislukustus **P** automaatselt sisse. Üks minut enne seda ilmub näidikuploki ekraanile ka vastav hoiatustea-de.

TÄHELEPANU

Ärge seisake kunagi mootorit, kui auto veel liigub. Võite kaotada kontrolli auto üle ning põhjustada õnnetuse ja raskeid kehavigastusi.

- Kui süüde on välja lülitatud, siis turvapadjad ja turvavööde pingutid ei tööta.

- Kui mootor ei tööta, et tööta ka pidurivõimendi. Seetõttu peate sellisel juhul vajutama piduripedaali tugevamini kui tavaliselt.

- Ka roolivõimendi ei tööta, kui mootor ei tööta. Seega peate mittetöötava mootoriga auto roolimiseks kasutama rohkem jõudu.

- Kui süüde on välja lülitatud, võib roolisambalukk rooli lukustada ning seejärel pole võimalik enam autot roolida.

TÄHELEPANU

Võtke võti autost väljudes alati endaga kaasa. See on eriti tähtis juhul, kui autos on lapsed, sest autosse jäänud võtme abil võivad nad kogemata mootori käivitada või auto elektriseadmed (nt elektrilised aknatõstukid) tööle panna ning põhjustada raskeid kehavigastusi.

ETTEVAATUST

- Kui auto on peatunud ja start-stopp-süsteem* lülitab mootori automaatselt välja, on süüde endiselt sisse lülitatud. Veenduge enne autost lahkumist, et süüde oleks välja lülitatud, vastasel juhul võib aku tühjeneda.

- Kui mootor on töötanud pikka aega järjest kõrgetel pööretel, võib see pärast seiskamist üle kuumeneda. Kahjustuste vältimiseks laske mootoril enne seiskamist veel umbes 2 minutit tühikäigul töötada.

Juhis

Jahutusventilaator võib pärast mootori seiskamist jätkata tööd veel umbes 10 minutit, kuigi süüde on välja lülitatud. Lisaks võib see mõne aja möödudes veel kord sisse lülituda, kui jahutusvedeliku temperatuur mootoriruumi jääksoojuse tõttu tõuseb või otsene päikesepaiste soojaa mootoriruumi veel täiendavalt kuumutab.

Elektrooniline immobilisaator

Elektrooniline immobilisaator aitab takistada teie auto kasutamist ilma teie loata.

Auto võtme sees on kiip, mis elektroonilise immobilisaatori automaatselt inaktiveerib.

Elektrooniline immobilisaator aktiveeritakse automaatselt, kui auto võtit pole enam autos.

Kui näidikuploki ekraanile ilmub näit **SAFE**, pole võimalik autot käivitada.

Mootori saab käivitada ainult õigesti kodeeritud CUPRA originaalvõtmega.

Juhis

Auto laitmatu töö on tagatud ainult CUPRA originaalvõtmete kasutamisel.

Hädakäivitus



Joonis 154 Keskkonsoolis: hädakäivituseks mõeldud võtmepeesa

Kui autos ei tuvastata auto juurde kuuluvat võtit, tuleb auto käivitamiseks kasutada hädakäivitusmeetodit. Näidikuploki ekraanile ilmub asjakohane teade. Nii võib juhtuda näiteks siis, kui võtme patarei on peaaegu tühi. Sellisel juhul:

- Pange võti otsekohe pärast käivituslüliti vajutamist keskkonsoolis asuvasse topsihoidikusse»» **Joonis 154**, võimalikult võtme sümboli (Kessy logo) lähedale.
- Süüde lülitub sisse ja mootor käivitub automaatselt.

Näidikuploki ekraanil autojuhile antavad juhised

Press the brake

• „Vajutage piduripedaali“: See teade ilmub automaatkäigukastiga auto ekraanile, kui juht proovib käivitada mootorit, vajutamata samal ajal piduripedaali.

Select N or P

• „Valige N või P“: See teade ilmub ekraanile, kui juht proovib mootorit käivitada või seista, panemata automaatkäigukasti käigukangi eelnevalt asendisse **P** või **N**. Mootori saab käivitada või seista ainult juhul, kui käigukang on asendis **P** või **N**.

Engage position P; the vehicle can move; doors can only close in position P.

• „Pange käigukang asendisse P; auto võib liikuda; ukсед saab sulgeda üksnes asendis P“: See teade ilmub turvakaalutlustel hoiatussignaali saatel ekraanile, kui automaatkäigukasti käigukang ei ole pärast süüte väljalülitamist asendis **P**. Pange käigukang asendisse **P**, vastasel juhul võib auto oma kohalt veerema hakata.

Gear change: selector lever in the drive position!

• „Vahetage käiku: käigukang on sõiduasendis!“: See teade ilmub ekraanile, kui käigu-

kang ei ole juhiukse avamisel asendis **P**. Liikumine on keelatud ka hoiatussignaal. Pange käigukang asendisse **P**, vastasel juhul võib auto vabalt veerema hakata.

Ignition is switched on

• „Süüde on sees“: See teade ilmub hoiatussignaali saatel ekraanile, kui süüde on sisse lülitatud ja juhiuks avatakse.

Funktsioon „My Beat“*

✓ Kehtib keskkonsoolis asuva käivituslülitiga mudelite puhul

Mugavat kaugjuhtimist võimaldava võtmega mudelid on varustatud funktsiooniga „My Beat“. See funktsioon annab käivituslüliti valgustuse abil lisateavet auto süütesüsteemi seisundi kohta.

Kui sisenete autosse, siis käivituslüliti»» **Joonis 153** valgustus vilgub, tõmmates sellega teie tähelepanu endale.

Süüte sisse- ja väljalülitamisel käivituslüliti valgustus vilgub. Pärast süüte väljalülitamist kustub käivituslüliti valgustus mõne sekundi möödudes.

Kui mootor on käivitatud, jääb käivituslüliti valgustus pidevalt põlema, näidates sellega, et mootor töötab. Aeg alates hetkest, kui juht mootori käivituslüliti vajutusega käivitab, kuni hetkeni, mil käivituslüliti valgustus jääb »»

vilkumise asemel püsivalt põlema, võib kōkuda ning sõltub mootoriversiooni spetsiifilistest näitajatest. Kui mootor käivituslülitiga seisatakse, hakkab lüliti valgustus uuesti vilkuma.

Start-Stop-süsteemiga autodes annab funktsioon „My Beat“ veel täiendavat infot:

- Kui start-stop-süsteem seiskab automaatselt mootori, jääb käivituslüliti valgustus püsivalt põlema, näidates, et start-stop-süsteem töötab, kuigi mootor ei tööta.
- Kui start-stop-süsteem >>> Lehekülj 222 ei saa mootorit uuesti käivitada ja mootor tuleb seetõttu käivitada käsitsi, hakkab käivituslüliti vilkuma, et sellest märku anda.

Start-stop-süsteem

Indikaatoritud

 Põleb

Start-stop-süsteem töötab, mootor on automaatselt seisatud.



Põleb

Start-stop-süsteemi ei saa kasutada või see on välja lülitatud.

Näidikuploki ekraanil autojuhile antavad juhised

Start-Stop system deactivated. Start the engine manually

- „Start-stop-süsteem välja lülitatud, käivitage mootor käsitsi“: See teade ilmub ekraanile, kui start-stop-süsteem ei saa mootorit uuesti käivitada.

Start-Stop system: Fault! Function not available

- „Start-stop-süsteem: häire! Funktsiooni ei saa kasutada“: Start-stop-süsteemis on tekkinud häire. Viige auto teenindusse ja laske seal korda teha.



Süsteemi kirjeldus ja kasutamine

Start-stop-süsteem aitab teil säästa kütust ja vähendada CO₂-heitmeid.

Kui start-stop-süsteem töötab, seiskab see automaatselt mootori, kui auto on peaaegu või täielikult peatunud. Süüdet sel ajal välja ei lülitata. Vajadusel käivitab süsteem mootori automaatselt uuesti.

Käivituslüliti  valgustus põleb samal ajal pidevalt edasi¹⁾.

Süüte sisselülitamisel lülitub start-stop-süsteem automaatselt sisse ja on tööks valmis.

Täiendavat teavet start-stop-süsteemi kohta leiate info- ja meelelahutusüsteemist. Tehke selleks valikud:  >  **Vehicle info (Auto info) > Vehicle status (Auto seisund)** >>> Lehekülj 91.

Mootori automaatne seiskamine ja käivitamine

- Peatage pidurdades auto ning jätkake piduripedaali vajutamist või lülitage sisse automaatse seisupiduri funktsioon (Auto Hold), et pidurid oleks pidevalt rakendatud. Mootor seiskub. Ekraanil süttib indikaatorituli . Mootor võib automaatselt seiskuda ka enne auto täielikku peatumist, sõltuvalt käigukastist kiirustel kuni u 7 km/h või 2 km/h.²⁾

¹⁾ Kehtib keskkonsoolis asuva käivituslülitiga mudelite puhul

²⁾ mHEV-versiooni (kerghübridi) puhul kuni 20 km/h

• Kui vabastate piduripedaali, hakkab mootor uuesti tööle. Indikaator tuli kustub. Automaatse seisupiduri (Auto Hold) kasutamisel ei käivitu mootor piduripedaali vabastamisel uuesti. Sel juhul käivitub mootor automaatselt siis, kui vajutate gaasipedaali.

Start-stop-süsteemi tööks vajalikud eeltingimused

- Juhiuks peab olema suletud.
- Juhi turvavöö peab olema kinnitatud.
- Kapott peab olema suletud.
- Mootor peab olema töösoe.
- Sees ei tohi olla tagasikäik.
- Auto ei tohi asuda järsul kallakul.

Põhjused, miks mootor automaatselt ei seisku

Enne auto peatumist kontrollib süsteem, kas teatud tingimused on täidetud. Järgnevalt kirjeldatud olukordades ei seisku mootor automaatselt:

- Mootor ei ole start-stop-süsteemi tööks vajalikku temperatuuri veel saavutanud.
- Kliimaseade ei ole valitud temperatuuri salongis veel saavutanud.
- Temperatuur salongis on väga kõrge või väga madal.
- Esiklaasi soojendus on sisse lülitatud»»» Lehekülg 156.

- Parkimisabisüsteem* on sisse lülitatud.
- Aku pole piisavalt täis.
- Rool on peaaegu lõppasendisse välja keeratud või rooli just keeratakse.
- On oht, et akendele võib tekkida udu.
- Sisse on pandud tagasikäik.
- Auto asub eriti järsul kallakul.
- Pärast viiendat peatumist liiklusummikus mootor enam ei seisku.
- ESC-süsteem on välja lülitatud.
- Pärast avariipidurdamist või haardumise kaotamist.
- Kui auto külge on kinnitatud järelhaagis.
- Pärast viiendat peatumist liiklusummikus mootor enam ei seisku.
- Auto aku laetuse tase on liiga madal.
- Parajasti toimub kübemefiltri puhastusprotsess.

Näidikuploki ekraanile ilmub sümbol ; liiksaks ilmub juhi infosüsteemi* näit .

Mootor käivitus ise uuesti

Kui mootor on automaatselt seisatud, võivad järgnevalt kirjeldatud asjaolud start-stop-süsteemi normaalse töö katkestada. Sel juhul käivitus mootor ise uuesti, ilma et juht selleks midagi teeks.

- Salongi temperatuur erineb märgatavalt kliimaseadmega valitud temperatuurist.
- Esiklaasi soojendus on sisse lülitatud»»» Lehekülg 156.
- Piduripedaali on vajutatud mitu korda järjest.
- Aku on liiga tühi.
- Auto voolutarve on väga suur.
- Auto veereb seisatud mootoriga ette- või tahapoole.
- ESC-süsteem on välja lülitatud.
- Vajutatakse gaasipedaali.
- Keeratakse kergelt rooli.
- Kliimaseade (konditsioneer) on sisse lülitatud.

Automaatkäigukasti puudutav täiendav teave

Mootor seiskub automaatselt, kui käigukang on asendis **P**, **D**, **N** või **S** või käigukast on Tiptronic-režiimil. Kui käigukang on asendis **P**, ei käivitu mootor uuesti ka siis, kui vabastate piduripedaali. Mootor käivitus sel juhul uuesti siis, kui vajutate gaasipedaali või panete käigukangi mõnda teise asendisse ja vabastate siis piduripedaali.

Kui käigukang pannakse pärast mootori automaatset seiskamist tagasikäigu asendisse **R**, käivitus mootor kohe uuesti. »

Pange käigukang asendist **D** asendisse **P** ühe kiire liigutusega, et vältida mootori soovimatut käivitumist käigukangi liigutamisel läbi asendi **R**.

Täiendav teave isekohanduva kiirushoidikuga (ACC) mudelite kohta

Isekohanduva kiirushoidikuga (ACC) mudelites käivitub mootor teatud tingimustel automaatselt uuesti, kui radarandur tuvastab, et eesolev sõiduk on uuesti liikuma hakanud.

⚠ TÄHELEPANU

- Ärge seisake mootorit kunagi enne, kui auto on täielikult peatunud. Kui mootor ei tööta, pole ka pidurite ja rooli normaalne töö tagatud. Nii roolimiseks kui ka pidurdamiseks läheb sel juhul vaja rohkem jõudu. Võib juhtuda liiklusõnnetus, mille tagajärjeks on rasked kehavigastused.
- Kehavigastustest hoidumiseks kontrollige, et start-stop-süsteem oleks alati välja lülitatud, enne kui mootoriruumis mingeid töid alustate»»» Lehekülg 224.

ⓘ ETTEVAATUST

Kui sõidate üleujutatud piirkonnas või sügavas vees, lülitage start-stop-süsteem alati välja»»» Lehekülg 238.

ℹ Juhis

- Teil on võimalik ise valida, kas mootor seiskatakse automaatselt või mitte, suurendades või vähendades jõudu, millega piduripedaali vajutate. Kui auto on korraks peatunud ja vajutate vaid kergelt piduripedaali, ei seiska start-stop-süsteem mootorit – näiteks liiklusekkumise sageli peatudes ja sõitu alustades. Niipea, kui vajutate piduripedaali tugevalt, seiskab süsteem mootori.
- Kui auto seisab paigal, tuleb piduripedaali vajutamist jätkata, et auto ei saaks veerema hakata.
- Kui automaatkäigukasti käigukang panakse tagasikäigu asendist **R** asendisse **D**, **N** või **S**, peab auto saavutama sõidukiiruseks vähemalt 10 km/h, et start-stop-süsteem oleks taas töövalmis ja saaks mootori seiskata.

Start-stop-süsteemi käsitsi sisse- ja väljalülitamine

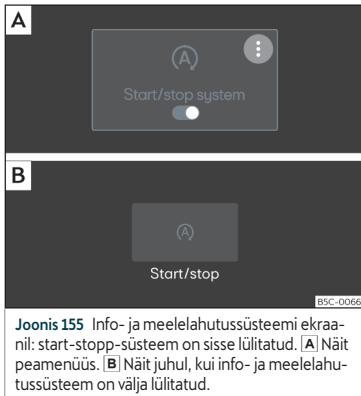

Joonis 155 Info- ja meelelahutussüsteemi ekraanil: start-stop-süsteem on sisse lülitatud. [A] Näit peamenüüs. [B] Näit juhul, kui info- ja meelelahutussüsteem on välja lülitatud.

Kui te ei soovi start-stop-süsteemi kasutada, saate selle info- ja meelelahutussüsteemi kaudu käsitsi välja lülitada:

- Tehke ekraanil valikud: > **Driver assistance (Juhiabisüsteemid)**.

Kui sümbol on ekraanil oranži värvi »»» **Joonis 155**, on süsteem sisse lülitatud ning see seiskab ja käivitab mootori auto peatumisel automaatselt. Kui sümbol on valget värvi, on süsteem välja lülitatud.

Juhis

Süsteem lülitub uuesti sisse iga kord, kui te ise mootori seiskate.

Töörežiimi valimine

Töörežiimi valimine

✓ Kehtib hübriidautode puhul

Hübriidautol on mitu erinevat töörežiimi, et auto suudaks sõidu ajal alati optimaalseimal viisil iga sõidusituatsiooniga kohaneda. Kui ajamisüsteem on sisse lülitatud ja auto on sõiduvõimeline, lülitatakse elektri jõul sõitmiseks alati esimesena sisse töörežiim **E-MODE**, eeldusel, et kõik selleks vajalikud tingimused on täidetud.

Töörežiimi valimine

- Lülitage ajamisüsteem sisse»»» Lehekülj 218.
- Vajutage lülitit  keskkonsooli ülaosas asuval lülituspaneelil.
- Puudutage klahvi **E-Mode** või **Hybrid** info-ja meelelahutussüsteemi ekraanil.

¹⁾ Näidatav sümbol varieerub sõltuvalt aktiveeritud töörežiimist ja kõrgepingeaigu laetuse tasest.

Hübriidauto töörežiimi kohta täiendava teabe saamiseks puudutage sümbolit .

E-MODE (täiselektriline sõit)¹⁾

Töörežiimil E-MODE liigub auto enamasti ainult elektri jõul. Kui vähegi võimalik, siis auto sise põlemismootorit ei kasutata.

Töörežiimi E-MODE sisselülitamiseks peavad olema täidetud kõik järgmised tingimused:

- Kõrgepingeaigu on piisavalt täis.
- Auto sõidukiirus on väiksem kui 130 km/h.
- Kõrgepingeaigu temperatuur on kõrgem kui +10 °C.

Kui E-MODE-režiimil sõitmise ajal ei ole vajalikud tingimused enam täidetud, hakkab tööle sise põlemismootor, lõpetades täiselektrilise sõitmise. Sellisel juhul süttib näidikuploki ekraanil näit .

Kui töörežiimil E-MODE vajutatakse gaasipedaal põhja (nn *kick-down*), hakkab sise põlemismootor tööle. Režiim E-MODE jääb sellepöolest aktiveerituks.

Hybrid (aku energia tarbimine)¹⁾

See on kõige kütusesäästlikum töörežiim.



Töörežiimide juhtplokk proovib kasutada võimalikult palju aku energiat. Selleks kasutatakse ka navigeerimisandmeid, kui kasutate sihtkohta jõudmiseks parajasti navigeerimisjuhiseid.

Sellel töörežiimil teevad elektri- ja sise põlemismootor koostööd, et auto võimalikult säästlikult liikuma panna.

Hübriidrežiimil kasutatakse akusse salvestatud energiat võimalikult optimaalselt. Kui kasutate sihtkohta jõudmiseks navigeerimisjuhiseid, võib auto ise hakata kõrgepingeaigu laadima, kasutades selleks sise põlemismootorit.

Aku laadimise juhtimine käsitsi

Aku laadimist saab käsitsi juhtida ainult töörežiimil **Hybrid**. Kasutaja tehtud valik kehtib ainult seni, kuni süüde välja lülitatakse või auto lülitatakse ümber töörežiimile Hybrid või E-MODE.

Vajutage ekraaniklahvi  ning kasutage aku laadimise juhtimiseks sümboleid ,  ja .

- Seda sümbolit vajutades valitakse eesmärgiks kõrgem laetuse tase. Sõidu ajal proovib auto saavutada seda 

eesmärgiks seatud kõrgepingeaku laetuse taset. Auto kasutab sõitmiseks sise-põlemismootorit. Kui sisepõlemismootoril „jääb üle“ piisavalt võimsust, kasutatakse seda kõrgepingeaku laadimiseks. Selle valiku puhul kütusekulu suureneb. Seepärast soovitab CUPRA laadida kõrgepingeakut võimaluse korral alati laadimispesa kaudu»»» Lehekülg 312.

= Kõrgepingeaku praegust laetuse taset proovitakse sõidu ajal säilitada. Äkilise kiirendamise või suurte sõidukiiruste korral pannakse tööle ka sisepõlemismootor. Niipea, kui juhi kiirendamissoov ja auto sõidukiirus seda võimaldavad, lülitub auto tagasi täiselektrilisele režiimile.

< Seda sümbolit vajutades valitakse eesmärgiks madalam laetuse tase. Auto kasutab aku energiat ainult juhul, kui aku laetuse tase on eesmärgiks valitud tasemest kõrgem. Kõik, mis jääb allapoole seda taset, hoitakse kuni sõidu lõpuni alles.

Rakendus **Intelligent Hybrid** võimaldab kasutajal kõigest „ühe klikiga“ hoida elektrienergiat varuks kuni koju (laadimispunkti) jõudmiseni. Kui seda võimalust ei valita, kasutatakse kuni valitud sihtkohta jõudmiseni nii palju elektrienergiat kui vähegi võimalik. Kui ühtki marsruuti ega navigeerimisjuhiseid hetkel ei kasutata, pakub funktsioon ennus-

tatava marsruudi ja BMA-režiimi aktiveerimisvõimalust kõigest ühe klikiga vastava vidina kaudu.

Kasutatava töörežiimi näit

Kasutatavat töörežiimi näidatakse igal hetkel näidikuploki ekraanil, nt sümboliga .

TÄHELEPANU

Töörežiimi vahetamine sõidu ajal võib teie tähelepanu liikluselt kõrvale juhtida ning võite teha avarii.

Juhis

Teavet hetkel kasutatava töörežiimi ja kõrgepingeaku laetuse taseme kohta näete pidevalt näidikuploki ekraanilt.

Tekkinud probleemide lahendamine

Töörežiimi E-MODE ei saa kasutada

Indikaator tuli põleb valge tulega.

Töörežiimi E-MODE  (täiselektriline sõit) ei saa ajutiselt kasutada, kuna üks või mitu selle eeltingimust ei ole täidetud.

- Hoolitsege selle eest, et E-MODE-režiimi tööks vajalikud tingimused oleks täidetud »»» Lehekülg 225.

Otselülitusega automaatkäigukast DSG

Sissejuhatus

Teie auto on varustatud elektrooniliselt juhitava käsikäigukastiga. Mootori pöördemoment kantakse käigukastile üle kahe teineteisest sõltumatu siduri kaudu, mida kasutatakse traditsioonilise automaatkäigukasti hüdrotrafo asemel. Kaks sidurit võimaldavad autol kiirendada eriti sujuvalt, ilma et veojõud korraski katkeks.

Lisaks võimaldab **Tiptronic**-režiim vahetada käike ka *käsitsi*»»» Lehekülg 228, Käikude vahetamine Tiptronic-režiimil.

Indikaatortuled

Põleb roheline tulega

Piduripedaal ei ole alla vajutatud. Vajutage käigukangi liigutamiseks piduripedaali.

Vilgub roheline tulega

Käigukangi lukustusnupp ei ole alla vajutatud. Auto ei saa edasi liikuda. Vajutage käigukangi lukustusnuppu.

Käigukangi asendid



Joonis 156 Keskkonsoolis: käigukang

Käigukangi asendit näitab selle ees süttiv täht. Lisaks näidatakse ekraanil ka kasutatavat käiku, kui on valitud käsikäiguvahetuse asend **M**, **D**, **S** või **E** (kui sõiduprofiili **Individual** mootori seadistuseks on valitud **ECO** >>> Lehekülg 234).

P – parkimislukustus

Kui vajutate lülit **P**, siis auto veorattad lukustatakse. Vajutage lülit **P** ainult siis, kui auto seisab paigal >>>

Parkimislukustuse lüliti **P** vajutamiseks peate samal ajal vajutama ka piduripedaali.

R – tagasikäik

Tagasikäigu tohib sisse panna ainult siis, kui auto seisab paigal ja mootor töötab tühikäigu >>>

Tagasikäigu **R** sissepanekuks peate samal ajal vajutama ka piduripedaali. Kui süüde on sisse lülitatud ja tagasikäik **R** on sees, siis auto tagurdustuled põlevad.

N – neutraalasend ehk vabakäik

Selles asendis on käigukast vabakäigul.

Kui auto seisab paigal või liigub kiirusega alla 3 km/h, vajutage käigukangi liigutamiseks asendist **N** asendisse **D/S** piduripedaali >>>

D/S – edasisõidu asend

Asendis **D/S** saab käigukasti kasutada kas normaalrežiimil (**D**) või sportrežiimil (**S**). Sportrežiimi **S** valimiseks tõmmake käigukangi tahapoole. Tõmmates kangi samamoodi veel kord, valitakse uuesti normaalrežiim **D**. Valitud sõidurežiim on näha näidikuploki ekraanil.

Normaalrežiimil (D) valib käigukast automaatselt optimaalseima ülekandesuhte. See sõltub mootori koormusest, sõidukiirusest ja dünaamilisest juhtprogrammist (DCP).

Sportrežiim (S) tuleks valida sportliku sõidustiili harrastamiseks. Sellel režiimil kasutatakse mootori kogu võimsusvaru. Kiirendamisel on käiguvahetused selgemalt märgatavad kui muidu.

Teatud tingimustel (nt mägitheel) on mõistlik vahetada käike käsitsi ise, lülitades käigu-

kasti ümber Tiptronic-režiimile >>> Lehekülg 228. See võimaldab valida käike vastavalt teeloludele ise.

Käigukangi lukustus

Kui käigukang on asendis **N**, ei lase käigukangi lukustus käigukangi tahtmatult mõnda teise asendisse panna, et auto ei saaks kogemata liikuma hakata.

Kui mootor töötab, vajutage ja hoidke vasaku jalaga piduripedaali all.

Kui käigukang on asendis **N**, ilmub juhile meeldetuletuseks ekraanile teade – „Kui auto seisab, vajutage käigu valimiseks piduripedaal alla“:

When stationary, apply footbrake while selecting a gear.

Kui käigukang pannakse kiiresti asendist **N** läbi (nt asendist **R** asendisse **D**), siis käigukangi ei lukustata. Tänu sellele saab näiteks kinni jäänud auto lumest või porist „välja kiigutada“. Käigukang lukustatakse automaatselt, kui sõidukiirusel alla 5 km/h on käigukang asendis **N** kauem kui umbes üks sekund ja piduripedaali ei vajutata.

TÄHELEPANU

- Olge ettevaatlik, et te ei vajutaks kogemata gaasipedaali, kui auto on peatatud. Auto võib sel juhul kohe liikuma hakata >>>

(mõnikord isegi juhul, kui seisupidur on rakendatud) ja õnnetuse põhjustada.

- Ärge pange käigukangi kunagi sõidu ajal asendisse R. Vastasel juhul võib käigukast kahjustuda või juhtuda õnnetus.
- Kui mootor töötab ja soovite autot paigal hoida, tuleb piduripedaali sõltumata käigukangi asendist (v.a P) alati all hoida, kuna automaatkäigukasti puhul ei katke jõuülekanne täielikult ka tühikäigupöoretel.
- Kui auto seisab töötava mootoriga paigal, ärge vajutage käigukangi asendi muutmise ajal gaasipedaali. Vastasel juhul võib juhtuda õnnetus.
- Autojuhina ei tohi te mingil juhul autost lahkuda, kui auto mootor töötab ja käik on sees. Rakendage enne autost väljumist alati elektrooniline seisupidur ja lülitage parkimislukustus (P) sisse.

i Juhis

- Kui panete käigukangi sõidu ajal kogemata asendisse N, vabastage gaasipedaal ja oodake, kuni mootori kiirus on langenud tühikäigupöoreteni. Alles siis võite panna käigukangi uuesti asendisse D/S.
- Kui parkimislukustus (P) on sisse lülitatud ja elektrivarustus siis katkeb, ei ole võimalik käigukangi liigutada. Sellisel juhul saab käigukangi lukustusest avada käsitsi. Pöörduge abi saamiseks spetsialisti poole.

i Juhis

- Kui käigukang ei lukustu, on tegu rikkega. Auto soovimatu liikumise vältimiseks jõuülekanne katkestatakse. Järgige allkirjeldatud protseduuri, et käigukang oleks võimalik taas lukustada:
 - 6-käiguline käigukast: vajutage piduripedaal alla ja vabastage siis uuesti.
 - 7-käiguline käigukast: vajutage piduripedaali. Pange käigukang neutraalasendisse N ja seejärel mõnda sõiduasendisse.
- Kui auto ei liigu ette- ega tahapoole hoolimata sellest, et käik on sees, tegutsege nii:
 - Kui auto ei liigu ettenähtud suunas, pole käigukangi asendile vastav käik ilmselt süsteemis korralikult sisse läinud. Vajutage piduripedaali ja pange käigukang uuesti soovitud asendisse.
 - Kui auto ikka soovitud suunas ei liigu, on süsteemis tekkinud rike. Pöörduge abi saamiseks spetsialisti poole ja laske süsteem üle kontrollida.

Käikude vahetamine Tiptronic-režiimil

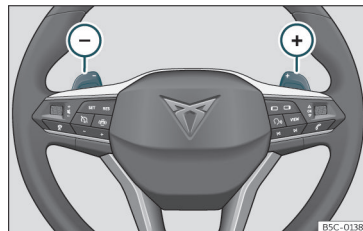

Joonis 157 Rool: automaatkäigukasti käiguvalitsad

Tiptronic-režiim annab juhile võimaluse vahetada käike käsitsi ise.

Kui lülitate käigukasti Tiptronic-režiimile, jääb sisse hetkel kasutatav käik. Nii jääb see seniks, kuni süsteem liiklusesituatsioonist tulevalt automaatselt käiku vahetab.

Tiptronic-režiimi kasutamine roolil asuval käiguvalitsatega

Roolil asuvaid käiguvalitsaid saab kasutada siis, kui käigukang on asendis **D/S**.

- Käiguvahetuseks kõrgemale käigule vajutage käiguvalitsat (+)»» **Joonis 157**.
- Käiguvahetuseks madalamale käigule vajutage käiguvalitsat (-).

- Kui soovite Tiptronic-režiimi kasutamise lõpetada, tõmmake parempoolset käiguvalitsat rooli poole ja hoidke umbes 1 sekund selles asendis.

Kui soovite, et käigukast oleks püsivalt Tiptronic-režiimil, pange käigukang asendisse **S**. Kui käigukang on asendis **D** ja käiguvalitsaid mõnda aega ei kasutata, lülitub Tiptronic-režiim automaatselt välja.

ⓘ ETTEVAATUST

- Kui juht ei vaheta käiku kiirendamisel ise kõrgemaks, toimub käiguvahetus kõrgemale käigule veidi enne lubatud maksimumpöörde saavutamist automaatselt.
- Kui aga valite madalama käigu, ei vaheta süsteem käiku madalamaks enne, kui on kindlaks teinud, et mootor ei saavuta oma maksimumpöördeid.

Sõitmine automaatkäigukastiga

Edasisõidu ajal vahetab käigukast käike automaatselt.

Mootori saab käivitada ainult siis, kui käigukang on asendis **N** ning tuli parkimislukustuse lülilülil **P** põleb (parkimislukustus on sisse lülitatud).

Kallakutest laskumine

Teatud tingimustel on mõistlik kasutada Tiptronic-režiimi, et vahetada käike vastavalt sõiduoludele käsitsi ise >>> .

Peatumine ja parkimine

Tasasel aluspinnal parkimiseks vajutage lihtsalt lülilülil **P**>>> **Joonis 156**. Kui pargite auto kallakule, rakendage kõigepealt seisupidur ning vajutage alles siis lülilülil **P**.

Kui avate juhiukse, parkimislukustuse lülilülil **P** eelnevalt vajutamata, võib auto ise liikuma hakata. Näidikuploki ekraanile ilmub ka asjakohane hoiatus – „Vahetage käiku: käigukang on sõiduasendis!“:  **Gear change: selector lever in the drive position!** Lisaks kostab ka hoiatussignaal.

Peatumine kallakul

Vajutage piduripedaal *alati* lõpuni alla, et auto ei saaks allapoole veereda, ning rakendage vajadusel ka elektrooniline seisupidur >>> .

Kui käigukang on sõiduasendis, **ärge** vajutage gaasipedaali, et takistada autol tahapoole veereda >>> .

Paigalvõtt tõusul, kasutades automaatset seisupidurit (Auto Hold)

- Kui käigukang on sõiduasendis, eemaldage jalg piduripedaalilt ja vajutage õrnalt gaasipedaali.

Paigalvõtt tõusul ilma automaatse seisupidurita (Auto Hold)

- Tõmmake elektroonilise seisupiduri lülilülil.
- Kui käigukang on sõiduasendis, vajutage õrnalt gaasipedaali ja vajutage elektroonilise seisupiduri lülilülil.

Avariiprogramm

Kui näidikuploki ekraanile ilmuvad heledal taustal käigukangi kõikide asendite näidud, on süsteemis tekkinud häire ja automaatkäigukast töötab edasi avariiprogrammil. Autoga saab sõitu jätkata, kuid ainult väikestel kiirustel ja mitte kõikide käikudega. **Võib juhtuda, et tagasikäiku ei saa enam kasutada.**

Mehhanism parkimislukustuse käsitsi avamiseks

Kui autot tuleb elektrivarustuse katkemise tõttu (nt 12 V aku tühjenemise korral) pukseerida, saab parkimislukustuse avada käsitsi. Pöörduge abi saamiseks spetsialisti poole. »

Sundkäiguvahetus madalamale käigule (nn kick-down)

Sundkäiguvahetus madalamale käigule (nn kick-down) tagab maksimaalse kiirenduse, kui käigukang on asendis **D** või **S** või käigukast on Tiptronic-režiimil.

Kui gaasipedaal vajutatakse põhja, vahetab automaatkäigukast käigu vastavalt sõidukiirusele ja mootoripööretele sobivale madalamale käigule. Nii kasutatakse ära auto maksimumaalset kiirendust >>> .

Käiguvahetus ühe võrra kõrgemale käigule toimub alles siis, kui mootoripöörded on kerkinud kasutatava käigu jaoks lubatud suurima kiiruseni.

TÄHELEPANU

Järgige asjakohaseid ohutusnõudeid >>>  peatükis Käigukangi asendid leheküljel 227.

- Ärge toetage jalga pidevalt piduripedaalile ning ärge vajutage piduripedaali liiga sageli või liiga pikalt, sest pidurid võivad niimoodi üle kuumeneda. See vähendab pidurdusjõudu, pikendab pidurdustekonda ning võib põhjustada koguni pidurisüsteemi rikke.

- Kui teil on vaja kallakul peatuda, hoidke autot paigal piduripedaali vajutades või rakendage seisupidur.

TÄHELEPANU

Arvestage sellega, et veorattad võivad haardumise kaotada, kui sundkäiguvahetust madalamale käigule (nn kick-down) kasutatakse libedal või märjal teel. Nii võib tekkida külglibisemise oht.

ETTEVAATUST

- Kui peatate auto ülesmäge kallakul, ärge proovige vältida auto tagasiveeremist gaasipedaali vajutusega, kui käigukang on sõiduasendis. Automaatkäigukast võib selle tulemusel üle kuumeneda ja kahjustuda.

- Ärge laske autol veereda, kui mootor ei tööta ja käigukang on asendis **N**. See kahjustab automaatkäigukasti, kuna sellisel juhul selle määrimine katkeb.

- Teatud sõidu- ja liiklusoludes võib käigukast üle kuumeneda ja kahjustuda! Kui hoiatustuli  süttib, peatage auto esimesel võimalusel ja oodake seni, kuni käigukast on jahtunud >>> Lehekülj 232.



- Kui käigukast töötab avariiprogrammil, viige auto asjatundlikusse autoteenindusse ja laske käigukast viivatamatult korda teha.

Stardiabi süsteem (Launch-control)*

Stardiabi süsteem (Launch-control) tagab paigaltvõtuks maksimaalse kiirenduse.

Eltingimus: Mootor peab olema töösoe ja rool peab olema keeratud otseks.

Mootori pöörlemiskiirus stardiabi süsteemi kasutamisel on bensiini- ja diiselmootori puhul erinev.

Stardiabi süsteemi kasutamiseks peate esmalt info- ja meelelahutussüsteemi kaudu veojõu kontrollisüsteemi (TCS) välja lülitama või valima ESC-süsteemi režiimiks ESC Sport või ESC OFF. Tehke selleks ekraanil järgmised valikud:  > **Driver assistance (Juhiabisüsteemid)** > **ESC menu (ESC menüü)**. Indikaatorituli  jääb püsivalt põlema.

- Vajutage piduripedaal vasaku jalaga alla ja hoidke vähemalt üks sekund all.

- Pange käigukang asendisse **S** või lülitage käigukast Tiptronic-režiimile või valige sõiduprofiilide valikusüsteemis (Drive Profile*) sõiduprofiil **Sport** >>> Lehekülj 234.

- Vajutage gaasipedaal parema jalaga põhja (nagu sundkäiguvahetusel madalamale käigule). Mootoripöörded kerkivad ja stabiliseeruvad pöörlemiskiirusel umbes **3200** p/min (bensiinimootor) või umbes **2000** p/min (diiselmootor).

- Nüüd võtke vasak jalg piduripedaalilt ära. Auto alustab liikumist maksimaalse kiirendusega.

⚠ TÄHELEPANU

- Kohandage oma sõidustiil alati vastavaks hetke liiklusoludele.
- Kasutage stardiabi süsteemi ainult siis, kui tee- ja liiklusolud seda võimaldavad, ning veenduge, et teie sõidustiil ja hoogne kiirendamine ei häiriks ega ohustaks teisi liiklejaid.
- Kontrollige, et ESC-süsteem oleks sisse lülitatud. Kui nii TCS- kui ka ESC-süsteem on välja lülitatud, võivad rattad haardumise kaotada, auto võib libisema hakata ning võib tekkida avariiohtlik olukord.
- Pärast paigalvõttu tuleks info- ja meelelahutussüsteemis TCS-süsteem uuesti sisse lülitada või „ESC Sport“-režiim välja lülitada, tehes järgmised valikud:  > Driver assistance (Juhiabisüsteemid).

ℹ Juhis

- Stardiabi süsteemi kasutamine võib põhjustada käigukastis tugevat temperatuuritõusu. Sellisel juhul ei saa stardiabi süsteemi mõne minuti jooksul enam uuesti kasutada. Süsteemi saab uuesti kasutada pärast käigukasti jahtumist.
- Kiirendamine stardiabi süsteemi abil koormab tugevalt kõiki autoosi. See võib põhjustada osade kiiremat kulumist või purunemist.

Laskumisabi*

Sõites autoga alla piisavalt järsust kallakust, aktiveeritakse laskumisabi, kui käigukang on asendis **D/S** ja vajutatakse piduripedaali. Käigukast vahetab käigu sobivale madalamale käigule.

Laskumisabi püüab oma võimaluste piires säilitada sama kiirust, millega auto liikus piduripedaali vajutamise momendil. Vajadusel tuleb sõidukiirust siiski piduripedaali vajutusega korrigeerida.

Laskumisabi vahetab käike madalamaks ainult kuni kolmanda käiguni. Võib juhtuda, et väga järskudel kallakutel peate minema üle Tiptronic-režiimile ning vahetama käigu ise käsitsi veel madalamaks. Valides 2. või 1. käigu, saate kasutada mootoriga pidurdamist ja vähendada pidurisüsteemi koormust.

Laskumisabi inaktiveeritakse kohe, kui kallak lõpeb või vajutate uuesti gaasipedaali.

Kiirushoidikuga* >>> Lehekülj 243 mudelites aktiveeritakse laskumisabi siis, kui püsikiirus kindlaks määratakse.

⚠ TÄHELEPANU

Laskumisabi ei suuda ületada füüsikaseaduste piire. Seetõttu pole võimalik kiirust kõikides olukordades muutumatu säilitada. Olge alati valmis ise pidurdama!

Vabajooksu režiim

Vabajooksu režiim võimaldab teil läbida teatud teelõike gaasipedaali vajutamata, säästes sel moel kütust. Kasutage vabajooksu režiimi, et „lasta“ auto piisava sõidukiiruse juures juba varakult „vabalt veerema“.

Vabajooksu režiimi aktiveerimine

Eeltingimused: Käigukang on asendis **D**, teekalle on väiksem kui 12% ja auto kiirus jääb vahemikku 20–130 km/h.

- Võtke jalg sujuvalt gaasipedaalilt ära.

Näidikuploki ekraanile ilmub näit , kasutava käigu ja hetke kütusekulu näidud kaovad ekraanilt ning asemele ilmub tekst **Inertia** (vabajooks).

Käigukast lahutatakse automaatselt ja auto hakkab vabalt veerema, ilma et mootoriga pidurdamine seda takistaks. Sel ajal, kui auto veereb, töötab mootor tühikäigupöoretel.

Vabajooksu režiimi kasutamise katkestamine

- Vajutage piduri- või gaasipedaali.

Kui soovite vabajooksu režiimi uuesti kasutada, eemaldage lihtsalt jalg gaasipedaalilt.

Vabajooksu režiimi (= pikemad teelõigud väiksema energiakuluga) ja **mootoriga pidurdamise** (= lühemad teelõigud

»

kütusevajaduseta) kombineeritud kasutamise aitab vähendada nii auto kütusekulu kui ka heitmekogust.

Kui auto varustusse kuulub sõiduprofiilide valikusüsteem (**Drive Profile**)»» Lehekülg 234, saab vabajooksu režiimi kasutada juhul, kui sõiduprofiiliks on valitud **Comfort** või **Individual**. Kui sõiduprofiili **Individual** puhul on mootori seadistuseks valitud **Eco**, aktiveeritakse vabajooksu režiim iga kord, kui selle eeltingimused on täidetud, sõltumata sellest, kui sujuvalt jalg gaasipedaalilt eemaldatakse.

⚠ TÄHELEPANU

- Kui vabajooksu režiim on aktiveeritud, arvestage sellega, et takistusele lähenedes ei vähene auto kiirus nagu tavaliselt ja võib tekkida avariihoitlik olukord.
- Kui kasutate vabajooksu režiimi kallakust laskumisel, võib auto kiirus märgatavalt suureneda ning võib juhtuda liiklusõnnetus!
- Kui teie autol on ka teisi kasutajaid, juhtige ka nende tähelepanu vabajooksu režiimiga seotud ohtudele.

i Juhis

- Vabajooksu režiimi kasutamisel kombineeritud hübriidajamiga (MHEV ja PHEV) võib sisepelemismootor välja lülituda.

- Kallakutel, mis on järsemad kui 15%, inaktiveeritakse vabajooksu režiim automaatselt.

Hoiatusteated näidikuploki ekraanil

Sidur

⚠ Clutch overheating! Please stop!

- „Sidur üle kuumenenud, peatage auto!": Sidur on üle kuumenenud ning võib kahjustuda. Peatage auto, jätke mootor tühikäigul tööle, pange käigukang asendisse **P** ja oodake seni, kuni käigukang on jahtunud. Kui hoiatustuli kustub ja teade kaob ekraanilt, sõitke asjatundlikusse autoteenindusse ja laske auto korda teha. Kui hoiatustuli ei kustuda ja teade ei kao, ärge sõitu jätkake. Pöörduge abi saamiseks spetsialisti poole.

Häired käigukasti töös

⚠ Gearbox: Fault! Stop the vehicle and place the lever in the position P.

- „Käigukasti häire! Peatage auto ja pange käigukang asendisse **P**": Käigukastis on tekkinud häire. Peatage auto ohutus kohas ning ärge enam sõitu jätkake. Pöörduge abi saamiseks spetsialisti poole.

⚠ Gearbox: System fault! You may continue driving.

- „Käigukast: süsteemis on häire! Võite sõitu jätkata": Pöörduge häire kõrvaldamiseks viivitamatult asjatundlikusse autoteenindusse.

⚠ Gearbox: System fault! You can continue driving with restrictions. Reverse gear disabled

- „Käigukast: süsteemis on häire! Sõidu jätkamine piirangutega võimalik, tagasikäik ei tööta": Viige auto asjatundlikusse autoteenindusse ja laske seal korda teha.

⚠ Gearbox: System fault! You can continue driving in D until switching off the engine

- „Käigukast: süsteemis on häire! Asendis **D** saate sõitu kuni mootori seiskamiseni jätkata": Parkige auto ohutus kohas. Pöörduge abi saamiseks spetsialisti poole.

⚠ Gearbox: too hot. Adapt your driving accordingly

- „Käigukast üle kuumenenud, kohandage sõitu sellele vastavaks": Jätkake sõitu mõõdukal kiirusel. Kui hoiatustuli kustub, saate jätkata sõitu nagu tavaliselt.

⚠ Gearbox: press the brake and engage a gear again.

- „Käigukast: vajutage piduripedaali ja pange käigukang uuesti sõiduasendisse": Kui sellele eelnes käigukasti ülekuumenemise hoiatus,

ilmub see teade ekraanile, kui käigukast on taas maha jahtunud.

Käiguvahetuse soovitus

Optimaalseima käigu valimine

Sõltuvalt auto varustusest näidatakse näidikuploki ekraanil soovitus, milline käik tuleks valida, et sõit oleks võimalikult säästlik.

Automaatkäigukast peab olema Tiptronic-režiimil»» Lehekülj 228 .

Kui optimaalne käik on juba sees, siis soovitus ei ilmu. Sel juhul näidatakse kasutatavat käiku.

Näit ekraanil	Tähendus
3	Optimaalne käik
4 ▶ 5	Käik on soovitatav vahetada kõrgemaks.
1 ◀ 2	Käik on soovitatav vahetada madalamaks.

Kübemefiltri „puhastamist“ puudutav teave

Kui väljalaskesüsteem teeb kindlaks, et kübemefilter hakkab lähiajal ummistuma, soovivat süsteemi isepuhastusfunktsioon valida pu-

hastustsükli läbiviimiseks optimaalseima käigu»» Lehekülj 324 .

⚠ TÄHELEPANU

Käiguvahetuse soovitus on kõigest üks abifunktsioon ning see ei asenda mingil juhul juhi tähelepanelikkust auto juhtimisel.

- Sõiduoludele vastava õige käigu valimise eest vastutab alati ainult autojuht.

🛠 Keskonda puudutav märkus

Optimaalseima käiguga sõitmine aitab säästa kütust.

ℹ Juhis

Soovitatud käigu näit kustub, kui automaatkäigukasti Tiptronic-režiimi kasutamine lõpetatakse.

Roolisüsteem

Roolisüsteemi puudutav teave

Elektromehaaniline roolivõimendi kohaneb *elektrooniliselt* auto sõidukiiruse, pöörde-momendi ja rooli pöördenurgaga.

Rooli saab keerata ka juhul, kui roolivõimendi lakkab töötamast või mootor ei tööta, kuid ainult senikaua, kuni süüde on sees. Rooli

keeramiseks läheb sel juhul vaja rohkem jõudu.

Kiirustundlik progresseeruva ülekanedega roolivõimendi

Sõltuvalt auto varustusest võib autol olla kiirustundlik progresseeruva ülekanedega roolivõimendi.

Tänu sellele on *linnaliikluses* vaja parkimisel, manööverdämisel ja teravates pööretes keerata rooli tavapärasest vähem.

Maanteedel või *kiirteedel* tekitab aga kiirustundlik progresseeruva ülekanedega roolivõimendi näiteks kurvides sportlikuma, vahetu-ma ja dünaamilisema sõidutunde.

Hoiatustuli

🚨! Põleb punase tulega

Roolisüsteemi rike.
Ärge sõitu jätkake! Peatage auto ohutult esimesel võimalusel.
 Viige auto viivitamatult asjatundlikusse autoteenindusse ja laske rike kõrvaldada. »

⚠ Põleb kollase tulega

Roolisüsteemi töö on piiratud. Sõitke ettevaatlikult asjatundlikusse autoteenindusse ja laske roolisüsteem üle kontrollida. Kui hoiatustuli pärast mootori uut käivitamist ja lühikest sõitu enam ei sütti, **pole** roolisüsteemi vaja kontrollida.

VÕI: Auto 12 V aku on lahti ühendatud ja seejärel tagasi ühendatud.
Sõitke autoga veidi maad kiirusel 15–20 km/h.

⚠ Vilkub kollase tulega

Roolisammas on kinni kiilunud. Kui auto seisab paigal, keerake rooli natuke mõlemas suunas edasi-tagasi.

VÕI: Roolisambalukk ei avane lukust või ei lukustu. Lülitage süüde välja ja uuesti sisse. Järgige näidikuploki ekraanile ilmuva juhiseid ja teateid.
Ärge sõitu jätkake, kui roolisambalukk ka pärast süüte korduvat sisselülitamist ei avane. Pöörduge abi saamiseks spetsialisti poole.

Süüte sisselülitamisel süttib hoiatustuli mõneks sekundiks põlema. Kui mootor on käivitunud, peab see kustuma.

⚠ TÄHELEPANU

Ärge eirake kunagi süttinud hoiatustulesid või näidatavaid teateid.

- Kui eirate süttinud hoiatustulesid või ekraaniteateid, võib auto liikluses välja surra ning põhjustada liiklusõnnetuse, milles autod ja inimesed võivad viga saada.

- Peatage auto esimesel võimalusel ohutus kohas.

Sõiduprofiilide valikusüsteem (Drive Profile)***Sissejuhatus**

Sõiduprofiilide valikusüsteem võimaldab juhil valida sõitmiseks erinevaid sõiduprofiile: **Comfort, Sport, Cupra** ja **Individual**. Iga profiil muudab auto mitmete eri funktsioonide tööd, muutes seeläbi auto sõiduomadusi.

Sõiduprofiil **Individual** annab juhile võimaluse koostada oma isiklike eelistustega profiil. Ülejäänud sõiduprofiilide seadistused on eelnevalt kindlaks määratud ning neid muuta ei saa.

Kirjeldus

Sõltuvalt auto varustusest mõjutab sõiduprofiil järgmiste funktsioonide tööd:

Mootor

Mootor reageerib sõltuvalt valitud sõiduprofiilist gaasipedaali vajutusele kas kiiremini või mõnevõrra aeglasemalt.

Vastuvalt valitud profiilile muutub ka käigu-kasti reaktsioon, eriti käiguvahetuse ajastus käikude üles- ja allavahetamisel. Lisaks võivad sõltuvalt valitud profiilist ja käigukangi asendist varieeruda ka tühikäigupöörded.

Kui sõiduprofiiliks valitakse **Comfort** või sõiduprofiili **Individual** kasutamisel valitakse mootori seadistuseks **ECO**, aktiveeritakse ka **vabajooksu režiim**. See võimaldab vähendada auto kütusekulu. Lisaks on veel teisigi faktoreid, mis võivad selle režiimi aktiveerida
» Lehekülj 231.

Mootorimüra*

Sõltuvalt valitud sõiduprofiilist muudetakse auto sees kuuluvat mootori häält. Auto varustusest sõltuvalt võib muududa ka väljaspool autot kuuldav mootorimüra. Süsteem mõjutab auto erinevaid komponente, et muuta mootori- ja sisselaskemüra ning väljalaskesüsteemist kostev mürin valjemaks või vaiksemaks. Vastavad seadistused on iga profiili jaoks eelnevalt kindlaks määratud. Sõiduprofiili **Individual** puhul saab mootorimüra seadistusi ise muuta.

Dünaamiline veermiku kontrollisüsteem (DCC)*

Dünaamiline veermiku kontrollisüsteem (DCC) muudab sõltuvalt valitud sõiduprofiilist sõidu ajal pidevalt vedrustussüsteemi seadeid ja jäikust vastuvalt teekattele ja sõidusituatsioonile (lähtudes kiirusest, kiirendusest

ja rooli pöördenurgust). Lisaks reguleeritakse vastavalt olukorrale ka auto sõidudünaamikat, parandades haardumist kurvides ja suurendades roolimise täpsust. Sõiduprofiil **Individual** laseb teil DCC-süsteemi töö ise sobivale tasemele seadistada.

Kui DCC-süsteemis tekib häire, ilmub näidikuploki ekraanile teade **Fault: shock absorber regulation** (Häire: amortisaatorite reguleerimine).

Nelikeosüsteem (4Drive)*

Nelikeosüsteem reguleerib jõuülekannet, et tagada igasugusel teekattel parim haardumine. Samuti muudetakse auto kiirendusvõimet paigaltvõtul.

Roolisüsteem

Vastavalt valitud profiilile muudetakse rooli- võimendi töörežiimi, tagades sel moel igas olukorras vahetu ja täpse roolimise.

Kliimaseade

Climatronic võib töötada **Eco**-režiimil, vähendades sel moel kütusekulu.

Isekohanduv kiirushoidik (ACC)*

Isekohanduva kiirushoidiku (ACC) töö varieerub sõltuvalt valitud sõiduprofiilist ning kiirendamine ja pidurdamine muutub kas sportlikumaks või kütuse kokkuhoiu nimel aeglasemaks ja sujuvamaks.

Avariiks valmistumise süsteem

Avariiks valmistumise süsteem kohaneb valitud sõiduprofiili seadistustega. Sõiduprofiili **Cupra** puhul on kasutusel eriseadistused, mis võimaldavad süsteemil erinevate sõiduoleduga kohaneda»» Lehekülg 24.

Sõiduprofiili valimine



Joonis 158 Multifunktsionaalsel roolil*: sõiduprofiili valikulüliti

Sõiduprofiili valimiseks info- ja meelelahutussüsteemi kaudu on mitu võimalust:

- Tehke ekraanil valikud: > **Drive Profile (Sõiduprofiil)**. Valitavad profiilid ilmuvad ekraanile.
- **VÕI**: Tehke ekraanil valikud: > **Vehicle settings (Auto seadistused)** > **Drive Profile (Sõiduprofiil)**. Valitavad profiilid ilmuvad ekraanile.

• **VÕI**: Vajutage ekraaniklahvi ja libistage sõrme horisontaalsuunas üle ekraani, kuni ekraanil on **Drive Profile (Sõiduprofiil)**. Vajutage sõiduprofiili muutmiseks sümbolit > või vajutage sümbolit kaks korda, et valitavad profiilid ekraanile tuua.

• **VÕI**: Kui info- ja meelelahutussüsteem on välja lülitatud ja vajutate sümbolit **Drive Profile**, ilmuvad ekraanile valitavad sõiduprofiilid.

• **VÕI**: Vajutage sõiduprofiili vahetamiseks lühidalt CUPRA-lüliti* rooli vasakul poolel »» **Joonis 158**. Vajutades CUPRA-lüliti* pikalt, saate valida otse sõiduprofiili **Cupra**. Kui vajutate seejärel lüliti veel kord pikalt, pöordute tagasi eelmise sõiduprofiili juurde.

Valitud sõiduprofiili sümbol on pidevalt näha näidikuploki keskosa ülaseras ning info- ja meelelahutussüsteemi ekraanil, kui süsteem on välja lülitatud»» Lehekülg 88.

Sõiduprofiil	Kirjeldus
Comfort	Teeb sõidu mugavamaks ja pingevabamaks, sobides näiteks maanteedel pikkade vahemaade läbimiseks. Selle põhitunnuseks on pehme vedrustuse seadistus (DCC).
Sport	See on auto vaikimisi valitud sõiduprofiil, mis sobib sportliku sõidustiili harrastamiseks. »

Sõiduprofiil	Kirjeldus
 Cupra	See muudab auto iseloomu eriti sportlikuks ning laseb nautida auto maksimaalset sooritusvõimet.
 Individual	Võimaldab koostada oma isiklike seadistustega profiili. Seadistatavad funktsioonid sõltuvad auto varustusest.

TÄHELEPANU

Valides sobivat sõiduprofiili, jälgige tähelepanelikult ümbritsevat liiklust – vastasel juhul võib juhtuda avarii.

Juhis

- Pärast mootori seiskamist jääb kehtima sama sõiduprofiil, mis oli valitud süüte väljalülitamise hetkel. Kui auto uuesti käivitatakse, hakkavad mootor ja käigukast tööle normaalrežiimil. Selleks, et mootor ja käigukast hakkaksid taas tööle teie soovitud režiimil, valige uuesti vastav sõiduprofiil.
- Kohandage oma sõidukiirus ja sõidustiil alati vastavaks nähtavusele, ilmale ja liiklusoludele.

Nõuandeid sõitmiseks

Sissesõitmine

Palun järgige uue auto eri osade sissesõitmiseks alltoodud juhiseid.

Mootori sissesõitmine

Uus mootor tuleb sisse sõita esimese 1500 kilomeetri jooksul. Esimeste töötundide ajal on mootorisene hõõrdumine märksa suurem kui hiljem, kui kõik liikuvad osad on üksteise suhtes juba korralikult paika läinud.

Sellest, kuidas autoga esimese 1500 km jooksul sõidetakse, sõltub mootori edasine töövõime ja suutlikkus. Ka seejärel tuleks autoga sõita mõeldukatel mootoripööretel (eriti siis, kui mootor on veel külm), et vähendada mootori kulumist ning pikendada selle kasulikkust tööga. Ärge sõitke kunagi liiga madalatel pööretel. Kui mootor töötab „ebaühtlaselt“, vahetage kõik madalamaks. **Esimese 1000 km läbimisel:**

- Ärge sõitke täisgaasiga.
- Ärge laske mootori pööretel tõusta üle 2/3 suurimast pöörlemiskiirusest.
- Ärge vedage autoga järellaagist.

Järgmise 500 km jooksul (vahemikus 1000–1500 km) suurendage järk-järgult võimsust kuni täiskiruse ja mootori maksimumpöoreteni.

Uute rehvide ja piduriklotside sissesõitmine

• Velged ja rehvide asendamine uutega
» Lehekülj 342.

• Pidureid puudutav teave» Lehekülj 272.

Keskkonda puudutav märkus

Kui mootor töötatakse hoolikalt sisse, siis mootori kasulik tööaeg pikeneb ja selle öli-
kulu väheneb.

Nelikvedu (4Drive)

Nelikveosüsteemiga mudelites kantakse mootorijõud üle kõigile neljale rattale.

Üldised juhised

Nelikveosüsteem jaotab veojõu ära kõigi nelja ratta vahel. Veejõu jaotust juhitakse vastavalt juhi sõidustiilile ja teeloludele automaatselt. Vt ka» Lehekülj 277.

Nelikveosüsteem on välja töötatud laitmatuks koostööks auto võimsa mootoriga. Selline kombinatsioon parandab auto suutlikkust ja tagab suurepärase juhitavuse nii tavalistel sõiduteedel kui ka raskemates oludes, näiteks lumel ja jääl. Sellegipoolest (või just seetõttu) on väga tähtis järgida sõitmisel teatud ohutusnõudeid » .

Talverehvid

Tänu nelikveole on teie auto veojõud juba tavarehvidega talvistest oludes väga hea. Sellest hoolimata soovime teil paigaldada oma auto kõigile *neljale* rattale talverehvid või aastaringised rehvid, kuna see parandab märgatavalt auto *pidurdusvõimet*.

Lumeketid

Teedel, kus lumekettide kasutamine on kohustuslik, kehtib see nõue ka nelikveoliste autode kohta»» Lehekülg 346.

Rehvide vahetamine

Nelikveoliste autode kõik neli rehvi peavad olema täpselt sama veereümbemõõduga. Palun vältige ka sellise rehvide kasutamist, mille turvisemustri sügavus ei ole sama »» Lehekülg 342.

Kas teie auto on maastur?

Teie CUPRA sõiduauto ei ole maastur: selleks on teie auto kliirens liiga väike. Vältige seetõttu sõitmist väga konarlikel teedel ja ebatasasel maastikul.

⚠ TÄHELEPANU

- Kuigi teie autol on nelikvedu, kohandage oma sõidustiili ja -kiirus alati vastavaks valitsevatele sõiduoludele. Suurem sõiduohutus, mida nelikveosüsteem pakub, ei tohi teid ahvatleda liigseid riske võtma ega oma

turvalisust ohtu seadma. Vastasel juhul võib juhtuda õnnetus!

- Teie auto pidurdusvõime sõltub otseselt rehvide haardumisest. Seetõttu ei erine see mingil moel ilma nelikveota autodest. See pärast ärge sõitke libedatel teedel liiga suure kiirusega, kuigi auto hea kiirendusvõime sellisel teekattel teid selleks ahvatleb. Nii võib juhtuda tõsine õnnetus!

- Märjal teel sõites tuleb meeles pidada, et esirattad võivad liiga suure kiiruse korral „vesiliu“ tõttu teekattega kontakti kaotada ja libisema hakata. Erinevalt esiveoga autodest ei hoiata juhti sel juhul mootori pöörlemiskiiruse järsk tõus. Sel põhjusel kohandage oma sõidukiirus alati vastavaks tee- ja sõiduoludele. Vastasel juhul võib juhtuda õnnetus!

Säästlik ja keskkonnasõbralik sõitmine

Auto kütusekulu, keskkonnamõju ning mootori, pidurite ja rehvide kulumine sõltuvad tugevalt juhi sõidustiilist. Säästliku sõidustiiliga saab kütusekulu vähendada 10–15%. Järgnevas osas on antud mõned nõuanded, mis aitavad säästa nii keskkonda kui ka teie rakkotti.

Aktiivne silindrite juhtsüsteem (ACT®)*

Sõltuvalt auto varustusest võib aktiivne silindrite juhtsüsteem (ACT®) mõned mootori silindritest välja lülitada, kui sõitmiseks pole parajasti väga palju võimsust vaja. Töötavate silindrite arv on näha näidikuploki ekraanil. »» Lehekülg 71.

Sõitke ettenägelikult

Kui mõtlete juba ette, milline tee teid ees ootab, peate vähem pidurdama ja seega ka vähem kiirendama. Kasutage võimalusel alati ära auto inertsi liikumist, lastes autol vee-reda, **käik sees**. Nii saate ära kasutada ka mootoriga pidurdamist, vähendades pidurite ja rehvide kulumist. Lisaks ei kuluta auto sel ajal üldse kütust ega tekita heitgaase.

Vahetage energia säästmiseks käiku

Tõhus meetod kütuse säästmiseks on vahetada käik *juba varakult* kõrgemaks.

- Kiirendage sujuvalt, vajutades gaasipedaali aeglaselt, ning vältige sundkäiguvahetust madalamale käigule („kick-down“).

Vältige sõitmist suurtel kiirustel

Kui vähegi võimalik, vältige sõitmist auto tippkiirusega. Kiiruse kasvamisel suureneb märgatavalt ka kütusekulu, kahjulike heitgaaside hulk ja sõidumüra. Sõitmine mõõdukatel kiirustel aitab säästa kütust. »»

Vähendage mootori tööaega tühikäigul

Start-stopp-süsteemiga mudelites vähendatakse mootori tööaega tühikäigul automaatselt. Ilma start-stopp-süsteemita mudelites tasuks mootor välja lülitada, kui peatatakse näiteks raudteeülesõitude või pika punase tule tsükliga valgusfooride ees. Sõltuvalt mootori töomahust säästab töösooja mootori seiskamine vähemalt 5 sekundiks juba rohkem kütust, kui kulub mootori uueks käivitamiseks.

Kui mootorit soojendatakse tühikäigul, kulub selleks päris palju aega. Sellisel viisil mootorit soojendades on ka mehaaniline kulumine ja heitmekogus väga suure. Seepärast on kõige parem alustada sõitu kohe pärast mootori käivitamist. Vältige seejuures kõrgeid mootoripõrdeid.

Regulaarne hooldus

Regulaarse hooldusega loote eeldused kütuse säästmiseks juba enne sõidu alustamist. Hästi hooldatud mootor **tarbib vähem kütust**, on töökindel ja tõstab auto müügiväärtust. Halvasti hooldatud mootor võib kulutada kuni 10% rohkem kütust kui heas korras mootor.

Vältige lühikesi sõite

Kütusekulu ja heitmete minimeerimiseks peavad mootor ja katalüüsmuundur saavutama oma optimaalse **töötemperatuuri**.

Külma mootor kulutab ebaproportsionaalselt palju kütust. Mootor soojeneb töötemperatuurini umbes neljakilomeetrise sõiduga ning alles siis langeb kütusekulu normaaltasemele.

Kontrollige rehvirõhku

Kui soovite kütust säästa, jälgige, et rehvid oleks alati õige rõhuni täidetud»»» Lehekülj 343. Juba poole baari võrra langenud rehvirõhk võib kütusekulu suurendada 5%. Suurema veeretakistuse tõttu suurendab liiga madal rehvirõhk ka rehvide **kulumist** ning halvendab auto juhitavust.

Ärge kasutage **talverehve** aastaringselt, sest need suurendavad auto kütusekulu kuni 10%.

Ärge hoidke autos ebavajalikku pagasit

Kuna iga **lisakilo** suurendab kütusekulu, tuleks aeg-ajalt üle kontrollida, et te ei veaks autos tarbetut pagasit.

Kuna katuseraam suurendab auto **õhutakistust**, tuleks see katustel eemaldada kohe, kui seda enam ei vajata. Kiirustel 100–120 km/h hoiate sel moel kokku umbes 12% kütust.

Säästke elektrit

Mootor paneb tööle generaatori ning toodab sel moel elektrit. See tähendab, et suurenenud volutarbimine suurendab ka kütusekulu! Seepärast lülitage kõik elektriseadmed

pärast nende kasutamise lõpetamist kohe jälle välja. Eriti palju tarbivad elektrit näiteks sellised seadmed nagu tagaklaasi soojendus, suurel kiirusel töötav ventilator ning istme-soojendus*.

Pistikhübrid: pidurdusenergia tõhusaks taaskasutamiseks pidurdage võimalikult vara ja ühtlaselt.

Juhis

- Kui teie autol on start-stopp-süsteem, pole soovitatav seda välja lülitada.
- Kui sõidate kiirusega üle 60 km/h, on soovitatav auto aknad sulgeda.
- Ärge hoidke oma jalga sõidu ajal siduripeadaalil, sest pidev surve võib kettad libisema panna. See kiirendab kulumist ja võib siduriketaste kahjustada.
- Ärge hoidke autot ülesmäge kallakul paigal siduripeadaali vajutades. Kasutage selleks pidureid. Nii väheneb ka kütusekulu ning väldite siduriketaste enneaegset kulumist.
- Kasutage kallakutest laskumisel mootoriga pidurdamist, valides vastavalt kaldele sobivaima käigu. Auto kütusekulu on sel juhul „null“ ning ühtlasi säästate ka pidureid.

Sõitmine üleujutatud teedel

Auto kahjustamise vältimiseks üleujutatud teedel sõites järgige alltoodud juhtnööre:

- Veetase tohib ulatuda maksimaalselt kuni autokere alaservani.
- Sõitke jalakäija kõndimiskiirusega.

⚠ TÄHELEPANU

Pärast sõitmist läbi üleujutatud alade võib pidurdusvõime märjaks saanud pidurike-taste ja -klotside tõttu halveneda»» Lehekülj 272.

ⓘ ETTEVAATUST

- Veest läbisõitmine võib autoosi, nt mootorit, käigukasti, elektrisüsteemi jne, kahjustada.
- Alati, kui peate sõitma läbi vee, lülitage start-stop-süsteem* kindlasti välja»» Lehekülj 222.

ⓘ Juhis

- Enne veest läbisõitmist kontrollige selle sügavust.
- Ärge vees peatuge, tagurdage ega mootorit seisake.
- Autod, mis lähenevad üleujutatud alal vastassuunast, võivad tekitada laineid ning vesi võib tõusta üle auto kriitilise taseme!
- Vältige sõitmist läbi soolase vee (korrosioonioht)»» Lehekülj 355.

Reisimine välismaal

- Kui teie autol on bensiinimootor, kontrollige, kas kõigis teekonnale jäävates riikides on saada pliivaba bensiini»» Lehekülj 322, Kütuse tüübid. Viige end kurssi pliivaba kütust müüvate tanklate võrgustikega.
- Võib juhtuda, et mõnes riigis teie automudelit ei müüda ning seetõttu ei ole seal saada ka teie autole sobivaid varuosi. Samuti võivad sealsed autoteenindused remonttöid läbi viia vaid piiratud ulatuses.

CUPRA maaletoojad ja edasimüüjad saavad anda teile teavet tehnilise ettevalmistuse kohta, mida teie auto vajab, ning samuti hooldus- ja remondivõimaluste kohta.

ⓘ ETTEVAATUST

CUPRA ei vastuta auto mis tahes kahjustuste eest, kui nende põhjuseks on madalama kvaliteediga kütus, ebapiisav hooldus või originaalvaruosade puudumine.

Juhiabisüsteemid

Üldised juhised

Ohutusnõuded

⚠ TÄHELEPANU

- Auto juhtimise eest vastutab alati üksnes autojuht. Juhiabisüsteemid ei suuda asendada juhi tähelepanelikkust. Keskenduge autoroolis täielikult auto juhtimisele ning olge valmis igal hetkel süsteemi töösse sekkuma.
- Kasutage juhiabisüsteeme ainult siis, kui tingimused seda võimaldavad. Kohandage oma sõidustiili alati ilmale, nähtavusele ning tee- ja liiklusoludele vastavaks.
- Juhiabisüsteemide õige reageerimise tagamiseks peavad andurid ja kaamerad piiranguteta töötama. Palun lugege läbi kõik selles peatükis toodud andureid ja kaamerad puudutavad juhtnõidrid.

ⓘ Juhis

- Pidage kinni kõikidest riigispetsiifilistest eeskirjadest, eriti nendest, mis puudutavad sõitmist, operatiivõidukitele avariikoridori tekitamist, pikivahet, sõidukiirust, parkimist, rataste asendit jms. Juht vastutab alati ainuisikuliselt riigispetsiifiliste eeskirjade täitmise eest.

»

- Piirkonda radaranduri ees ja ümber ei tohi kleebistega, täiendavate esituledega või muude sarnaste esemetega kinni katta, sest see takistab juhiabisüsteemide normaalsel tööl. Ka auto asjatundmatu remont või auto ehituse muutmine võib juhiabisüsteemide töökorrald halvasti mõjuda.
- Andurite ja kaamerate remont ja reguleerimine nõuab eriteadmisi ja spetsiaalseid tööriistu. Seepärast tuleks selleks pöörduda ametlikku CUPRA esindusse.

Juhiabisüsteemide tööpiirid

⚠ TÄHELEPANU

- Juhiabisüsteemid ei suuda ületada füüsilise kaseaduste piire. Olenevalt asjaoludest ei suuda need alati kokkupõrget ära hoida.
- Hoiatused, teated ja hoiatustuled ei pruugi õigeaegselt või õigesti ekraanile ilmuda või süttida, nt juhul, kui teine sõiduk läheneb väga kiiresti.
- Olenevalt asjaoludest võib juhiabisüsteemide abistav sekkumine (nt roolimisse või pidurdamisse) olla ebapiisav või üldse ära jääda. Autojuhina peate olema valmis igal hetkel ise autot juhtima.

ℹ Juhis

- Tulenevalt piiratud tuvastusvõimest ümbruse jälgimisel ei pruugi juhiabisüsteemid teid õigeaegselt hoiatada või juhtimisse sekkuda või võivad seda teha ka juhul, kui seda tegelikult vaja pole. Lisaks võivad juhiabisüsteemid tõlgendada mõnd manöövert valesti ning juhti selle tulemusel väga ootamatult hoiatada.
- Kui autoga veetakse järelhaagist, võivad mõned juhiabisüsteemid reageerida piiratud või ebatavalisel viisil ning mõnd süsteemi ei saa üldse kasutada. Järgige järelhaagise vedamist puudutavaid juhiseid.

Juhiabisüsteemide andurid ja kaamerad

Eesmine radarandur

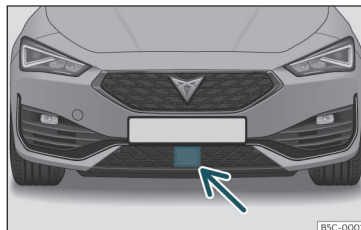

Joonis 159 Esikaitseraas: radarandur

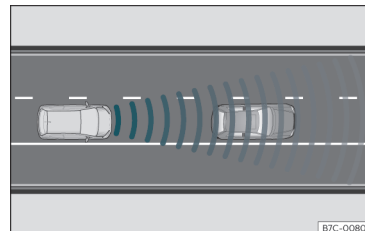

Joonis 160 Tuvastuspiirkond

Auto varustusse võib kuuluda esikaitseraada paigaldatud radarandur»» Joonis 159. Eesmine radarandur tuvastab oma tuvastuspiirkonnas»» Joonis 160 asuvaid objekte ja teatab järgmiste juhiabisüsteemide tööd:

- esikokkupõrke vältimissüsteem (Front Assist)»» Lehekülj 247,
- isekohanduv kiirushoidik (ACC)»» Lehekülj 251.

Sõltuvalt tee- ja ilmaoludest suudab radar tuvastada objekte kuni 120 m kauguselt.

⚠ TÄHELEPANU

Radaranduri tuvastusvõime võib halveneda, kui andur on määrdunud või selle tööd segavad halvad ilma- või keskkonnaolud, nt vihm, udu, lumi, pori, tolm, putukad jne. Sellisel juhul võivad esikokkupõrke vältimissüsteem ja isekohanduv kiirushoidik töötamast lakata. Siis ilmub näidikuploki

ekraanile teade No sensor vision! (Anduril puudub nähtavus) ning süttivad hoiatustuled, mis näitavad, et esikokkupõrke vältimissüsteemi ja isekohanduvat kiirushoidikut ei saa kasutada.

- Puhastage anduri piirkond esikaitseraual ära, nagu on kirjeldatud»»» Lehekülg 356, Auto puhastamine väljastpoolt. Kui radaranduri tuvastusvõime taastub, kaob teade ekraanilt ja vastavaid juhiabisüsteeme saab jälle kasutada.

ⓘ ETTEVAATUST

- Kui radarandur on määrdunud või paigast ära nihkunud, võib esikokkupõrke vältimissüsteem teid ekslikult hoiatada ning pidurid asjatult tööle rakendada.
- Radari tööd võivad häirida väljasaadetud radarisignaali tugevad tagasipeegeldused. Seda võib esineda näiteks suletud parkimismajades, tunnelites või metallobjektide (nt teepiirete, teetöödel kasutatavate viitade vms) läheduses.
- Andur võib lõõgi tulemusel paigast ära nihkuda. See võib süsteemi efektiivsust vähendada või põhjustada süsteemi väljalülitumise. Kui teil on kahtlus, et radarandur on kahjustatud või vales asendis, lülitage esikokkupõrke vältimissüsteem ja isekohanduv kiirushoidik välja, et vältida võimalikke lisakahjustusi. Laske andur üle kontrollida ja asend õigeks reguleerida.

Esikaamera

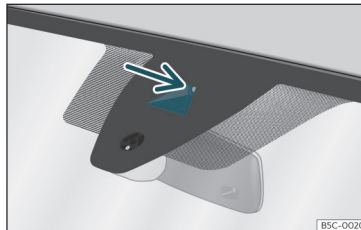

Joonis 161 Esiklaasil: sõiduraja hoidja kaamera vaateaken

Sõltuvalt varustusest võib auto esiklaasile olla paigaldatud ette suunatud kaamera»»» **Joonis 161**. See kaamera tuvastab sõiduraja eraldusjooni, toetades järgmiste juhiabisüsteemide tööd:

- sõiduraja hoidja (Lane Assist)»»» Lehekülg 259,
- reisiabisüsteem (Travel Assist)»»» Lehekülg 261,
- hädaabisüsteem (Emergency Assist)»»» Lehekülg 264.

ⓘ ETTEVAATUST

Järgige alltoodud juhiseid, et süsteemid saaksid ettenähtud viisil töötada:

- Puhastage regulaarselt kaamera vaateakent esiklaasil ning hoidke see lumest ja jääst puhas.
- Ärge katke kaamera vaateakent millegagi kinni.
- Kontrollige, et esiklaas kaamera ees oleks terve ja kahjustamata.

Tagumised radarandurid

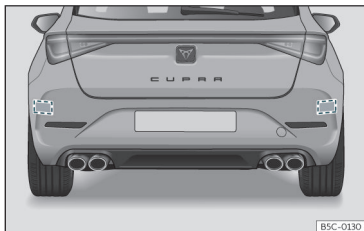

Joonis 162 Auto tagantvaade: radarandurite asukohad

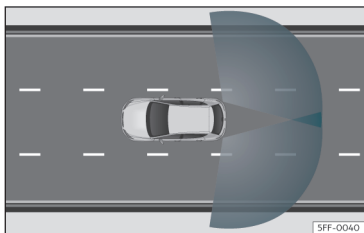

Joonis 163 Andurite tuvastuspiirkonnad

Radarandurid on paigaldatud tagakaitseraua vasakusse ja paremasse otsa ning neid ei ole väljastpoolt näha»» Joonis 162. Need andurid jälgivad nn pimedat nurka auto küljel ja liiklust auto taga»» Joonis 163.

Tagumised radarandurid toetavad järgmiste juhiabisüsteemide tööd:

- rajavahetuse abisüsteem (Side Assist) »» Lehekülg 267,
- tagurdamisel tuvastatud küljelt läheneva liikluse hoiatussüsteem (RCTA)»» Lehekülg 269,
- autost väljumise hoiatussüsteem (Exit Assist)»» Lehekülg 270.

Juhiabisüsteemide automaatne väljalülitamine

Tagumised radarandurid lülituvad automaatselt välja nt juhul, kui tuvastatakse, et üks anduritest on püsivalt kinni kaetud. Nii võib juhtuda näiteks siis, kui üks anduritest on lume- või jääkihiga kaetud.

Näidikuploki ekraanile ilmub asjakohane teade.

ⓘ ETTEVAATUST

- Kui tagakaitseraud saab löögi, näiteks parkimiskohale sisenedes või seal väljudes, võivad radarandurid kahjustuda või paigast ära nihkuda. Selle tagajärjel võib vastav süsteem ise välja lülituda või see ei pruugi enam normaalselt töötada.
- Radarandurite normaalse töö tagamiseks hoidke tagakaitseraud lumest ja jääst puhas ning ärge katke seda millegagi kinni.

• Tagakaitserauda tohib värvida ainult CUPRA poolt heaks kiidetud värviga. Muude värvide kasutamisel ei pruugi rajavahtuse abisüsteem enam ettenähtud viisil töötada või võib teha töö käigus vigu.

• Radarandurite tuvastusvõime võib halveneda, kui andurid on nt puulehtede, lume või mustusega kaetud või väljas on paks udu. Puhastage andurite ees olev ala ära.

• Kui radarandurid on määrdunud, ärge rajavahtuse abisüsteemi, tagurdamisel tuvastatud küljelt läheneva liikluse hoiatussüsteemi ja autost väljumise hoiatussüsteemi kasutage.

Ultraheliandurid

Auto kaitseraudadesse on paigaldatud ultraheliandurid, mille abil töötavad järgmised juhiabisüsteemid:

- iseparkimissüsteem»» Lehekülg 281,
- parkimisabisüsteem»» Lehekülg 290,
- parkimiskohale tagurdamise abisüsteem »» Lehekülg 293.

ⓘ ETTEVAATUST

• Radiaatorivõre, kaitseraudade, rattakoo- baste ja kerepõhja kahjustuste tulemusel võivad andurid paigast ära nihkuda. See võib parkimist lihtsustava abisüsteemi tööle halvasti mõjuda. Laske andurid ja süsteem

asjatundlikus autoteeninduses üle kontrollida.

- Auto numbrimärk või selle raam, mille mõõtmel ületavad numbrimärgi jaoks mõeldud paigalduskoha mõõte, või numbrimärk, mis on paindunud või deformeerunud, võib põhjustada tuvastusvigu või halvendada andurite tuvastusvõimet.

i Juhis

- Andurite parima töökorra tagamiseks hoidke need puhtad igasugusest mustusest, lumest ja jääst ning ärge katke neid kinni kleebiste või mis tahes muude esemetega.
- Kui kasutate andurite puhastamiseks surve- või aurupesurit, ärge suunake seda otse andurite poole (või kui, siis ainult hetkeks) ning hoidke seda anduritest alati vähemalt 10 cm kaugusel.
- Teatud lisavarustuse (nt reklaamiga numbrimärgi raami) paigaldamine auto esiosale võib parkimist lihtsustava abisüsteemi tööle halvasti mõjuda.

Tahavaatekaamera

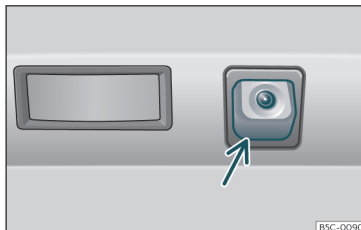

Joonis 164 Tagakaitserauas: tahavaatekaamera asukoht

Tagakaitserauda paigaldatud kaamera aitab juhti parkimiskohale tagurdamisel või manööverdumisel. Selle abil töötab:

- tahavaatekaamera»» Lehekülg 294 .

⚠ TÄHELEPANU

Liiga suure numbrimärgi raami paigaldamisel ei pruugi kujutis normaalselt ekraanile ilmuda, kuna raam võib piirata kaamera vaatevälja.

ⓘ ETTEVAATUST

- Parima töökorra tagamiseks hoidke kaamera igasugusest mustusest, lumest ja jääst puhas ning ärge katke seda kinni kleebiste või mis tahes muude esemetega.

- Ärge kasutage kaamera läätse puhastamiseks kunagi mingeid abrasiivseid puhastusvahendeid.
- Ärge eemaldage jääd või lund kaamera läätsele kunagi kuuma või sooja veega. See võib kaamerat kahjustada.

Kiirushoidik (CCS)

Sissejuhatus

Kiirushoidik (CCS – Cruise Control System) aitab säilitada teie poolt kindlaks määratud püsikiirust.

Kiirusevahemik

Kiirushoidikut saab kasutada, kui sõidate edasikäiguga kiirusel üle u 20 km/h.

Kiirushoidiku ajutine väljalülitamine

Salvestatud püsikiirust saab igal hetkel ülelada, näiteks möödasõidu sooritamiseks. Kiirushoidiku töö katkeb kiirendamise ajaks ning pärast seda jätkab kiirushoidik taas salvestatud püsikiiruse hoidmist.

Seisundi näit

Kui kiirushoidik on sisse lülitatud, näidatakse näidikuploki ekraanil salvestatud püsikiirust ja kiirushoidiku seisundit: »

**Põleb halli tulega**

Kiirushoidik on sisse lülitatud, kuid ei hoia püsikiirust.

**Põleb roheline tulega**

Kiirushoidik on sisse lülitatud ja hoiab salvestatud püsikiirust.

Kui püsikiirust ei ole salvestatud, on näidiku-ploki ekraanil kiiruse asemel näit ---.

Käikude vahetamine

Siduripedaali vajutamisel kiirushoidiku töö katkeb ning pärast käiguvahetust jätkub automaatselt uuesti.

Kallakutest laskumine

Vahetage käik enne pikemaid laskumisi madalamaks. Sel moel saate kasutada mootoriga pidurdamist ning koormate ka pidureid vähem.

TÄHELEPANU

Kui püsikiirusega sõites ei ole võimalik piisavalt pikivahet hoida, võib kiirushoidiku kasutamine põhjustada õnnetuse ja raskeid kehavigastusi.

- Ärge kasutage süsteemi halva nähtavuse korral, järskuldel kallakutel, kurvilistel või liibedatel teedel (nt vihmamärgadel, lumistel, jäistel või kruusateedel) ega üleujutatud aladel.

• Ärge kasutage süsteemi maastikusõidul või kõvakatteta teedel.

• Valige alati nähtavusele, ilmale ning tee- ja liiklusoludele vastav sõidukiirust ning hoidke ees liikuva sõidukiga ohutut pikivahet.

• Kui olete kiirushoidiku kasutamise lõpetanud, lülitage see alati välja, et seda ei saaks kogemata mingile valele püsikiirusele lülitada.

• Kiirushoidiku lülitamine varem salvestatud püsikiirusele on ohtlik, kui see on vahepeal muutunud tee-, liiklus- või ilmaolude jaoks liiga suur.

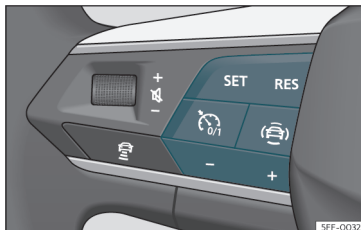
Kiirushoidiku kasutamine roolilülitate abil

Joonis 165 Multifunktsionaalsel roolil: kiirushoidiku lülitid

Sisselülitamine

- Vajutage lülitit .

Püsikiirust ei ole veel salvestatud ning kiirushoidik ei hoia veel püsikiirust.

Püsikiiruse hoidmine

- Vajutage sõidu ajal lülitit **SET**.

Kiirushoidik salvestab püsikiiruseks auto sõidukiiruse ning hoiab seda kiirust.

Püsikiiruse muutmine

Kui kiirushoidik hoiab salvestatud püsikiirust, saab seda kiirust muuta:

RES + 1 km/h

SET - 1 km/h

+ + 10 km/h

- - 10 km/h

Auto kiirendab või aeglustab sõitu, kuni uus püsikiirust on saavutatud.

Püsikiiruse hoidmise katkestamine

- Vajutage korraks lülitit  multifunktsionaalsel roolil või vajutage piduripedaali.

Püsikiirust jääb mälu alles.

Püsikiiruse hoidmise jätkamine

- Vajutage lülitit **RES**.

Kiirushoidik jätkab varem salvestatud püsikiiruse hoidmist.

Väljalülitamine

- Vajutage lülitit  pikalt.

Kiirushoidik lülitub välja ja salvestatud püsikiirus kustub mälust.

Ümberlülitus kiiruspiirikule

- Vajutage lülitit .
- Valige näidikuploki ekraanil kiiruspiirik.

Kiirushoidik lülitub välja.

Tekkinud probleemide lahendamine

Kiirushoidik on töötamast lakanud

Hoiatustuli põleb kollase tulega.

- Häire süsteemi töös. Lülitage kiirushoidik välja ja laske see asjatundlikus autoteeninduses korda teha.

Püsikiiruse hoidmine on ootamatult katkenud

- Vajutasite pikka aega järjest siduripedaali.
- Auto on sõitnud pikka aega salvestatud püsikiirusest kiiremini.
- Ühtki edasikäiku pole valitud.

- Mõni pidurdusabisüsteem, nt TCS või ESC, on tööle hakanud.

- Esikokkupõrke vältimissüsteem on pidurid tööle rakendanud.

- Kui probleem ei kao, lülitage süsteem välja ja pöörduge abi saamiseks asjatundliku autoteeninduse poole.

Kiiruspiirik

Sissejuhatus

Kiiruspiirik aitab juhil vältida enda poolt kindlaks määratud piirkiiruse ületamist.

Kiirusevahemik

Kiiruspiirik aitab juhil vältida kindlaks määratud piirkiiruse ületamist. Piirkiirus peab olema vähemalt 30 km/h või suurem.

Sõitmine kiiruspiiriku abil

Piirkiiruse järgimise saab igal hetkel katkestada. Selleks tuleb gaasipedaal lõpuni alla vajutada (tuntavast takistuspunktist sügavamale). Kohe, kui auto kiirus kerkib üle salvestatud piirkiiruse, hakkab roheline indikaator tuli vilkuma ja lisaks võib kosta ka hoiatussignaali. Piirkiirus jääb mällu alles.

Niipea, kui sõidukiirus langeb taas salvestatud piirkiirusest allapoole, hakkab kiiruspiirik jälle tööle.

Seisundi näit

Kui kiiruspiirik on sisse lülitatud, näidatakse näidikuploki ekraanil salvestatud piirkiirust ja kiiruspiiriku seisundit:



Põleb halli tulega

Kiiruspiirik on sisse lülitatud, kuid ei piira sõidukiirust.



Põleb rohelse tulega

Kiiruspiirik on sisse lülitatud ja piirab auto sõidukiirust.

Kallakutest laskumine

Vahetage käik enne pikemaid laskumisi madalamaks. Sel moel saate kasutada mootoriga pidurdamist ning koormate ka pidureid vähem.



TÄHELEPANU

Kui olete kiiruspiiriku kasutamise lõpetanud, lülitage see alati välja, et seda ei saaks kogemata mingile vaele piirkiirusele lülitada.

- Kiiruspiirik ei vabasta juhti kohustusest teedel kehtivatest piirkiirustest kinni pidada. Ärge sõitke väga suure kiirusega, kui see ei ole vajalik.



- Kiiruspiiriku kasutamine halvades ilmaoludes on ohtlik ja võib põhjustada raskeid õnnetusi, nt vesiliu, lume, jää, märgade puulehtede vms tõttu. Kasutage kiiruspiirikut ainult juhul, kui tee- ja ilmaolud seda võimaldavad.

Kiiruspiiriku kasutamine roolilülite abil

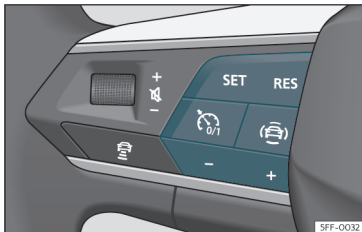

Joonis 166 Multifunktsionaalsel roolil: kiiruspiiriku lülitid

Sisselülitamise

- Vajutage lülitit .

Süsteem ei hakka veel tööle.

Piirkiiruse järgimine

- Vajutage sõidu ajal lülitit **SET**.

Kiirus, millega auto parajasti sõidab, salvestatakse piirkiiruseks.

Piirkiiruse muutmine

Salvestatud piirkiirust saab muuta:

- RES** + 1 km/h
SET - 1 km/h
 + + 10 km/h
 - - 10 km/h

Piirkiiruse järgimise katkestamine

- Vajutage lülitit .

Piirkiirus jääb mällu alles.

Piirkiiruse järgimise jätkamine

- Vajutage lülitit **RES**.

Niipea, kui auto sõidukiirus on salvestatud piirkiirusest madalam, hakkab kiiruspiirik uuesti tööle.

Väljalülitamine

- Vajutage lülitit  pikalt.

Kiiruspiirik lülitub välja ja salvestatud piirkiirus kustub mälust.

Ümberlülitus kiirushoidikule (CCS) või isekohanduvale kiirushoidikule (ACC)

- Vajutage lülitit .

- Valige näidikuploki ekraanil soovitud süsteem.

Kiiruspiirik lülitub välja.

Juhis

Sõltuvalt auto varustusest võivad kiiruspiiriku juhtlülitid asuda roolil või suunatuude lülituskangil.

Tekkinud probleemide lahendamine

LIM Kiiruspiirik on töötamast lakanud

Hoiatustuli põleb kollase tulega.

- Häire süsteemi töös. Lülitage kiiruspiirik välja ja laske see asjatundlikus autoteeninduses korda teha.

Piirkiiruse järgimine on ootamatult katkenud

- Olete elektroonilise stabiilsuskontrolli süsteemi (ESC) välja lülitanud.
- Pidurid on üle kuumenenud. Oodake, kuni pidurid on jahtunud, ja kontrollige siis uuesti, kas süsteem töötab.
- Kui probleemi ei õnnestu lahendada, pöörduge abi saamiseks asjatundliku autoteeninduse poole.

Turvakaalutlustel lülitub kiiruspiirik täielikult välja alles siis, kui juht lõpetab gaasipedaali vajutamise või lülitab süsteemi käsitsi välja.

Kiiruspiirik ei hakka tööle

- Valitud sõiduprofiil ei võimalda kiiruspiiriku abil piirkirust järgida. Valige sõitmiseks mõni teine profiil ja korrake kogu protseduuri.

Esikokkupõrke vältimissüsteem (Front Assist)*

Sissejuhatus

Süsteemi ülesandeks on ära hoida esikokkupõrkeid auto liikumiseel asuvate objektidega ning juhul, kui see ei õnnestu, leevendada selliste kokkupõrgete tagajärgi.

Süsteem on ette nähtud kokkupõrgete vältimiseks järgmistele objektidele:

- pargitud sõidukid,
- samal sõidurajal samas suunas liikuvad sõidukid, jalakäijad ja jalgratturid,
- jalakäijad ja jalgratturid, kes liiguvad auto eest läbi auto liikumissuunaga risti.

Esikokkupõrke vältimissüsteem tuvastab niimetatud objekte esiklaasi ülaserale paigaldatud kaamera ja auto esikaitserauda paigaldatud radaranduri abil»»» Lehekülj 240 .

Sõltuvalt paljudest faktoritest ja sellest, kui kriitiline olukord on, hakkab süsteem tööle mitme eri etapi kaupa.

Esmalt hoiatab süsteem juhti tekkinud ohu eest. Kui juht hoiatusele ei reageeri või juhi reaktsioon pole piisav, käivitab süsteem vastavalt järgnevatel punktides kirjeldatud tingimustele automaatse avariipidurdamise või aitab juhti kokkupõrke vältimismanöövri sooritamisel.

Süsteemi töö saab katkestada, vajutades gaasipedaali või keerates tugevalt rooli.

Sõltuvalt varustusest ja riigist võivad esikokkupõrke vältimissüsteemil olla veel järgmised lisafunktsioonid:

- jalakäijate kaitsefunktsioon»»» Lehekülj 248,
- jalgratturite kaitsefunktsioon»»» Lehekülj 248,
- kokkupõrke vältimismanöövri abifunktsioon»»» Lehekülj 249 ,
- vasakpöörde abifunktsioon»»» Lehekülj 249.

⚠ TÄHELEPANU

- Esikokkupõrke vältimissüsteem on juhiabisüsteem, mis ei suuda kunagi asendada juhi tähelepanelikkust.
- Esikokkupõrke vältimissüsteem ei suuda ületada füüsikaseaduste piire ega asendada autojuhti auto üle täieliku kontrolli säilita-

misel ning võimalikele hädaolukordadele reageerimisel.

- Kui esikokkupõrke vältimissüsteem teid hoiatab, hinnake kohe ise olukorda ning tehke kõik endast olenev, et kokkupõrget vältida.

Hoiatuste etapid ja pidurdusabi



Joonis 167 Näidikuploki ekraanil: kokkupõrke hoiatuse näit

Esikokkupõrke vältimissüsteem töötab kiirustel 5–250 km/h. Olenevalt erinevatest tingimustest (auto sõidukiirus ning tuvastatud objekti tüüp ja liikumiskiirus jms) võivad mõned allkirjeldatud etappidest süsteemi töö optimeerimiseks vahele jääda.

Pikivahe hoiatus

Kui süsteem tuvastab, et pikivahe ees liikuva sõidukiga on liiga väike, hoiatab see juhti näidikuploki ekraanile ilmuva näiduga:  »

Hoiatamise ajahetk varieerub sõltuvalt juhi käitumisest, auto sõidukiirusest ja kahe sõiduki vahelisest suhtelisest kiirusest.

Pikivahe hoiatusfunktsioon töötab kiirustel umbes 65–250 km/h.

Kokkupõrke hoiatus

Kui süsteem tuvastab kokkupõrkeohtu ees oleva sõidukiga, hoiatab see juhti kuuldava hoiatussignaali ja näidikuploki ekraanile ilmuv näiduga: »» **Joonis 167**.

Hoiatamise ajahetk varieerub sõltuvalt liikluse olukorrast ja juhi käitumisest. Samal ajal valmistatakse auto ette võimalikuks avariipidurdamiseks »»  peatükis Sissejuhatus leheküljel 247.

Kui esikokkupõrke vältimissüsteem on sisse lülitatud, ei pruugi teiste funktsioonide näite ekraanile ilmuda.

Viimane hoiatus

Kui juht **kokkupõrke hoiatusele** ei reageeri, võib süsteem aktiivselt pidurite töösse sekkudes lühidalt pidurdada, et juhti sellega läheneva kokkupõrke eest hoiatada.

Automaatne pidurdamine

Kui juht ka **viimasele hoiatusele** ei reageeri, võib süsteem alustada automaatset avariipidurdamist, suurendades vastavalt olukorra

ohutaselele progresseeruvalt pidurdusjõudu.

Juhti toetav pidurdusabi

Kui juht hakkab pärast viimast hoiatust pidurdama, kuid süsteem teeb kindlaks, et pidurdusjõud pole sellegipoolest piisav, suurendab see automaatselt pidurdusjõudu. Selline pidurdusabi on tagatud vaid juhul, kui juht vajutab ise tugevalt piduripedaali.

TÄHELEPANU

- Süsteem ei suuda alati kokkupõrget ära hoida, küll aga aitab selle tagajärgi tänu kiiruse ja löögenergia vähendamisele tunda leevendada.
- Kui esikokkupõrke vältimissüsteem pidurid tööle rakendab, muutub piduripedaal „kõvemaks“.
- Esikokkupõrke vältimissüsteemi automaatse sekkumise pidurite töösse saab katkestada gaasipedaali vajutades või rooli keerates.
- Esikokkupõrke vältimissüsteem võib automaatselt pidurdades auto täielikult peatada. Pidurisüsteem ei hoiu aga autot seejärel enam püsivalt paigal. Niisiis vajutage ise piduripedaali!

Jalakäijate ja jalgratturite tuvastamine

Süsteem tuvastab jalakäijaid ja jalgrattureid, kes liiguvad autoga samas suunas samal sõidurajal, ning jalakäijaid ja jalgrattureid, kes liiguvad auto eest läbi auto liikumissuunaga risti.

Jalakäijate ja jalgratturite tuvastamiseks kasutatav tehnoloogia ei suuda ületada füüsikaseaduste piire ning töötab ainult süsteemi ehitusest tulenevates piirides. Õigeaegse pidurdamise eest vastutab alati üksnes autojuht.

Jalakäijate ja jalgratturite tuvastusfunktsioon võib põhjustada asjatuid hoiatusi ja ekslikku pidurdamist, näiteks juhul, kui radarandur on millegagi kinni kaetud või esiklaas kaamera ees on määrdundud.

Olge alati valmis ise ilma ühegi juhiabisüsteemita autot juhtima.

Jalakäijate ja jalgratturite tuvastusfunktsioon töötab esikokkupõrke vältimissüsteemist väiksematel kiirustel.

Kokkupõrke vältimismanöövri abifunktsioon

Kokkupõrke vältimismanöövri abifunktsioon aitab juhil ohtlikus olukorras takistusest mööda põigata.

Kui esikokkupõrke vältimissüsteem on andnud juhile viimase hoiatuse ja juht kavatses seejärel takistusest mööda põigata, aitab kokkupõrke vältimismanöövri abifunktsioon auto trajektoori korrigeerida. Juht peab ise manöövrit alustama ning selle lõpetama, sest tegu on vaid abifunktsiooni, mitte täisautomaatse funktsiooniga.

Kokkupõrke vältimismanöövri abifunktsioon töötab kiirustel 30–150 km/h.

Piirangud

Funktsioon ei reageeri sõidusuunaga risti liikuvatele objektidele ega loomadele. Lisaks tuleb arvestada ka esikokkupõrke vältimissüsteemi üldiste piirangutega»» Lehekülj 249.

Vasakpöörde abifunktsioon

Kui autoga sooritatakse ristmikul vasakpöört, aitab vasakpöörde abifunktsioon tänu automaatsele pidurdamisele vältida kokkupõrget vastassuunast läheneva sõidukiga.

See funktsioon töötab kiirustel **kuni 15 km/h**.

Piirangud

Vasakpöörde abifunktsioon töötab vaid juhul, kui olete enne vasakpöört suunatud sisse lülitanud, keerate rooli ja olete alustanud pöörde sooritamist.

Funktsioon reageerib ainult auto liikumisteel asuvatele sõidukitele (mitte loomadele, inimestele vms).

Lisaks tuleb arvestada ka esikokkupõrke vältimissüsteemi üldiste piirangutega»» Lehekülj 249.

Süsteemi tööpiirangud

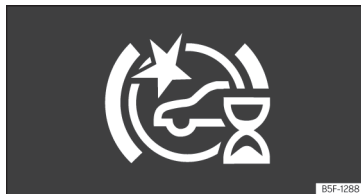

Joonis 168 Näidikuploki ekraanil: süsteemi esmasse automaatkalibreerimise näit

Esikokkupõrke vältimissüsteemil on süsteemist endast tingitud tööpiirangud. Juhil vaatepunktist võib süsteemi reaktsioon seetõttu teatud tingimustes olla kohatu ja ebaotstarbekas. Niisiis olge ise väga tähelepanelik, et vajadusel kohe sekkuda.

Järgnevalt kirjeldatud tingimustes võib esikokkupõrke vältimissüsteem mitte reageerida või teha seda liiga hilja:

- Veidi aega kohe pärast süüte sisselülitamist, kuna toimub süsteemi esmane automaatkalibreerimine. Sel ajal on näidikuploki ekraanil ka vastav näit»» **Joonis 168**.

Objektid, mida süsteem ei suuda tuvastada:

- Teie auto lähedal liikuvad sõidukid, mis asuvad andurite tuvastuspiirkonnast väljaspool
- Sõidukid, mis sisenevad sõidurada vahetades järsku teie sõidurajale
- Jalakäijad, keda pole võimalik tuvastada, sest nad on osaliselt või täielikult varjatud
- Sellised objektid nagu seinad, postid, aiad, puud või garaažiuksed
- Teiste sõidukite koormad või lisavarustus, mis on laiemad, pikemad või kõrgemad kui sõiduk ise
- Teised sõidukid, mis liiguvad auto sõidusuunaga risti
- Jalakäijad või jalgratturid, kes seisavad piigal või lähenevad vastassuunast

Tööpiirangud:

Järgnevalt kirjeldatud olukordades võib esikokkupõrke vältimissüsteem hakata tööle liiga hilja või ebasoovitaval moel. Näidikuploki »

ekraanile ilmub kollast värvi sümbol  ja teade **Front Assist with Limitations** (Esikokkupõrke vältimissüsteemi töö piiratud).

- Kui radarandur või esikaamera ei tööta või on viga saanud.
- Kui radarandur või esikaamera on määrdunud või kinni kaetud.
- Kui läbitakse teravaid kurve või keerulisid teelõike.
- Kui vajutatakse tugevalt gaasipedaali või gaasipedaal vajutatakse põhja.
- Kui TCS-süsteem on välja lülitatud või ESC-süsteem on lülitatud **Sport**-režiimile»» Lehekülj 280.
- Kui ESC-süsteem on tööle rakendunud või rikkis.
- Kui autol või auto elektrisüsteemiga ühendatud järelhaagisel on mitu pidurituld rikkis.
- Kui auto tagurdab.
- Kui sajab tugevalt vihma või lund.
- Kui paistab pimestav päike või valitseb täielik pimedus.
- Kui sisenete või väljute tunnelist.
- Keerukates sõidusituatsioonides (nt keset teed asuvate eraldussaarte, ringteede vms juures) võib esikokkupõrke vältimissüsteem teid hoiatada ja pidurid tööle rakendada, kuigi seda tegelikult vaja pole.

Täiendavat teavet leiate»» Lehekülj 239.

Süsteemi käsitsi sisse- ja väljalülitamine



Joonis 169 Näidikuploki ekraanil: välja lülitatud esikokkupõrke vältimissüsteemi näit

Kõik esikokkupõrke vältimissüsteemi näidud ilmuvad näidikuploki ekraanile.

Iga kord, kui süüde sisse lülitatakse, lülitub sisse ka esikokkupõrke vältimissüsteem. Kohe pärast süüde sisselülitamist läheb süsteemil käivitumiseks veidi aega ja senikaua see veel ei tööta. Sel ajal on näidikuploki ekraanil ka vastav näit»» **Joonis 168**.

Kui esikokkupõrke vältimissüsteem ei tööta, ei tööta ka pikivahe ja kokkupõrke hoiatusfunktsioonid. CUPRA soovib esikokkupõrke vältimissüsteemi alati sisselülitatuna hoida, välja arvatud»» Lehekülj 251 kirjeldatud olukordades.

Esikokkupõrke vältimissüsteemi sisse- ja väljalülitamine

Kui süüde on sees, saate esikokkupõrke vältimissüsteemi sisse või välja lülitada nii:

- Vajutage juhiabisüsteemide lülitit ja tehke menüüs soovitud valik»» Lehekülj 85.
- **VÕI:** Tehke info- ja meelelahutussüsteemis järgmised valikud  > **Driver assistance (Juhiabisüsteemid)** > **Front Assist (Esikokkupõrke vältimissüsteem)**»» Lehekülj 92.

Kui esikokkupõrke vältimissüsteem on välja lülitatud, ilmub näidikuploki ekraanile vastav näit»» **Joonis 169**.

Iga kord, kui süüde sisse lülitatakse, lülitub esikokkupõrke vältimissüsteem uuesti sisse.

Kokkupõrke hoiatusfunktsiooni sisse- ja väljalülitamine

Kokkupõrke hoiatusfunktsiooni saab info- ja meelelahutussüsteemis sisse või välja lülitada, tehes järgnevad valikud:  > **Driver assistance (Juhiabisüsteemid)** > **Front Assist (Esikokkupõrke vältimissüsteem)**»» Lehekülj 92.

Süsteem salvestab seadistuse süüte järgmiseks sisselülituskorraks.

CUPRA soovib kokkupõrke hoiatusfunktsiooni alati sisse lülitada.

Sõltuvalt auto info- ja meelelahutussüsteemist saab **kokkupõrke hoiatuse** ajahetke muuta, valides ühe järgmistest seadistustest:

- varasem hoiatus (Advance),
- tavapärasel ajal (Medium),
- hilisem hoiatus (Delayed),
- välja lülitatud (Deactivated).

CUPRA soovib valida hoiatuse jaoks tava-pärase aja, s.t seadistuse „Medium“.

Pikivahe hoiatusfunktsiooni sisse- ja välja-lülitamine

Pikivahe hoiatusfunktsiooni saab info- ja meelelahutussüsteemis sisse või välja lülitada, tehes järgnevad valikud:  > **Driver assistance (Juhiabisüsteemid) > Front Assist (Esikokkupõrke vältimissüsteem)**»» Lehekülg 92.

Süsteem salvestab seadistuse süüte järgmiseks sisselülituskorraks.

CUPRA soovib pikivahe hoiatusfunktsiooni alati sisse lülitada, välja arvatud»» Lehekülg 251 kirjeldatud olukordades.

Kokkupõrke vältimismanöövri ja vasakpöörde abifunktsioonide sisse- ja väljalülitamine

Kokkupõrke vältimismanöövri ja vasakpöörde abifunktsioonid saab info- ja meelelahutussüsteemis sisse või välja lülitada, tehes

järgnevad valikud:  > **Driver assistance (Juhiabisüsteemid) > Front Assist (Esikokkupõrke vältimissüsteem)**»» Lehekülg 92.

Süsteem salvestab seadistuse süüte järgmiseks sisselülituskorraks.

CUPRA soovib kokkupõrke vältimismanöövri ja vasakpöörde abifunktsioonid alati sisse lülitada, välja arvatud»» Lehekülg 251 kirjeldatud olukordades.

Olukorrad, millal esikokkupõrke vältimissüsteem tuleb ajutiselt välja lülitada

Järgnevalt kirjeldatud olukordades tuleb esikokkupõrke vältimissüsteem süsteemi enda tööpiirangute tõttu välja lülitada:

- Kui teie autot pukseeritakse.
- Kui auto asub veermiku/sildade kontrolls-tendil.
- Kui radarandur või esikaamera on rikkis.
- Kui radarandur või esikaamera on saanud tugeva löögi.
- Kui süsteem on teid mitu korda ekslikult hoiatanud ja/või pidurdanud.
- Kui radarandur või esikaamera on täiendava lisavarustusega ajutiselt kinni kaetud.
- Kui auto paigaldatakse mõnele transpordivahendile.
- Kui esiklaas kaamera ees on pragunenud või muul moel kahjustatud.

Isekohanduv kiirushoidik (ACC)*

Sissejuhatus

Isekohanduv kiirushoidik (ACC – Adaptive Cruise Control) hoiab juhi poolt kindlaks määratud püsikiirust. Kui auto läheneb ees liikuvale sõidukile, tuvastab isekohanduv kiirushoidik selle sõiduki ja muudab auto-maatselt sõidukiirust, et säilitada tuvastatud sõidukiga juhi poolt kindlaks määratud pikivahet.

Kas minu autol on isekohanduv kiirushoidik (ACC)?

Teie autol on isekohanduv kiirushoidik (ACC), kui info- ja meelelahutussüsteemis on olemas selle seadistusmenüü»» Lehekülg 92 ning multifunktsionaalsel roolil on olemas lülitid selle kasutamiseks»» **Joonis 170**.

Kiirusevahemik

Isekohanduva kiirushoidikuga (ACC) saab hoida püsikiirust, mis jääb vahemikku 30–210 km/h.

Kui teie ees liikuv sõiduk peatub, paneb isekohanduv kiirushoidik pidurid automaatselt tööle ja peatab ka teie auto.

»

Juhi sekkumise palve

☞ Isekohanduval kiirushoidikul (ACC) on süsteemist endast tingitud tööpiirangud. See tähendab, et teatud olukordades peab juht ise auto kiirust muutma ja ohutut pikivahet hoidma. Sellisel juhul ilmub näidikuploki ekraanile palve **piduripedaali vajutades süsteemi töösse sekkuda** ning kostab hoiatussignaal.

Radarandur

Isekohanduv kiirushoidik kasutab esikaitserauda paigaldatud radarandurit. Lugege läbi selle hooldamist ja tööpiiranguid puudutav teave»»» Lehekülge 239.

⚠ TÄHELEPANU

Isekohanduva kiirushoidiku tehnoloogia ei suuda ületada füüsikaseaduste piire ning see töötab ainult süsteemi ehitusest tulenevates piirides. Kui seda kasutatakse hoolimatult või ettevaatamatult, võib see põhjustada tõsisid õnnetusi ja kehavigastusi. Süsteem ei suuda asendada juhi tähelepanelikkust.

- Olge alati valmis ise pidurdama või kiiren-dama.
- Kui vajutate gaasipedaali, lõpetab isekohanduv kiirushoidik töö. Seetõttu see enam ei pidurda ega palu ka teil piduripedaali vajutada.
- Valige alati nähtavusele, ilmale ning tee- ja liiklusoludele vastav sõidukiirus ning

hoidke ees liikuva sõidukiga oludele vasta-vat ohutut pikivahet.

- Ärge kasutage isekohanduvat kiirushoidi-kut halva nähtavuse korral ega järsu kalde-ga, kurvilistel või libedatel teedel.
- Ärge kasutage isekohanduvat kiirushoidi-kut kunagi maastikusõidul või kõvakatteta teedel.
- Süsteem ei pruugi reageerida õigeaegselt seisvatele takistustele (nt ummikus seisva-tele sõidukitele), eriti suurtel kiirustel. Oht-liku olukorra vältimiseks peate ise piisavalt kiiresti reageerima.
- Süsteem ei pruugi reageerida samal sõi-durajal seisvatele sõidukitele. Sellisel juhul peate ise piisavalt kiiresti reageerima.
- Süsteem ei reageeri inimestele ega loo-madele ning vastassuunast lähenevatele või auto sõidusuunaga risti liikuvatele sõi-dukitele.
- Kui sõidate varurattaga, võib isekohanduv kiirushoidik automaatselt välja lülituda. Lü-litage süsteem selle vältimiseks enne sõidu alustamist ise välja.
- Kui isekohanduv kiirushoidik ei vähenda kiirust piisavalt, pidurdage otsekohe ise.
- Vajutage viivitamatult piduripedaali, kui näidikuploki ekraanile ilmub juhi sekkumi-se palve.
- Kui auto jätkab pärast juhi sekkumise pal-vet soovimatult liikumist, vajutage piduri-pedaali.

- Kui süsteem pidurdab, võib piduripedaal allapoole liikuda. Olge ettevaatlik, et te oma jalga piduripedaali all ei hoiaks.

ℹ Juhis

Kui isekohanduv kiirushoidik ei tööta nii, nagu selles peatükis kirjeldatud, ärge kasu-tage seda enne, kui olete lasknud selle as-jatundlikus autoteeninduses üle kontrolli-da. CUPRA soovib teil selleks pöörduda ametliku CUPRA või SEATi teeninduse poo-le.

Isekohanduva kiirushoidiku kasutami-ne

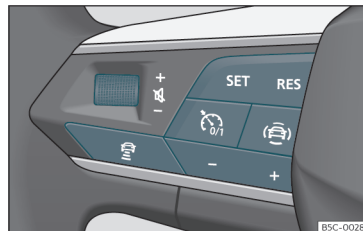

Joonis 170 Multifunktsionaalsel roolil: isekohan-duva kiirushoidiku lülitid

Sisselülitamine

- Vajutage lüliti  multifunktsionaalsel roolil.

Isekohanduv kiirushoidik lülitub ooteseisundisse ning veel ei tööta.

Püsikiiruse hoidmine

Isekohanduva kiirushoidiku (ACC) sisselülitamisel lülitatakse automaatselt sisse ka ESC- ja TCS-süsteem.

- Vajutage lüliti **SET**, et süsteem hakkaks püsikiirust hoidma >>> **Joonis 170**.

Isekohanduv kiirushoidik salvestab püsikiiruseks kiiruse, millega auto hetkel liigub või sellele lähima kiiruse vahemikust 30–210 km/h.

Sõidusituatsioonist sõltuvalt süttivad järgmised indikaatorituled:

Põleb roheline tulega

Isekohanduv kiirushoidik töötab, auto ees ei ole teist sõidukit tuvastatud.

Põleb roheline tulega

Isekohanduv kiirushoidik töötab, auto ees on tuvastatud teine sõiduk.

Kui isekohanduv kiirushoidik on ooteseisundis, põlevad need indikaatorituled halli tulega.



Püsikiiruse sisestamine ja muutmise

Vajutage soovitud püsikiiruse sisestamiseks lüliti + või - >>> **Joonis 170**. Kiirus muutub astmeliselt 10 km/h kaupa.

Kui isekohanduv kiirushoidik juba töötab, saate hoitavat püsikiirust 1 km/h kaupa suurendada, vajutades lüliti **RES**, või vähendada, vajutades lüliti **SET**.

Soovitud pikivahe sisestamine

Pikivahet saab muuta viieastmeliselt, vahemikus väga väike kuni väga suur:

- Soovitud pikivahe sisestamiseks vajutage lüliti  ja seejärel lüliti + või - >>> **Joonis 170**.
- Teise võimalusena võite vajutada lüliti  korduvalt seni, kuni soovitud pikivahe on valitud.

Pidage kindlasti kinni riigispetsiifilistest eeskirjadest, mis puudutavad minimaalset lubatud pikivahet.

Isekohanduva kiirushoidiku töö katkestamine (ooteseisund)

- Vajutage korraks lüliti  multifunktsionaalsel roolil või vajutage piduripedaali.

Isekohanduva kiirushoidiku indikaatorituli muutub halliks, salvestatud püsikiirus ja pikivahe jäävad mällu alles.

Püsikiiruse ja pikivahe hoidmise jätkamine

- Vajutage lüliti **RES**.

Isekohanduv kiirushoidik hakkab uuesti viimasena salvestatud püsikiirust ja pikivahet hoidma.

Väljalülitamine

- Vajutage lüliti  pikalt. Salvestatud püsikiirus kustub mälest.

Püsikiiruse ületamine

Sel ajal, kui isekohanduv kiirushoidik salvestatud püsikiirust hoiab, saab kiirust igal hetkel gaasipedaali vajutusega tõsta. Isekohanduv kiirushoidik katkestab töö seniks, kuni gaasipedaal uuesti vabastatakse >>> **1**.

Standardpikivahe seadistamine

Info- ja meelelahutussüsteemi kaudu saate kindlaks määrata pikivahe, mis hakkab automaatselt kehtima, kui isekohanduv kiirushoidik sisse lülitatakse.

- Valikus on väga väike, väike, keskmine, suur ja väga suur pikivahe. Soovitud variandi valimiseks tehke info- ja meelelahutussüsteemi ekraanil järgmised valikud:  > **Driver assistance (Juhiabisüsteemid)** > **ACC (Isekohanduv kiirushoidik)** >>> Lehekülj 92. »

Sõiduprofiili mõju

Sõiduprofiili valikusüsteemiga mudelites võib valitud sõiduprofiil mõjutada seda, kuidas isekohanduv kiirushoidik kiirust suurendab või vähendab» Lehekülj 234.

Ilma sõiduprofiili valikusüsteemita mudelites võib isekohanduva kiirushoidiku tööd mõjutada info- ja meelelahutussüsteemis valiku **Driver assistance** (Juhiabisüsteemid) all valitud sõidurežiim. Isekohanduvat kiirushoidikut puudutavad seadistused on samad nagu sõiduprofiili valikusüsteemi profiilide puhul.

⚠ TÄHELEPANU

Kontrollige enne sõidu alustamist alati üle, kas tee teie ees on vaba. Radarandur ei pruugi kõiki takistusi teel tuvastada. Nii võib juhtuda liiklusõnnetus, mille tagajärjeks on rasked kehavigastused. Vajutage vajadusel ise piduripedaali.

ⓘ ETTEVAATUST

Kui suurendate gaasipedaali vajutades ise kiirust, ei suuda isekohanduv kiirushoidik pärast gaasipedaali vabastamist süsteemi tööpiirangute tõttu alati salvestatud püsikiirust ja pikivahet taastada.

- Olge valmis ise reageerima, kui olukord seda nõuab.

Seisundi näit

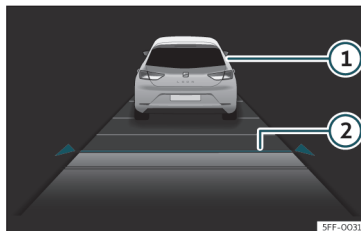

Joonis 171 Näidikuploki ekraanil: isekohanduv kiirushoidik töötab

- 1 Auto ees on tuvastatud teine sõiduk. Kujutis süttib, kui süsteem sõidukiga pikivahet hoiab.
- 2 Valitud pikivahe aste: 2.

Seda teavet kuvatakse näidikuplokis kas juhiabisüsteemide vaate (**Assists**) keskosas või vasakpoolse infoprofiili all» Lehekülj 69. Kui neid vaateid ei ole valitud, näidatakse sama teavet lihtsustatud kujul automaatselt näidikuploki keskosa alaservas.

Salvestatud püsikiirus on näha lõigus» Lehekülj 253, Püsikiiruse hoidmine kirjeldatud süsteemi seisundit näitava indikaatoritule kõrval.

Iseärasused erinevates sõidusituatsioonides

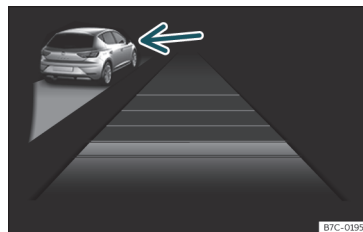

Joonis 172 Näidikuploki ekraanil: isekohanduv kiirushoidik töötab, vasakul sõidurajal on tuvastatud sõiduk

Pidage meeles selle peatüki alguses kirjeldatud süsteemi tööpiiranguid ja hoiatusi. »» ⚠ peatükis Sissejuhatus leheküljel 252.

Möödasõidu vältimine parempoolsel sõidurajal¹⁾

Kui süsteem tuvastab vasakpoolisel sõidurajal sõiduki, mis liigub juhi poolt salvestatud püsikiirusest aeglasemalt, vähendab süsteem oma mugavuspiirides auto kiirust, et vältida tuvastatud sõidukist möödasõitu paremal sõidurajal»» **Joonis 172**.

¹⁾ Või vasakpoolisel sõidurajal, kui liigeldakse vasakpoolse liiklusega riikides

Soovi korral saate kiiruse vähendamise katkestada, muutes hoitavaat püsikiirust või vajutades ise gaasipedaali.

See funktsioon töötab kiirustel üle 80 km/h. See ei pruugi olla kasutatav kõikides riikides.

Möödasõit

Kui suunatud on möödasõidu alustamiseks sisse lülitatud, vähendab isekohanduv kiirushoidik möödasõidu lihtsustamiseks pikivahet ees liikuva sõidukiga. Salvestatud püsikiirust seejuures ei ületata.

See funktsioon töötab kiirustel üle 80 km/h. See ei pruugi olla kasutatav kõikides riikides.

Automaatne peatumise ja liikumise jätkamisfunktsioon

Kui teie ees liikuv sõiduk peatub, paneb isekohanduv kiirushoidik pidurid automaatselt tööle ja peatab ka teie auto (kuni 0 km/h).

Isekohanduv kiirushoidik töötab endiselt edasi ja näidikuploki ekraanile ilmub mõneks sekundiks teade **ACC ready to start** (ACC sõiduvalmis). Saate selle teate ekraanil oleku aega pikendada või teate uuesti aktiveerida, vajutades lüliti **RES** või, sõltuvalt auto varustusest, liigutades veidi rooli. Sel ajal, kui see teade on ekraanil, alustab auto automaatselt uuesti liikumist, kui sõiduk teie ees taas liikuma hakkab.

Sõidu alustamiseks juhul, kui teadet **ACC ready to start** (ACC sõiduvalmis) enam ekraanil ei ole ja sõiduk teie auto ees on liikuma hakanud:

- Vajutage korraks gaasipedaali.
- **VÕI**: Vajutage lüliti **RES** või **SET** multifunktsionaalsel roolil.

Järgnevatel juhtudel lülitab isekohanduv kiirushoidik pärast auto peatamist välja:

- Kui auto seisab paigal mitu minutit järjest.
- Kui mõni auto uuest avatakse.

⚠ TÄHELEPANU

Kui näidikuploki ekraanil on teade **ACC ready to start** (ACC sõiduvalmis) ja sõiduk teie auto ees hakkab liikuma, hakkab automaatselt liikuma ka teie auto. Seejuures ei pruugi süsteem teel olevaid takistusi tuvastada. Nii võib juhtuda raskete kehavigastustega lõppev avari.

- Kontrollige tee alati oma silmaga enne sõidu alustamist üle ning vajutage vajadusel ise piduripedaali.

Isekohanduva kiirushoidiku tööpiirangud

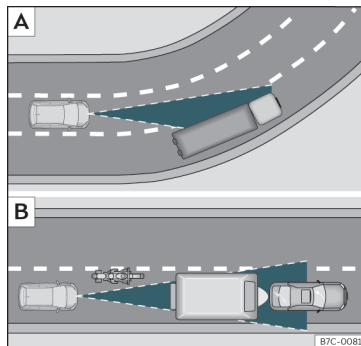

Joonis 173 [A] Sõiduk kurvis. [B] Auto ees on moortorras, mis asub radaranduri tuvastuspiirkonnast väljas.

»

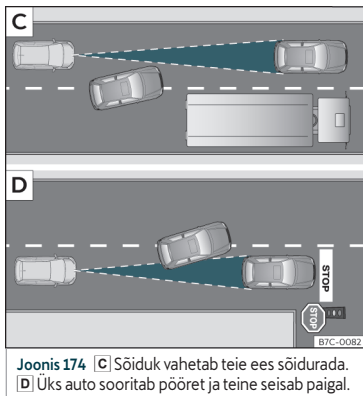

Süsteemist endast tulenevate tööpiirangute tõttu ei saa isekohanduvat kiirushoidikut igas olukorras kasutada »» Δ peatükis Sissejuhatus leheküljel 252.

CUPRA soovib isekohanduvat kiirushoidikut järgmistel juhtudel mitte kasutada »» Δ:

- Kui sajab tugevalt vihma või lund või on paks udu.
- Kui läbite tunnelit.
- Kui läbite remonditavat teelõiku.
- Kui sõidate väga kurvilistel teedel, nt mägi- teedel.
- Kui sõidate maastikul.

- Kui sõidate parkimismajas.
- Kui sõidate teedel, milles asuvad sisseehitatud metallobjektid, nt trammirööpad.
- Kui sõidate lahtise kruusaga kaetud teedel.

Kui kasutate isekohanduvat kiirushoidikut järgnevalt kirjeldatud olukordades, olge eriti ettevaatlik:

Kurvides

Kui läbite kurvi, ei pruugi isekohanduv kiirushoidik ees liikuvat sõidukit tuvastada või võib hakata hoidma pikivahet sõidukiga, mis asub mõnel teisel sõidurajal»» **Joonis 173** [A].

Sõidukid väljaspool anduri tuvastuspiirkonda

Järgnevalt kirjeldatud olukordades ei pruugi isekohanduv kiirushoidik reageerida või võib reageerida liiga aeglaselt või soovimatul moel:

- Kui teie auto ees liikuv sõiduk ei asu sõiduraja keskel või asub anduri tuvastuspiirkonnast väljas (nt mootorratas).»» **Joonis 173** [B]
- Kui otse teie auto ette keerab kõrvalrajalt teine sõiduk»» **Joonis 174** [C].
- Kui teie auto ees liikuvale sõidukile on kinnitatud väljaulatuv koorem või varustus, mis on sõidukist laiem, pikem või kõrgem.

Objektid, mida süsteem ei suuda tuvastada

Isekohanduv kiirushoidik tuvastab ja reageerib ainult samas suunas liikuvatele sõidukitele. Seega ei tuvasta süsteem:

- inimesi,
- loomi,
- sõidukeid, mis lähenevad vastassuunast või liiguvad auto sõidusuunaga risti,
- muid paigal seisvaid takistusi.

Isekohanduv kiirushoidik ei pruugi reageerida paigal seisvatele sõidukitele. Kui näiteks teie auto ees olev isekohanduva kiirushoidiku poolt tuvastatud sõiduk pöörab teelt ära või vahetab sõidurada ning selle ees on teine paigal seisev sõiduk, ei reageeri isekohanduv kiirushoidik sellele sõidukile»» **Joonis 174** [D].

⚠ TÄHELEPANU

Isekohanduva kiirushoidiku kasutamine eelkirjeldatud olukordades võib põhjustada tõsise õnnetuse ja raskeid kehavigastusi, lisaks võite sel moel rikkuda ka seadust.

Tekkinud probleemide lahendamine

🚫 Isekohanduvat kiirushoidikut ei saa kasutada

Indikaatortuli põleb kollase tulega:

- Radarandur on määratud või paigast ära nihkunud. Pidage meeles selle peatüki alguses antud hoiatusi»» Lehekülj 240 .
- Tekkinud on häire või süsteem on vigane. Lülitage süüde välja ja mõne minuti pärast uuesti sisse.
- Kui probleem püsib, pöörduge asjatundliku autoteeninduse poole.

Isekohanduv kiirushoidik ei tööta nagu peaks

- Veenduge, et radaranduri normaalseks tööks vajalikud tingimused oleks täidetud »» Lehekülj 240.
- Kui pidurid kuumenevad üle, lakkab süsteem automaatselt töötamast. Oodake, kuni pidurid on jahtunud, ja kontrollige siis uuesti, kas süsteem töötab.
- Isekohanduva kiirushoidiku automaatse pidurdamise ajal kostab ebatavalist müra. See on normaalne ega viita mingile häirele.

Järgnevalt loetletud asjaolude korral ei pruugi isekohanduv kiirushoidik reageerida:

- Kui vajutatakse gaasi- või piduripedaali.
- Kui ühtki edasikäiku ei ole sees või sees on tagasikäik R.
- Kui auto tagurdab.
- Kui ESC-süsteem on tööle rakendunud.
- Kui juht ei ole kinnitanud oma turvavööd.

- Kui auto või järelhaagise pidurituli on rikkis.
- Kui mootori pöörded on liiga kõrged või liiga madalad.
- Kui seisupidur on rakendatud.
- Kui autoga sõidetakse järsul kallakul.

Ettenägelik kiiruse reguleerimisfunktsioon

Sissejuhatus

Ettenägelik kiiruse reguleerimisfunktsioon muudab auto sõidukiirust vastavalt tuvastatud piirkiirustele ja teede iseloomule (kurvid, ristmikud, ringteed jms).

Ettenägelik kiiruse reguleerimisfunktsioon on isekohanduva kiirushoidiku (ACC)»» Lehekülj 251 lisafunktsioon, mis kasutab oma töös liiklusmärkide tuvastussüsteemi»» Lehekülj 77 ning info- ja meelelahutussüsteemi navigeerimisandmeid.

Ettenägelik kiiruse reguleerimisfunktsioon on saadaval sõltuvalt varustusest, kuid mitte kõikides riikides.

TÄHELEPANU

Ettenägeliku kiiruse reguleerimisfunktsiooni intelligentne tehnoloogia ei suuda ületada füüsikaseaduste piire ning töötab ainult

süsteemi ehitusest tulenevates piirides. Suurem sõidumugavus, mida see funktsioon pakub, ei tohi teid ahvatleda liigseid riske võtma ega enda ja oma kaassõitjate turvalisust ohtu seadma. Kui seda funktsiooni kasutatakse hooletult või ettevaatamatult, võib see põhjustada tõsiseid õnnetusi ja kehavigastusi. See ei suuda kunagi asendada juhi tähelepanelikkust.

- Kohandage oma sõidukiirust alati nähtavusele, ilmale ning tee- ja liiklusoludele vastavaks.
- Jälgige alati tähelepanelikult liiklust ning auto ümbrust.
- Olge alati valmis auto sõidukiirust ise muutma. Kui liiklusmärkide tuvastussüsteem korralikult ei tööta või navigeerimisandmed on vananenud, võib kiirus ootamatult ja järsult muutuda või see võib jääda hetke liiklusesituatsioonile vastavaks reguleerimata. Lisaks ei pruugi süsteemi poolt valitud kiirus olla sobiv teie sõidustiili jaoks.
- Olge alati valmis auto sõidukiirust ise muutma. Kui te ühtki navigatsioonisüsteemi marsruuti hetkel ei kasuta või olete kasutatavalt marsruudilt lahkunud või auto asukohta ei ole võimalik ebatäpsete GPS-andmete tõttu õigesti kindlaks määrata, võib kiirus ootamatult ja järsult muutuda või see võib jääda hetke liiklusesituatsioonile vastavaks reguleerimata.
- Kasutage alati uusimaid navigeerimisandmeid.

»

- Pidage alati kinni lubatud piirkiirustest. Juhul, kui kehtivad piirkiirused navigeerimisandmetest puuduvad, võib auto lubatud piirkiiruseid ületada.

Juhis

Lugege läbi ka isekohanduva kiirushoidiku ohutus kasutamist puudutav teave»» Lehekülj 251.

Ettenägeliku kiiruse reguleerimisfunktsiooni tööpiirangud

Lisaks liikluskäikude tuvastussüsteemi»» Lehekülj 77 ja isekohanduva kiirushoidiku (ACC) tööpiirangutele on ettenägelikul kiiruse reguleerimisfunktsioonil järgmised süsteemist endast tingitud tööpiirangud:

- Ettenägelik kiiruse reguleerimisfunktsioon tuvastab ainult neid liikluskäike, millel on näha suurim lubatud sõidukiirus. Funktsioon ei võta oma töös arvesse liiklejate eesõigusi ega valgusfoore.
- Teedel, mille kohta navigeerimisandmed puuduvad või need ei ole piisavalt täpsed, ei saa ettenägelikku kiiruse reguleerimisfunktsiooni kasutada.
- Kui kuvatav piirkiirus põhineb navigeerimisandmetel ja liikluskäikude tuvastussüsteem

ei ole piirkiirust tuvastanud, asendatakse näidatav kiirus viimati salvestatud kiirusega.

- Ettenägelikku kiiruse reguleerimisfunktsiooni ei saa kasutada, kui suurim lubatud kiirus on väiksem kui umbes 20 km/h. Sel juhul ilmub näidikuploki ekraanile ka vastav teade.

Ettenägeliku kiiruse reguleerimisfunktsiooni aktiveerimine

Info- ja meelelahutussüsteemi juhiabisüsteemide menüüs saate eraldi kindlaks määrata, millist tüüpi teabele auto peab reageerima »» Lehekülj 92:

- Reaktsioon teede iseloomule
- Reaktsioon lubatud kiirustele

Ettenägeliku kiiruse reguleerimisfunktsiooniga sõitmine

- Lülitage isekohanduv kiirushoidik (ACC) sisse»» Lehekülj 252 .
- Sisestage sobiv püsikiirus ja pikivahe.
- Aktiveerige ettenägelik kiiruse reguleerimisfunktsioon.

Kohe, kui süsteem tuvastab oma teel kiirusepiirangu või tee iseloomu muutumise, ilmub näidikuploki ekraanile asjakohane teade. See teade näitab põhjust ja kiirust, milleni auto

sõidukiirus nimetatud piirangu tõttu langetatakse või tõstetakse.



Reguleerimine kiirusepiirangu alusel



Reguleerimine tee iseloomu alusel

Juhul, kui kiirust reguleeritakse kehtiva piirkiiruse muutumise tõttu, salvestatakse tuvastatud piirkiirus uue püsikiirusena. Juhul, kui kiirust reguleeritakse tee iseloomu muutumise tõttu, kiirendab auto pärast väiksema kiirusega teelõigu läbimist uuesti salvestatud püsikiiruseni.

Kurve jaoks näidatavad kiirused sõltuvad valitud sõiduprofiilist»» Lehekülj 234 .

Kiiruse reguleerimise katkestamine

- Vajutage teate ajal lülitit **RES**.
- Vajutage kiiruse reguleerimise ajal lülitit **SET**.

Ekraaniteates näidatud kiiruse muutmine

Ekraaniteates näidatud kiirust saab muuta ainult juhul, kui selle aluseks on kehtiv kiirusepiirang.

Multifunktsionaalne rool:

RES + 1 km/h; ainult sel ajal, kui isekohanduv kiirushoidik töötab.

SET – 1 km/h; ainult sel ajal, kui isekohanduv kiirushoidik töötab.

+ + 10 km/h

– 10 km/h

Kui muudate näidatud kiirust liiga palju, katkestab ettenägelik kiiruse reguleerimisfunktsioon töö.

Juhis

- Piirkiiruse tuvastamisel muudab ettenägelik kiiruse reguleerimisfunktsioon ka salvestatud püsikiirust, isegi juhul, kui isekohanduv kiirushoidik ei tööta. Auto kiirust sellele vastavalt siiski ei muudeta.
- Kui auto sõidukiirus ületab märgatavalt liiklusemärgide tuvastussüsteemi poolt tuvastatud piirikiirust, ilmub näidikuploki ekraanile asjakohane hoiatus.
- Juhul, kui sõidate ilma kiirusepiiranguta kiirteele, salvestatakse soovitatav kiirus automaatselt uue püsikiiruseks. Kui ilma kiirusepiiranguta kiirtee jaoks on juba varem salvestatud kõrgem püsikiiruse, kasutatakse soovitatava kiiruse asemel seda.

Tekkinud probleemide lahendamine

Ekraanile ilmub teade, et ettenägelikku kiiruse reguleerimisfunktsiooni ei saa hetkel või teie riigis kasutada.

- Kui seda teadet näidatakse pikka aega, kui-gi ettenägelikku kiiruse reguleerimisfunktsiooni saab teie riigis kasutada, pöörduge asjatundliku autoteeninduse poole.

Juhis

Sõltuvalt tekkinud häirest võite saada täiendavat teavet valiku **VehiCle status (Auto seisund) all**»» Lehekülj 91.

Sõiduraja hoidja (Lane Assist)*

Sissejuhatus

Sõiduraja hoidja (Lane Assist) aitab oma ehitusest tulenevates piirides juhil autot oma sõidurajal hoida. See juhiabisüsteem ei ole mõeldud selleks, et autot automaatselt oma sõiduraja keskel hoida ning seda see ka ei tee.

Kasutades esiklaasile paigaldatud kaamerat, tuvastab süsteem sõiduraja eraldusjooned, mille vahel auto sõidab. Kui auto liigub tuvastatud eraldusjoonele sõiduraja vasakus või paremas servas liiga lähedale, hoiatab süsteem juhti, korrigeerides rooli asendit. Juht saab rooli asendi korrigeerimise igal hetkel katkestada.

Kui aga suunatud on sisse lülitatud, siis juht ei hoiatata, sest sõiduraja hoidja saab selle põhjal aru, et juht soovib ise rada vahetada.

Süsteemi tööpiirangud

Kasutage sõiduraja hoidjat ainult suurtel ja heas korras maanteedel ja kiirteedel.

Allkirjeldatud tingimuste korral ei saa süsteemi kasutada:

- Kui auto sõidukiirus on väiksem kui 55 km/h.
- Kui süsteem ei ole sõiduraja eraldusjooni tuvastanud.
- Kui läbite kitsaid kurve.
- Ajutiselt väga sportliku sõidustiili korral.

TÄHELEPANU

Sõiduraja hoidja intelligentne tehnoloogia ei suuda ületada füüsikaseaduste ja süsteemi ehitusest tulenevaid piire. Sõiduraja hoidja hooletu või ettevaatamatu kasutamine võib põhjustada tõsiseid õnnetusi ja kehavigastusi. Süsteem ei suuda asendada juhi tähelepanelikkust ega tema poolt soovitatavaid sõidumanoövreid.

- Valige alati nähtavusele, ilmale ning teea ja liikluseoludele vastav sõidukiirus ning hoidke ees liikuva sõidukiga oludele vastavat ohutut pikivahet.
- Hoidke oma käsi alati roolil, et saaksite seda igal hetkel keerata. Oma sõidurajal püsimise eest vastutab alati üksnes autojuht.
- Sõiduraja hoidja ei tuvasta kõiki teekatte-märgiseid. Teatud tingimustel võib süsteem ekslikult tuvastada sõiduraja eraldusjoonena pinnavorme halvast seisundis teekattel (nt pikirööpaid), teel olevaid struktuure või »

objekte. Sel juhul katkestage süsteemi töö kohe, kui see roolimisse sekkub.

- Palun jälgige näidikuploki ekraaninäite ja käituge neile vastavalt, kui liiklusesituatsioon seda võimaldab.

- Järgnevalt kirjeldatud olukordades võib süsteem ekslikult auto roolimisse sekkuda või ei sekku, kui seda tegelikult teha tuleks. Sellistes olukordades peab juht olema eriti tähelepanelik ning vajadusel sõiduraja hoidja ajutiselt üldse välja lülitama:

- Väga sportliku sõidustiili korral
- Halbade ilmastikutingimuste korral ja halvas seisundis teedel
- Teelõikudel, kus toimuvad teetööd
- Mäeharja ületamisel või oru põhja läbimisel

- Jälgige alati tähelepanelikult auto ümbrust ja ennetage sõitmisel võimalikke ohte.

- Kui esiklaas kaamera kohal on määratud, kinni kaetud või kahjustatud, ei pruugi sõiduraja hoidja normaalselt töötada.

Indikaatortuli



Põleb rohelse tulega

Sõiduraja hoidja on sisse lülitatud ja töövalmis.



Põleb kollase tulega

Sõiduraja hoidja on sekkunud, parandades rooli asendit.



Põleb kollase tulega

Sõiduraja hoidja on välja lülitatud

Süüte sisselülitamisel süttivad mõned indikaator- ja hoiatustuled mõneks sekundiks põlema, andes märku vastavate funktsioonide töökorra kontrollimisest. Mõne sekundi pärast need kustuvad.

△ TÄHELEPANU

Järgige asjakohaseid ohutusnõudeid >>> △ peatükis Hoiatus- ja indikaatortuled leheküljel 87.

Sõiduraja hoidjaga sõitmine

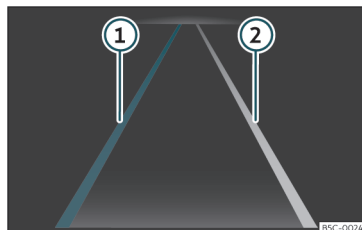



Joonis 175 Näidikuploki ekraanil: sõiduraja hoidja näidud

- 1) Tuvastatud eraldusjoon. Süsteem on sekkunud, et aidata juhil näidatud eraldusjoone ületamist vältida.
- 2) Tuvastatud eraldusjoon. Süsteem ei ole sekkunud.

Sõiduraja hoidja sisse- ja väljalülitamine

Mõningate riikide jaoks mõeldud mudelites lülitatakse sõiduraja hoidja süüte sisselülitamisel alati sisse. Süsteemi seisundit saab vaadata info- ja meelelahutussüsteemi ekraanil juhiabisüsteemide menüüs (**Driver assistance**) või pärast vastava lüliti vajutamist näidikuplokis avanevas juhiabisüsteemide menüüs. Nende menüüde kaudu saab sõiduraja hoidja ka sisse või välja lülitada.

Sõiduraja hoidja on roolimisse sekkumiseks valmis, kui auto sõidab kiirusega umbes 60

km/h või üle selle ning süsteem on tuvastanud sõiduraja eraldusjooned (süsteem on aktiivses seisundis). Indikaator tuli  põleb roheline tulega. Kui süsteem auto liikumissuuna parandamiseks sekkub, muutub indikaator tulle  värv rohelisest kollaseks.

Kui indikaator tuli näidikuploki ekraanil kustub, näitab see, et sõiduraja hoidja on küll sisse lülitatud, kuid ei ole sekkumiseks valmis, või on välja lülitatud.

Kui juht lülitab suunatud sisse, lülitub süsteem ajutiselt ümber passiivsesse seisundisse, et võimaldada juhil sõidurada vahetada.

Ka juhul, kui juht keerab energiliselt rooli või parandab rooli asendit ise, lülitub süsteem ajutiselt ümber passiivsesse seisundisse.

Juhi sekkumise palve

Kui juht ei paranda ise rooli asendit, palub süsteem juhil seda teha hoiatussignaali ja näidikuploki ekraanile ilmuva teatega.

Kui juht sellele ei reageeri, lülitub süsteem passiivsesse seisundisse.

Sõltumata roolimismanöövritest palutakse juhil näidikuploki ekraanile ilmuva teate ja hoiatussignaalidega juhtida auto oma sõiduraja keskele, kui rooli asendi korrigeerimiseks on läinud juba ebamõistlikult palju aega.

Rooli vibreerimine

Allkirjeldatud olukorras võib rool vibreerima hakata:

- Süsteem on roolimise sekkudes järsult rooli keeranud ega tuvasta enam sõiduraja eraldusjooni.

Lisaks saate rooli vibreerimise täiendava märguandena sisse lülitada info- ja meelelahutussüsteemi auto menüüs (Vehicle). Sellisel juhul hakkab rool vibreerima, kui sõiduraja hoidja on sisse lülitatud ja auto sõidab üle tuvastatud sõiduraja eraldusjoone.

Tekkinud probleemide lahendamine

Süsteem lülitub pärast veateadet välja

- Puhastage esiklaas ära»» Lehekülg 355.
- Kontrollige, et esiklaas kaamera ees oleks terve ja kahjustamata.

Süsteem ei tööta nagu peaks

- Puhastage regulaarselt kaamera vaateakent esiklaasil ning hoidke see mustusest, lumest ja jääst puhas.
- Ärge katke kaamera vaateakent millegagi kinni.
- Kontrollige, et esiklaas kaamera ees oleks terve ja kahjustamata.
- Ärge kinnitage roolile mingeid esemeid.

Võimalike küsimuste ja kahtluste korral pöörduge asjatundliku autoteeninduse poole.

Reisiabisüsteem (Travel Assist)

Sissejuhatus

Reisiabisüsteem (Travel Assist) ühendab omavahel isekohanduva kiirushoidiku (ACC) ja automaatse sõiduraja hoidja funktsioonid. Auto suudab süsteemi ehitusest tulenevates piirides hoida juhi poolt kindlaks määratud pikivahet ees liikuva sõidukiga ning jääda soovitud positsioonile oma sõidurajal.

Reisiabisüsteem kasutab oma töös samu andureid kui isekohanduv kiirushoidik (ACC) ja sõiduraja hoidja (Lane Assist). Niisiis lugege isekohanduvat kiirushoidikut»» Lehekülg 251 ja sõiduraja hoidjat»» Lehekülg 259 puudutav teave tähelepanelikult läbi ning pöörake tähelepanu mõlema süsteemi tööpiirangutele ja kirjeldatud ekraaninäitudele.

Kiirusevahemik

Reisiabisüsteem töötab kiirusevahemikus umbes 30–210 km/h; automaatse sõiduraja hoidja funktsioonid aga vahemikus 0 km/h kuni umbes 250 km/h. See vahemik võib sõltuvalt turupiirkonnast varieeruda. »

Reisiabisüsteemiga sõitmine

Reisiabisüsteem juhib automaatselt kiirendamist, pidurdamist ja roolimist. Lisaks suudab reisiabisüsteem oma ehitusest tulenevates piirides auto peatada, kui selle ees liikuv sõiduk peatub, ning seejärel automaatselt uuesti sõitu alustada.

Soovi korral saate süsteemipoolse juhtimise igal hetkel katkestada.

Kas minu autol on reisiabisüsteem?

Teie auto on varustatud reisiabisüsteemiga, kui multifunktsionaalsel roolil on olemas sümbol  » Joonis 178.

Juhi sekkumise palve

Kui võtate oma käed roolilt ära, kostab mõne sekundi pärast hoiatussignaal ja näidikuploki ekraanile ilmub teade, millega süsteem palub teil roolimise üle võtta.

TÄHELEPANU

Reisiabisüsteemi intelligentne tehnoloogia ei suuda ületada füüsiliseaduste piire ning töötab ainult süsteemi ehitusest tulenevates piirides. Kui reisiabisüsteemi kasutatakse hooletult või ettevaatamatult, võib see põhjustada tõsiseid õnnetusi ja kehavigastusi. Süsteem ei suuda asendada juhi tähelepanelikkust.

- Pidage meeles, millised on isekohanduva kiirushoidiku ja sõiduraja hoidja tööpiirand

gud ning võimalikud ekraaninäidud ja hoiatused.

- Valige alati nähtavusele, ilmale ning teea liiklusoludele vastav sõidukiirus ning hoidke ees liikuva sõidukiga oludele vastavat ohutut pikivahet.
- Ärge kasutage süsteemi halva nähtavuse korral, järskuldel kallakutel, kurvistel või libedatel teedel (nt vihmamärgadel, lumistel, jäistel või kruusateedel) ega ülejuutatud aladel.
- Ärge kasutage reisiabisüsteemi maastikusõidul või kõvakatteta teedel. Reisiabisüsteem on ette nähtud kasutamiseks ainult kõvakatteta teedel.
- Reisiabisüsteem ei reageeri inimestele ega loomadele ning samal sõidurajal vastassuunas lähenevatele või auto sõidusuunaga risti liikuvatele sõidukitele.
- Kui reisiabisüsteem ei vähenda kiirust piisavalt, pidurdage otsekohe ise.
- Kui näidikuploki ekraanile ilmub pidurdamispalve, pidurdage viivitamatult ise.
- Kui auto pärast pidurdamispalvet ikka soovimatult edasi liigub, vajutage ise piduripedaali.
- Hoidke oma käsi alati roolil, et saaksite seda igal hetkel ise keerata. Selle eest, et auto püsiks oma sõidurajal, vastutab alati üksnes autojuht.
- Kui võimalik, ärge kandke auto juhtimise ajal kindaid. Süsteem võib seda tõlgendada nii, nagu juht ei hoiaks käsi roolil.

- Kui näidikuploki ekraanile ilmub juhi sekkumise palve, võtke kontroll auto üle kohe enda kätte.
- Olge alati valmis auto sõidukiirust ise muutma.

Näidud näidikuploki ekraanil

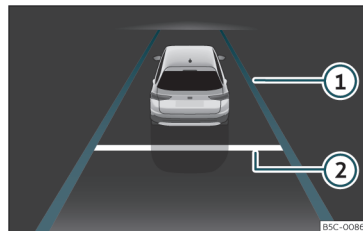

Joonis 176 Näidikuploki ekraanil: näit sel ajal, kui süsteem töötab

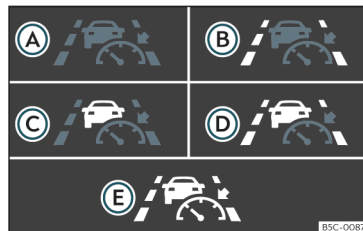

Joonis 177 Näidikuploki ekraanil: indikaatorlused

Ekraaninäidud

» Joonis 176

- ① Automaatne sõiduraja hoidja töötab.
- ② Kindlaks määratud pikivahe

Sõltuvalt varustusest näitavad süsteemi seisundit lisaks ka indikaatorituled näidikuploki ekraanil:

» Joonis 177

- A Reisiabisüsteem töötab, isekohanduv kiirushoidik töötab, automaatne sõiduraja hoidja töötab.
- B Reisiabisüsteem töötab, isekohanduv kiirushoidik töötab, automaatne sõiduraja hoidja on passiivne.
- C Reisiabisüsteem töötab, isekohanduv kiirushoidik on passiivne, automaatne sõiduraja hoidja töötab.
- D Reisiabisüsteem töötab, isekohanduv kiirushoidik on passiivne, automaatne sõiduraja hoidja on passiivne.
- E Reisiabisüsteem ei tööta.

Sõltuvalt varustusest võib näidikuploki ekraanile ilmuda rohkem kujutisi, näiteks katkendjooned või teised teel liikuvad sõidukid.

Reisiabisüsteemi kasutamine

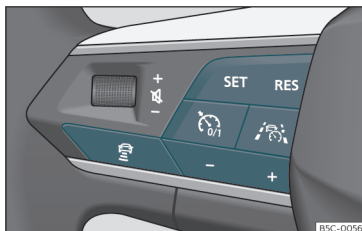

Joonis 178 Multifunktsionaalsel roolil (vasakul): lülitid reisiabisüsteemi kasutamiseks

Sisselülitamine

- Vajutage lülitit  multifunktsionaalsel roolil.

Indikaatorituli  süttib rohelise tulega. Näidikuploki ekraanile ilmub ka asjakohane teade. Reisiabisüsteem hakkab hoidma hetke sõidukiirust ning eelnevalt sisestatud pikivahe ees liikuva sõidukiga. Kui süsteem on tuvastanud sõiduraja eraldusjooned, hoiab see lisaks autot ka oma sõidurajal, keerates vajadusel rooli.

Süsteemi töö katkestamine

- Vajutage korraks lülitit  multifunktsionaalsel roolil või vajutage piduripedaali.

Sisestatud pikivahe jääb mällu alles.

Muud seadistused

Reisiabisüsteemi edasine kasutamine käib samamoodi nagu isekohanduva kiirushoidiku puhul» Lehekülg 252.

Tekkinud probleemide lahendamine



Reisiabisüsteemi ei saa kasutada või see ei tööta nagu peaks

Indikaatorituli põleb kollase tulega. Näidikuploki ekraanile ilmub ka asjakohane teade.

- Andurite töös on tekkinud häire. Tutvuge võimalike põhjuste ja lahendustega, mida on kirjeldatud» Lehekülg 240.
- Süsteemi võimete piirid on ületatud.
- Kui probleemi ei õnnestu lahendada, pöörduge abi saamiseks asjatundliku autoteeninduse poole.



Võtke roolimine üle

Hoiatustuli süttib valge või punase tulega, sõltuvalt sellest, kui kiiresti peate auto juhtimisse sekkuma. Lisaks ilmub ekraanile ka asjakohane teade.

- Olete käed roolilt mõneks sekundiks eemaldanud. Võtke roolist kinni ja juhtige autot ise.

»

- Süsteem on jõudnud oma võimete piirini. Võtke roolist kinni ja juhtige autot ise.

Reisiabisüsteem lülitub automaatselt välja

Ilma hädaabisüsteemita (Emergency Assist) mudelid: Olete käed roolilt pikaks ajaks eemaldanud.

- Häire süsteemi töös. Pöörduge asjatundliku autoteeninduse poole.

Süsteemi töö on ootamatult katkenud

Ilma rajavahetuse abisüsteemita (Side Assist) mudelid: Olete suunatud sisse lülitatud.

Hädaabisüsteem (Emergency Assist)

Kuidas see töötab?

Kui juht on sõidu ajal nt terviserikke tõttu auto juhtimise lõpetanud, märkab hädaabisüsteem (Emergency Assist) seda ning peatab vajaduse korral auto, hoides seda automaatselt oma sõidurajal. Sel moel aitab süsteem aktiivselt avariid vältida või selle tagajärgi leevendada.

Hädaabisüsteem kasutab oma töös samu andureid kui isekohanduv kiirushoidik (ACC) ja sõiduraja hoidja (Lane Assist). Niisiis lugege isekohanduvat kiirushoidikut»» Lehekülg

251 ja sõiduraja hoidjat»» Lehekülg 259 puudutav teave tähelepanelikult läbi ning pöörake tähelepanu mõlema süsteemi tööpiirangutele ja kirjeldatud ekraaninäitudele.

Kui hädaabisüsteem teeb kindlaks, et juht mitte midagi ei tee, annab see juhile märku, et ta peab auto juhtimise taas enda kätte võtma. Selleks kasutab süsteem mitmeid nähtavaid ja kuuldavaid hoiatusi ning paneb pidurid korraks tööle. Turvavöö tõmmatakse tugevamini pingule (sõltuvalt varustusest). Süsteem vähendab auto kiirust ja hoiab seda oma sõidurajal.

Juht saab süsteemi töö igal hetkel katkestada, liigutades rooli või vajutades gaasi- või piduripedaali.

Sel ajal, kui hädaabisüsteem töötab, hoiatatakse kaasliiklejaid järgmisel moel:

- Veidi aja pärast lülitatakse sisse ohutuled.
- Auto annab signaali (sõltuvalt sõidukiirusest).

Niipea, kui auto on peatunud:

- Kõik auto ukсед avanevad lukust.
- Sisevalgustus süttib.
- Auto helistab hädaabinumbrile (eCall) (sõltuvalt varustusest).
- Rakendatakse elektrooniline seisupidur.

Sisse- ja väljalülitamine

Hädaabisüsteemi saab sisse ja välja lülitada info- ja meelelahutussüsteemi juhiabisüsteemide menüü kaudu»» Lehekülg 92.

Kui hädaabisüsteem on sisse lülitatud, hakkab see tööle ainult juhul, kui järgmised tingimused on täidetud:

- Reisiabisüsteem (Travel Assist) või sõiduraja hoidja (Lane Assist) on sisse lülitatud.
- Süsteem on tuvastanud sõiduraja mõlemas servas sõiduraja eraldusjooned.

Tekkinud probleemide lahendamine



Hädaabisüsteem ei tööta

Indikaatorlülil põleb kollase tulega. Näidikuploki ekraanile ilmub ka asjakohane teade.

- Esiklaas kaamera kohal on määrdunud. Puhastage esiklaas ära.
- Kaamera normaalset tööd häirivad ilmastikutingimused (nt lumesadu) või puhastusvahendi jäägid või mingi kattekiht esiklaasil kaamera ees. Puhastage esiklaas ära.
- Kaamera tööd takistavad selle ette kinnitatud kleebised või lisavarustus. Hoidke kaamera vaateakna piirkond esiklaasil takistustest vaba.

- Kaamera on paigast ära läinud või viga saanud, nt esiklaasi kahjustumise tulemusel. Kontrollige, kas leiate nähtavaid vigastusi.
- Tekkinud on häire või süsteem on vigane. Seisake korraks mootor ja käivitage uuesti.
- Kui probleem ei kao, lülitage süsteem välja ja pöörduge abi saamiseks asjatundliku autoteeninduse poole.

⚠ TÄHELEPANU

Hädaabisüsteemi intelligentne tehnoloogia ei suuda ületada füüsikaseaduste piire ning töötab ainult süsteemi ehitusest tulenevates piirides. Auto juhtimise eest vastutab alati üksnes autojuht.

- Valige alati nähtavusele, ilmale ning tee- ja liiklusoludele vastav sõidukiirus ning hoidke ees liikuva sõidukiga ohutut pikivahet.
- Hädaabisüsteem üksi ei suuda alati õnnetsi ega raskeid kehavigastusi ära hoida.
- Kui võimalik, ärge kandke auto juhtimise ajal kindaid. Süsteem võib seda tõlgendada nii, nagu juht ei hoiaks käsi roolil.
- Kui radarandur või kaamera on kinni kaetud, paigast ära nihkunud või kahjustatud, võib süsteem sekkuda pidurdamisse või roolimisse ebasoovitaval moel.
- Hädaabisüsteem ei reageeri inimestele ega loomadele ning samal sõidurajal vastassuunast lähenevatele või auto sõidusuunaga risti liikuvatele sõidukitele.

⚠ TÄHELEPANU

Kui hädaabisüsteem sekkub ekslikult auto juhtimisse, võib see põhjustada avariid ja raskeid kehavigastusi.

- Kui auto käitub oodatust erinevalt, katkestage hädaabisüsteemi sekkumine kohe, vajutades ise gaasi- või piduripedaali või keerates rooli.
- Ärge kasutage reisiabisüsteemi (Travel Assist) või sõiduraja hoidjat (Lane Assist). Laske süsteem asjatundlikus autoteeninduses üle kontrollida.

ℹ Juhis

- Hädaabisüsteemi automaatse sekkumise pidurite töösse saab katkestada, vajutades gaasi- või piduripedaali või keerates rooli.
- Automaatselt sisse lülitunud ohutuled saab välja lülitada, vajutades gaasi- või piduripedaali, keerates rooli või vajutades ohutulede lüliti.
- Vajaduse korral võib hädaabisüsteem vähendada auto kiirust seni, kuni auto täielikult peatub.
- Kui hädaabisüsteem on tööle rakendunud, saab see uuesti tööle rakendada alles pärast seda, kui süüde on välja lülitatud ja uuesti sisse lülitatud.

Rajavahetuse abisüsteem (Side Assist) koos tagurdamisel tuvastatud küljelt läheneva liikluse hoiatussüsteemi (RCTA) ja autost väljumise hoiatussüsteemiga (Exit Assist)*

Sissejuhatus

Rajavahetuse abisüsteem (Side Assist) aitab tuvastada tagantpoolt lähenevat liiklust.

Tagurdamisel tuvastatud küljelt läheneva liikluse hoiatussüsteem (RCTA – Rear Cross Traffic Alert) aitab juhil sõiduteega risti paiknevalt parkimiskohalt välja tagurdada ning manööverdada.

Autost väljumise hoiatussüsteem (Exit Assist) hoiatab autos viibijaid tagant läheneva ohu eest uste avamisel või juhul, kui mõni auto udest seisab juba lahti.

⚠ TÄHELEPANU

Intelligentne tehnoloogia, mida rajavahetuse abisüsteem, tagurdamisel tuvastatud küljelt läheneva liikluse hoiatussüsteem ja autost väljumise hoiatussüsteem oma töös kasutavad, ei suuda ületada füüsikaseaduste piire ning see töötab ainult süsteemi ehitusest tulenevates piirides. Kui



rajavahetuse abisüsteemi või tagurdamisel tuvastatud küljelt läheneva liikluse hoiatussüsteemi kasutatakse hooletult või ettevaatamatult, võib see põhjustada tõsiseid õnnetusi ja kehavigastusi. Ükski juhiabisüsteem ei suuda asendada juhi tähelepanelikkust.

- Valige alati nähtavusele, ilmale ning tee- ja liiklusoludele vastav sõidukiirus ning hoidke ees liikuva sõidukiga oludele vastavat ohutut pikivahet.
- Hoidke oma käsi alati roolil, et saaksite seda igal hetkel ise keerata.
- Jälgige tähelepanelikult süttivaid hoiatustulesid ja näidikuploki ekraanile ilmuvaid teateid ning tegutsege neile vastavalt.
- Rajavahetuse abisüsteem võib reageerida igasuguste auto kõrval asuvatele erilistele konstruktsioonidele, nt kõrgetele või ebakorrapärasele kaitsepiiretele. See võib põhjustada ekslikke hoiatusi.
- Ärge kasutage rajavahetuse abisüsteemi kunagi kõvakatteta teedel. Rajavahetuse abisüsteem on ette nähtud kasutamiseks ainult kõvakatteta teedel.
- Vaadake auto ümbrus alati ise oma silmaga üle.
- Tugeva päikesevalguse käes võivad rajavahetuse abisüsteemi hoiatustuled olla väga halvasti nähtavad. Olge ettevaatlik!

Juhis

Kui rajavahetuse abisüsteem, tagurdamisel tuvastatud küljelt läheneva liikluse hoiatussüsteem ja autost väljumise hoiatussüsteem ei tööta nii, nagu selles peatükis kirjeldatud, lõpetage nende süsteemide kasutamine ja pöörduge asjatundliku autoteeninduse poole.

Hoiatustuled

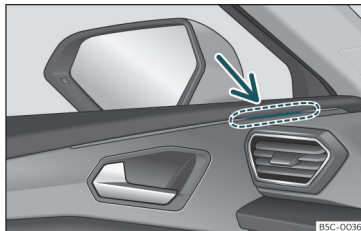

Joonis 179 Rajavahetuse abisüsteemi hoiatustuli

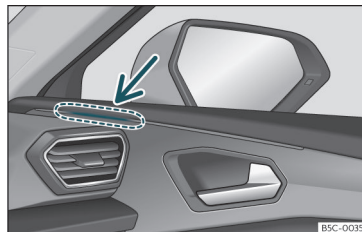

Joonis 180 Rajavahetuse abisüsteemi hoiatustuli

Pöleb

Süttib üks kord vaid korra: rajavahetuse abisüsteem on sisse lülitatud ja töövalmis, nt süsteemi sisselülitamisel.

Pöleb pidevalt: rajavahetuse abisüsteem on tuvastanud sõiduki nn pimedas nurgas.

Vilgub

Kõrvalrajal on tuvastatud tagant lähenev sõiduk ja suunatud on samal küljel sisse lülitatud »» » .

Mudelites, mille varustusse kuulub ka sõiduraja hoidja (Lane Assist)»»» Lehekülj 259, vilgub hoiatustuli ka juhul, kui auto väljub suunda näitamata oma sõidurajalt (rajavahetuse abisüsteem „Plus“»»» Lehekülj 267).

Hoiatustuled süttivad sütte sisselülitamisel ning peavad siis umbes 2 sekundi möödudes uuesti kustuma. Selle aja jooksul kontrollitakse, kas vastavad funktsioonid on töökorras.

Kui rajavahetuse abisüsteemi hoiatustuli sõidu ajal ei sütti, tähendab see seda, et süsteem ei ole auto kõrval ühtegi tagant lähenevat sõidukit tuvastanud >>> .

Kui valgustase väljas langeb, vähendatakse ka hoiatustulede valgustugevust. Kasutaja saab hoiatustulede valgustugevust info- ja meelelahutussüsteemi kaudu kuni viieastmeliselt muuta.

TÄHELEPANU

Kui eirate süttinud hoiatustulesid ja neile vastavaid ekraaniteateid, võib auto liikluses välja surra ning põhjustada liiklusõnnetuse ja raskeid kehavigastusi.

- Ärge eirake kunagi süttinud hoiatustulest või näidatavaid teateid.
- Viige läbi kõik vajalikud toimingud.

ETTEVAATUST

Pölevate hoiatustulede ja neile vastavate teadete eiramine võib lõppeda auto kahjustamisega.

Rajavahetuse abisüsteem (Side Assist)

Rajavahetuse abisüsteem (Side Assist) kasutab auto taga oleva piirkonna jälgimiseks radarandureid >>> Lehekülg 7. Seejuures mõeldakse süsteemi auto kaugust teistest sõidukitest ning kiiruse erinevust auto ja tuvastatud

sõidukite vahel. Rajavahetuse abisüsteem ei tööta kiirustel alla u 15 km/h.

Sõiduraja laiust eraldi ei tuvastata, see on süsteemis juba eelnevalt kindlaks määratud. Seetõttu võib süsteemi töös esineda vigu, kui sõidate väga laiade sõiduradadega teedel või kahe sõiduraja vahel. Veelgi enam – süsteem võib tuvastada ka ülejäärgmisel sõidurajal (kui nii palju radu on) liikuvaid sõidukeid või koguni liikumatuid objekte, nt eralduspiirdeid, ning teid ekslikult nende eest hoiatada.

Märguanue hoiatustuledega

Hoiatustuli vastaval auto küljel annab märku, kui liiklussituatsioon on tagant läheneva sõiduki tõttu kokkupõrkeohtlik. Hoiatustuli vasakul pool >>> **Joonis 179** näitab, et liiklussituatsioon on ohtlik auto vasakul küljel ning hoiatustuli paremal pool >>> **Joonis 180** näitab, et liiklussituatsioon on ohtlik auto paremal küljel.

Hoidke rajavahetuse abisüsteemi hoiatustulede piirkond igasugustest segavatest esemetest, kleeibistest ja muust sarnasest vaba, et hoiatustuled oleks teile alati hästi nähtavad.

Rajavahetuse abisüsteem „Plus“

Rajavahetuse abisüsteem „Plus“ töötab juhul, kui nii sõiduraja hoidja >>> Lehekülg 259 kui

ka rajavahetuse abisüsteem on sisse lülitatud. Sellisel juhul lisandub mitu täiendavat allpool kirjeldatud funktsiooni.

Kui juht alustab rajavahetust kokkupõrkeohtlikus olukorras:

- Hoiatustuli vastaval auto küljel hakkab vilkuma, ka juhul, kui suunda ei näidata.
- Rool hakkab vibreerima, et juhti kokkupõrkeohtu eest hoiatada.
- Süsteem parandab rooli asendit, et juhtida auto tagasi oma sõidurajale.

Sõidusituatsioonid

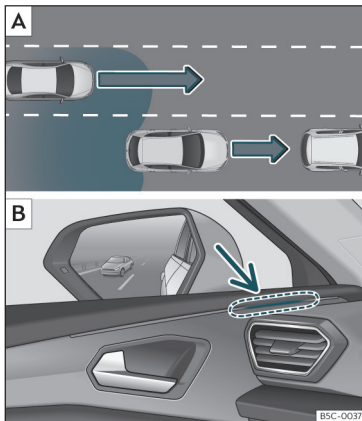

Joonis 181 Skemaatiline kujutis: **A** Mõõdasõidueelne olukord, kui kõrvalrajal läheneb tagant teine sõiduk. **B** Rajavahetuse abisüsteem hoiatab juhti vasakpoolse hoiatustulega.

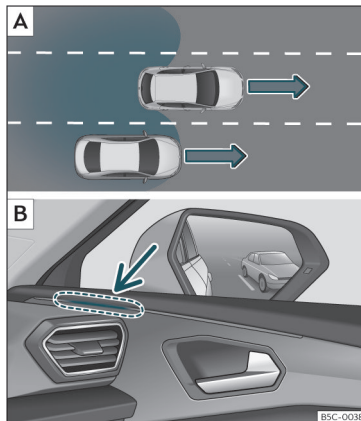

Joonis 182 Skemaatiline kujutis: **A** Mõõdasõit keskmisel sõidurajal, mille järel soovib juht paremale rajale naasta. **B** Rajavahetuse abisüsteem hoiatab juhti parempoolse hoiatustulega.

Järgnevalt kirjeldatud olukordades hoiatab süsteem juhti hoiatustulega» **Joonis 181 B** (vt noolt) või» **Joonis 182 B** (vt noolt):

- Kui autost sõidab mööda teine sõiduk » **Joonis 181 A**.
- Kui auto sõidab teisest sõidukist mööda » **Joonis 182 A** kiirusega, mis on teisest sõidukist umbes 10 km/h võrra suurem. Kui auto möödub teisest sõidukist märkimisväärselt suurema kiirusega, siis hoiatustuli ei sütti.

Mida kiiremini sõiduk tagant läheneb, seda varem süttib vastaval küljel hoiatustuli, kuna rajavahetuse abisüsteem arvestab oma töö sõiduki erinevust auto ja tuvastatud sõidukite vahel. Seepärast süttib hoiatustuli kord varem, kord hiljem, kuigi läheneva auto kaugus on sama.

Füüsikalised ja süsteemist endast tingitud tööpiirangud

Teatud olukordades ei pruugi rajavahetuse abisüsteem liiklussituatsiooni õigesti tõlgendada. Nii võib juhtuda näiteks järgnevalt kirjeldatud olukordades:

- kitsaste kurvide läbimisel,
- erineva laiusega sõiduradade korral,
- järskude tõusude ja laskumistega piirkondades,
- halbades ilmastikutingimustes,
- tee kõrval asuvate eriliste konstruktsioonide (nt kõrgete või ebakorrapärase kujuga teepiirete) korral.

Tagurdamisel tuvastatud küljelt läheneva liikluse hoiatussüsteem (RCTA)



Joonis 183 Tagurdamisel tuvastatud küljelt läheneva liikluse hoiatussüsteemi skemaatiline kujutis: jälgitav piirkond auto taga parkimiskohalt välja tagurdamisel

Tagurdamisel tuvastatud küljelt läheneva liikluse hoiatussüsteem (RCTA – Rear Cross Traffic Alert) jälgib tagakaitserauda paigaldatud radarandurite abil»» Lehekülg 240 auto taga küljelt lähenevaid sõidukeid, kui autoga tagurdatakse välja teega risti paiknevalt parkimiskohalt või manööverdatakse nt piiratud nähtavusega kohtades.

Kui süsteem tuvastab auto taga oleval sõiduteel läheneva sõiduki»» **Joonis 183** ja süsteem peab olukorda piisavalt ohtlikuks, kostab hoiatussignaal.

Lisaks hoiatussignaalile antakse juhile võimalikust ohust märku ka info- ja meelelahutussüsteemi ekraanile ilmuva hoiatusnäiduga. Selleks on punane või kollane triip info- ja meelelahutussüsteemi ekraanil oleva auto kujutise taga. See triip näitab, kummale auto küljele tuvastatud sõiduk läheneb¹⁾.

Automaatne pidurdamine kahjustuste vähendamiseks

Kui tagurdamisel tuvastatud küljelt läheneva liikluse hoiatussüsteem on tuvastanud auto taga läheneva sõiduki ja juht ei vajuta piduripedaali, rakendab süsteem pidurid automaatselt tööle.

Süsteem aitab juhti, pidurdades tema eest automaatselt ise, et hoida ära või leevendada võimalikke kahjustusi. Süsteem suudab pidurid automaatselt tööle panna juhul, kui autoga tagurdatakse kiirusega umbes 1–12 km/h. Kui süsteem on tuvastanud, et auto on peatunud ning enam ei liigu, hoiab süsteem autot paigal veel umbes 2 sekundit.

Pärast kahjustuste vältimiseks toimunud automaatset pidurdamist ei suuda süsteem umbes 10 sekundi jooksul uuesti automaatselt pidurdada.

Soovi korral saate automaatse pidurdamise igal hetkel ise katkestada, vajutades tugevalt

gaasi- või piduripedaali, et kontrolli auto üle taas enda kätte võtta.

⚠ TÄHELEPANU

Tagurdamisel tuvastatud küljelt läheneva liikluse hoiatussüsteemi intelligentne tehnoloogia ei suuda ületada füüsikaseaduste piire ning töötab ainult süsteemi ehitusest tulenevates piirides. Suurem sõidumugavus, mida süsteem pakub, ei tohi teid ahvatleda liigseid riske võtma. Ükski juhiabisüsteem ei suuda asendada juhi tähelepanelikkust.

- Süsteemi ei tohiks kunagi kasutada piiratud nähtavusega oludes ja keerukates liiklussituatsioonides, nt tihedas liiklusega teedel või üle mitme sõiduraja tagurdades.
- Jälgige alati ise tähelepanelikult auto ümbrust, sest tihti peale ei suuda süsteem jalgrattureid ja jalakäijaid tuvastada.
- Tagurdamisel tuvastatud küljelt läheneva liikluse hoiatussüsteem ei suuda autot alati täielikult peatada.

¹⁾ Seda näidatakse ainult juhul, kui auto varustusse kuulub ka parkimissüsteem.

Autost väljumise hoiatussüsteem (Exit Assist)

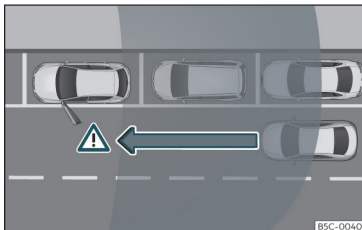

Joonis 184 Skemaatiline näide

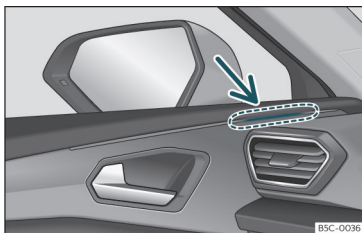

Joonis 185 Hoiatusstuli uksele

Kui auto on peatunud ja seisab paigal, hoiatab autost väljumise hoiatussüsteem (Exit Assist) autos viibijaid ukse avamisel kokkupõrkeohtu eest. Süsteem jälgib oma ehitusest tulenevates piirides piirkonda auto taga ja külgedel radarandurite abil»» Lehekülj 240 .

Nii tuvastab see tagantpoolt lähenevaid liik- uvaile objekte, nt sõiduaautosid»» Joo- nis 184.

Kui ukse avamisel tuvastatakse ohtlik olu- kord, kostab ukse kõlarist vastaval auto küljel hoiatussignaal»» Joonis 185 . Lisaks hakkab samal küljel vilkuma ka rajavahetuse abisüs- teemi hoiatusstuli. Kui uks on juba lahti ja oht- likus olukorras tuvastatakse teine liikleja, jääb rajavahetuse abisüsteemi hoiatusstuli vastaval küljel püsivalt põlema.

Autost väljumise hoiatussüsteemi hoiatusstu- le heledust reguleerida ei saa.

Kui auto ukse on suletud ja lukus ning sise- nete esimest korda autosse, on süsteem töö- valmis 3 minutit pärast esimese ukse avamist. Süsteem on jätkuvalt töövalmis senikaua, ku- ni süüde on sees ja auto ei liigu.

Pärast süüte väljalülitamist on süsteem töö- valmis veel umbes 3 minutit. Seejärel süttivad hoiatusstuled, näidates, et süsteem on välja lülitatud.

⚠ TÄHELEPANU

- Jälgige alati tähelepanelikult liiklust ja auto ümbrust. Autost väljumise hoiatussüs- teem ei suuda asendada autos viibijate tä- helepanelikkust. Ohutuse eest uste avami- sel ja autost väljumisel vastutavad alati sõit- jad ise.

- Autost väljumise hoiatussüsteem töötab pidevalt nii kaua, kuni auto süüde on sisse

lülitatud. Pärast süüte väljalülitamist lülitub süsteem välja ja hoiatusstuled süttivad kor- raks põlema.

- Süsteem ei pruugi kõiki liiklussituatsioo- ne õigesti tõlgendada ning kõikide lähene- vate objektide (nt jalakäijate) eest hoiata- da. Jälgige liiklust ja auto ümbrust alati oma silmaga.

⚠ TÄHELEPANU

Autost väljumise hoiatussüsteem ei suuda ületada süsteemi ehitusest tulenevaid piire ega suuda läheneva kokkupõrke eest alati hoiatada:

- Kui teie auto on liiga sügaval oma parki- miskohal ning asub kõrvale pargitud sõidu- kite varjus.

- Teatud tingimustel ei suuda süsteem ob- jekte või inimesi, kes lähenevad nt jalgratta või tõukerattaga, tuvastada.

- Süsteem ei reageeri paigal seisvatele ob- jektidele.

Juhiabisüsteemide kasutamine

Juhiabisüsteemide sisse- ja väljalülitamine

Rajavahetuse abisüsteemi (Side Assist), au- tost väljumise hoiatussüsteemi (Exit Assist) ja tagurdamisel tuvastatud küljelt läheneva liik- luse hoiatussüsteemi (RCTA) saab sisse ja väl- ja lülitada info- ja meelelahutussüsteemi

juhiabisüsteemide menüü (**Assistants**) kaudu.

Autost väljumise hoiatussüsteem (Exit Assist) ja tagurdamisel tuvastatud küljelt läheneva liikluse hoiatussüsteem (RCTA) on olemas ka **parkimisabisüsteemi seadistuste** menüüs.

Lisaks saab rajavahetuse abisüsteemi (Side Assist) ja tagurdamisel tuvastatud küljelt läheneva liikluse hoiatussüsteemi (RCTA) sisse ja välja lülitada ka näidikuploki **juhiabisüsteemide** menüü kaudu»» Lehekülg 73 .

Avage info- ja meelelahutussüsteemi juhiabisüsteemide menüü (**Assistants**).

- Rajavahetuse abisüsteem
- Autost väljumise hoiatussüsteem
- Tagurdamisel tuvastatud küljelt läheneva liikluse hoiatussüsteem

Avage info- ja meelelahutussüsteemis järgmised menüüd: **Park Assist (Parkimisabi) > Settings (Seadistused)**.

- Autost väljumise hoiatussüsteem
- Tagurdamisel tuvastatud küljelt läheneva liikluse hoiatussüsteem

Avage näidikuploki ekraanil juhiabisüsteemide menüü (**Assistants**).

- Rajavahetuse abisüsteem
- Tagurdamisel tuvastatud küljelt läheneva liikluse hoiatussüsteem

Kui ruudukesse näidikuploki või info- ja meelelahutussüsteemi ekraanil on tehtud linnuke , lülitatakse vastav süsteem süüte sisselülitamisel automaatselt sisse.

Kohe, kui rajavahetuse abisüsteem on tööks valmis, süttivad süsteemi hoiatustuled selle kinnituseks korraks põlema.

Kui süüde järgmine kord sisse lülitatakse, kehtib edasi viimasena valitud seadistus.

Sõitmine koos järelhaagisega

Rajavahetuse abisüsteem, tagurdamisel tuvastatud küljelt läheneva liikluse hoiatussüsteem ja autost väljumise hoiatussüsteem lülituvad automaatselt välja ning neid ei saa sisse lülitada, kui autole tehases paigaldatud veokonksu külge on kinnitatud järelhaagis või muu sarnane seade, mis on ühendatud auto elektrisüsteemiga.

Niipea, kui juht alustab sõitu koos järelhaagisega, mis on ühendatud auto elektrisüsteemiga, ilmub näidikuploki ekraanile teade rajavahetuse abisüsteemi, tagurdamisel tuvastatud küljelt läheneva liikluse hoiatussüsteemi ja autost väljumise hoiatussüsteemi väljalülitamise kohta. Kohe, kui järelhaagis on auto küljest eemaldatud, lülituvad need süsteemid samasse seisundisse, milles need olid enne järelhaagise ühendamist auto elektrisüsteemiga.

Kui kasutatakse veokonksu, mis ei ole tehases paigaldatud, tuleb rajavahetuse abisüs-

teem, tagurdamisel tuvastatud küljelt läheneva liikluse hoiatussüsteem ja autost väljumise hoiatussüsteem järelhaagise vedamise ajaks käsitsi välja lülitada.

Pidurdamine ja parkimine

Pidurisüsteem

Hoiatustuled

Põleb punase tulega

Pidurivedeliku tase on liiga madal»» Lehekülg 333 või pidurisüsteemis on häire.

 Ärge sõitu jätkake!



Põleb punase tulega

Elektroniline seisupidur»» Lehekülg 274 .
Hoiatustuli kustub, kui seisupidur vabastatakse.

Põleb kollase tulega

Eesmised piduriklotsid on kulunud.
Pöörde eesimesel võimalusel asjatundlikusse autoteenidusse.

TÄHELEPANU

- Kui pidurisüsteemi hoiatustuli  ei kustub või süttib sõidu ajal, näitab see, et pidurivedeliku tase on paagis liiga madal ning selle tagajärjel võib juhtuda avarii»» Lehekülg 333, Pidurivedelik. Peatage otsekohe auto ning ärge sõitu jätkake. Võtke tehnilise abi saamiseks ühendust spetsialistiga.
- Kui pidurisüsteemi hoiatustuli  süttib koos ABS-süsteemi hoiatustulega , võib tegu olla häirega ABS-süsteemis. Sellisel ju-

hul võivad auto tagarattad blokeeruda. Teatud juhtudel võib see põhjustada auto tagaosala libisemist ning kontrolli kaotamise auto üle. Peatage auto ja võtke tehnilise abi saamiseks ühendust asjatundliku autoteenidusega.

- Kui hoiatustuli  süttib üksi või koos näidikuploki ekraanile ilmuva hoiatusteatega, minge kohe asjatundlikusse autoteenidusse ja laske piduriklotsid üle kontrollida ning vajadusel kulunud klotsid uutega asendada.

Pidureid puudutav teave

Uued piduriklotsid

Esimese 200 kuni 300 km jooksul ei ole uued piduriklotsid saavutanud veel oma maksimumset pidurdusvõimet ning need tuleb kõigepealt korralikult „sisse sõita“. Veidi väiksemat pidurdusjõudu saate sel ajal kompenseerida piduripeedaali tugevama vajutamisega. Vältige sissesõitmise ajal pidurite liiga tugevat koormamist.

Kulumine

Piduriklotside kulumine sõltub suuresti teie sõidustiilist ja tingimustest, milles autoga sõidate. Tugevamat kulumist põhjustab pidev linnasõit ja ainult lühikeste vahemaade läbimine ning väga sportlik sõidustiil.

Olenevalt sõidukiirusest, pidurdusjõust ja välistingimustest (nt temperatuurist, õhuniiskusest jms) võib pidurdamisel kosta müra.

Märjad või soolatatud teed

Teatud olukordades (nt sõites läbi sügavast veest, tugeva paduvihma korral või pärast autopesu) võib pidurdusvõime halveneda, kuna pidurikettad ja -klotsid on märjaks saanud või miinuskraadidel jääga kattunud. Sellisel juhul tuleb pidurid „kuivaks pidurdada“, vajutades mitu korda järjest piduripeedaali.

Kui sõidetakse suure kiirusega ja klaasipuhastid samal ajal sademete tõttu töötavad, puudutavad piduriklotsid aeg-ajalt korraks piduriketaid. See toimub juhile märkamatu regulaarsete intervallidega. Sel moel lühendatakse pidurite reageerimisega, kui need on märjad.

Pidurite efektiivsus võib ajutiselt langeda ka juhul, kui autoga sõidetakse talvel soolatatud teedel pidureid pikka aega kasutamata. Piduriketastele ja -klotsidele kogunenud soolakihi saab eemaldada, vajutades mitu korda õrnalt piduripeedaali.

Korrosioon

Kui autot väga tihti ei kasutata või pidurdetakse vähe, võib piduriketastele tekkida rooste ning piduriklotsidele koguneda mustusekiht.

Kui pidureid kasutatakse üsna harva või piduriketastele on moodustunud roostekiht, on soovitatav kettad ja klotsid ära puhastada. Selleks tuleb suhteliselt suurel kiirusel mitu korda tugevalt pidurdada »» Δ.

Pidurisüsteemi rike

Kui piduripedaali käik *väga järsku* pikeneb, võib see olla märk sellest, et pidurisüsteemi kahest ajamiharust üks enam ei tööta. Sõitke otsekohe lähimasse asjatundlikusse autoteenindusse ja laske rike kõrvaldada. Sõitke sinna aeglaselt ja pidage meeles, et peate vajutama piduripedaali tugevamini kui harilikult ning ka pidurdustekond on tavapärasest pikem.

Madal pidurivedeliku tase

Kui pidurivedeliku tase on liiga madal, võivad pidurisüsteemis tekkida häired. Pidurivedeliku taset jälgitakse elektrooniliselt.

Pidurivõimendi

Pidurivõimendi suurendab juhi poolt piduripedaalile avaldatavat survet. See töötab ainult siis, kui mootor töötab.

Elektromehaaniline pidurivõimendi (eBKV)

Elektromehaaniline pidurivõimendi töötab ainult siis, kui süüde on sisse lülitatud. See

suurendab juhi poolt piduripedaalile avaldatavat survet ja seeläbi pidurdusjõudu.

Kui elektromehaaniline pidurivõimendi ei tööta, peab juht vajutama piduripedaali tugevamini, kuna ilma pidurivõimendita on auto pidurdustekond tunduvalt pikem.

⚠ TÄHELEPANU

Igasugune pidurisüsteemis tekkinud häire võib auto pidurdustekonda pikendada, suurendades liiklusõnnetuse ohtu.

- Uued piduriklotsid ja -kettad tuleb korralikult sisse sõita. Esimese 200 km jooksul ei ole nende hõõrdejõud veel ettenähtud tasemel. Seda mõnevõrra väiksemat pidurdusjõudu saab kompenseerida piduripedaali tugevama vajutamisega.

- Kui sõidate soolatatud teedel, võib pidurite efektiivsus langeda.

- Kui kallakul kasutatakse pidevalt pidureid, võivad need üle kuumeneda. Enne pikki laskumisi on soovitatav vähendada sõidukiirust ning vahetada käik madalamaks. Sellisel juhul saate kasutada nn mootoriga pidurdamist ning vähendada pidurite koormust.

- Pidev õrn pidurdamine põhjustab pidurite ülekuumenemist ning pidurdustekonna pikenedamist. Vajutage selle asemel piduripedaali tugevamalt ja vabastage seejärel koraks pedaal.

- Vajutage piduripedaali piduriketaste ja -klotside puhastamiseks ainult selleks sobi-

vates liikluses. Ärge seadke kaasliiklejaid ohtu ega tekitage avariiohtlikku olukorda!

- Hoolitsege selle eest, et auto pärast mootori seiskamist vabakäigul liikuma ei hakkaks. Pidurdustekond on tavapärasest palju pikem, kui pidurivõimendi ei tööta.

- Pidurite eriti tugeva koormamise korral võivad pidurisüsteemi torudes tekkida aurumullid. See mõjub pidurdusvõimele halvasti.

- Ebastandardne või kahjustatud esispoiler võib takistada pidurite ventileerimist ning põhjustada pidurite ülekuumenemist. Enne lisavarustuse ostmist lugege palun läbi asjakohased juhised ja hoiatused.

ⓘ ETTEVAATUST

- Ärge „libistage“ kunagi pidureid, toetades oma jalga pidevalt piduripedaalile, kui pidurdada pole tegelikult vaja. See põhjustab pidurite ülekuumenemist ning seeläbi pidurdustekonna pikenedamist ja kiiremat kulumist.

- Enne pikki järskede laskumisi on soovitatav vähendada sõidukiirust ning vahetada käik madalamaks. Sel moel saate kasutada mootoriga pidurdamist ning koormate pidureid vähem. Kui peate sellegipoolest pidurdama, vajutage piduripedaali tugevalt ja väikeste intervallidega, mitte õrnalt ja pidevalt. »

Juhis

- Kui pidurivõimendi ei tööta, näiteks juhul, kui autot pukseeritakse, peate vajutama piduripedaali tunduvalt suurema jõuga kui harilikult, et kompenseerida pidurivõimendi puudumist.
- Kui soovite täiendada oma autot lisavarustusega (nt esispoileri või rataste ilukilpidega), on väga tähtis, et see ei hakkaks takistama õhuvoolu juurdepääsu esiratastele, sest muidu võivad pidurid üle kuumeneda.

Elektroniline seisupidur (EPB)





Joonis 186 Keskkonsooli alaosas: elektronilise seisupiduri lüliti



Teie autos on käsipiduri asemel elektroniline seisupidur »» .

Elektronilise seisupiduri rakendamine

Elektronilise seisupiduri saab rakendada alati, kui auto seisab paigal, isegi siis, kui süüde on välja lülitatud. Rakendage see iga kord, kui autost väljute või auto ära pargite.

- Tõmmake lüliti  »» **Joonis 186** ülespoole ja hoidke selles asendis.
- Kui indikaatorituli lüliti »» **Joonis 186** ja punane hoiatustuli  näiduplokis süttivad, on seisupidur rakendatud.
- Vabastage nüüd lüliti.

Elektronilise seisupiduri vabastamine

- Lülitage süüde sisse.
- Vajutage lüliti  »» **Joonis 186**. Vajutage samal ajal tugevalt piduripedaali või kui mootor töötab, siis kergelt gaasipedaali.
- Indikaatorituli lüliti »» **Joonis 186** (vt noolt) ja punane hoiatustuli  näidikuplokis kustuvad.

Elektronilise seisupiduri automaatne vabastamine sõidu alustamisel

Kui pärast juhiukse sulgemist ja juhi turvavõõ kinnitamist alustatakse sõitu, vabastatakse elektroniline seisupidur automaatselt, kui üks järgnevalt kirjeldatud tingimustest on täidetud:

- Käik on sees või käigukang pannakse sõiduasendisse ning vajutatakse kergelt gaasipedaali.
- Mõningate manöövrите lihtsustamiseks vabastatakse seisupidur erandkorras automaatselt ka juhul, kui juhi turvavõõ ei ole kinnitatud.

Soovi korral saate seisupiduri automaatset vabastamist vältida, tõmmates lüliti  »» **Joonis 186** sõidu alustamisel pidevalt ülespoole.

Elektronilist seisupidurit ei vabastata enne, kui olete lüliti  uuesti vabastanud. Sel moel saate näiteks lihtsustada paigalvõttu koos raske järeelhaagisega»» Lehekülg 297.

Elektronilise seisupiduri automaatne rakendamine, kui juht lahkub ettevaatamatult autost

Automaatkäigukastiga mudelites rakendatakse elektroniline seisupidur automaatselt, kui juht väljub ettevaatamatult autost ja:

- käigukang on asendis D/S või R või käigukast on Tiptronic-režiimil,
- **JA:** auto seisab paigal,
- **JA:** juhiuks seisab lahti.

Elektroonilise seisupiduri automaatne rakendamine süüte väljalülitamisel

Selle funktsiooni saab info- ja meelelahutus-süsteemi kaudu välja lülitada»» Lehekülj 92 .

Avariipidurdamise funktsioon

Kasutage allkirjeldatud avariipidurdamise funktsiooni üksnes juhul, kui autot pole võimalik piduripedaali vajutusega peatada »» △.

- Tõmmake lüliti (A)»» **Joonis 186** ülespoole ja hoidke selles asendis, et auto **tugevalt** pidurdades peatada. Samal ajal kostab hoiatussignaali.
- Pidurdamise katkestamiseks vabastage lüliti (A) või vajutage gaasipedaali.

△ TÄHELEPANU

Elektroonilise seisupiduri ebaõige kasutamine võib põhjustada õnnetusi ja tõsiseid kehavigastusi.

- Ärge kasutage elektroonilist seisupidurit kunagi auto peatamiseks, välja arvatud hädaolukorras. Sel juhul on pidurdustee kindel märgatavalt pikem, kuna teatud tingimustel pidurdatakse ainult tagarattaid. Kasutage alati jalgpidurit.
- Kui mootor töötab ja käigukang on sõiduasendis või käik on sees, ärge tõstke kunagi mootoriruumis töötades mootori kiirust. Auto võib kohalt liikuma hakata, kuigi elektrooniline seisupidur on rakendatud.

- Elektroonilise seisupiduri rakendamisel ja vabastamisel liigub ka piduripedaal veidi üles-alla. Olge ettevaatlik, et te oma jalga piduripedaali all ei hoiaks.

ⓘ ETTEVAATUST

Auto soovimatu liikumise vältimiseks pärast auto peatamist rakendage esmalt elektrooniline seisupidur ning alles seejärel eemaldage jalg piduripedaalilt.

ⓘ Juhis

- Kui auto aku on tühi, pole võimalik elektroonilist seisupidurit vabastada. Kasutage sel juhul käivitusjuhtmeid»» Lehekülj 54 .
- Elektroonilise seisupiduri rakendamisel ja vabastamisel võib kosta müra.
- Kui elektroonilist seisupidurit ei ole pikka aega kasutatud, viib süsteem pigem autos aeg-ajalt läbi kuuldavaid automaatsete.

Automaatne seisupidur (Auto Hold)



Joonis 187 Keskkonsooli alumises osas: automaatse seisupiduri (Auto Hold) lüliti

Kui automaatse seisupiduri (Auto Hold) funktsioon on sisse lülitatud, siis indikaator-tuli selle lüliti»» **Joonis 187** põleb.

Kui funktsioon on sisse lülitatud, aitab automaatne seisupidur juhul autot töötava mootoriga paigal hoida, kui auto sageli või pikemaks ajaks peatub – näiteks järskudel tõusudel, valgusfooride ees või pidevat peatumist nõudvas tihedas liikluses.

Kui funktsioon on sisse lülitatud, ei lase automaatne seisupidur autol pärast peatumist veerema hakata, hoolimata sellest, et juht ei vajuta piduripedaali. »»

Niipea, kui on tuvastatud, et auto seisab paigal ja piduripedaal on vabastatud, rakendatakse automaatne seisupidur auto paigalhoidmiseks tööle. Juht võib oma jala piduripedaalilt eemaldada.

Automaatne seisupidur vabastatakse kohe, kui juht puudutab gaasipedaali või alustab sõidu jätkamiseks kiirendamist. Auto hakkab vastavalt teekaldele liikuma.

Kui auto seisab paigal ja mõni automaatse seisupiduri tööks vajalikest eeltingimustest pole enam täidetud, lülitub funktsioon välja ja tuli selle lülitil kustub»» **Joonis 187**. Vajadusel rakendub automaatselt tööle elektrooniline seisupidur, et auto ohutult ära parkida »» .

Eeltingimused auto paigalhoidmiseks automaatse seisupiduri abil

- Juhiuks peab olema suletud.
- Juhi turvavöö peab olema kinnitatud.
- Mootor peab töötama.

Automaatse seisupiduri funktsiooni sisse- ja väljalülitamine

Vajutage automaatse seisupiduri (Auto Hold) lülitit »» . Kui funktsioon lülitatakse välja, siis tuli lülitil kustub.

Automaatse seisupiduri automaatne sisse- ja väljalülitamine

Kui automaatse seisupiduri funktsioon (Auto Hold) oli enne süüte väljalülitamist lülitiga sisse lülitatud, on see sisse lülitatud ka siis, kui süüde järgmine kord sisse lülitatakse.

Kui automaatse seisupiduri funktsioon ei olnud sisse lülitatud, on see endiselt välja lülitatud ka siis, kui süüde järgmine kord sisse lülitatakse.

Automaatse seisupiduri funktsioon lülitub automaatselt sisse, kui on täidetud järgmised tingimused (kõik tingimused peavad olema täidetud **samaaegselt** »» ):

1. Autot hoitakse tasapinnal või kallakul paigal piduripedaali vajutades.
2. Mootor töötab „korralikult“.

Automaatse seisupiduri funktsioon lülitub automaatselt välja, kui on täidetud järgmised tingimused:

1. Kui mõni eespool»» Lehekülg 276, Eeltingimused auto paigalhoidmiseks automaatse seisupiduri abil loetletud tingimustest ei ole enam täidetud.
2. Kui mootor töötab ebaühtlaselt või on tekkinud häire.
3. Kui mootor sureb välja.
4. Kui vajutatakse gaasipedaali.

5. Kui mõnel auto rehvidest on ainult minimaalne kokkupuude maapinnaga, nt ebatasasel pinnal.

TÄHELEPANU

Automaatse seisupiduri intelligentne tehnoloogia ei suuda ületada füüsikaseaduste piire ning töötab ainult süsteemi ehitusest tulenevates piirides. Suurem sõidumugavus, mida see funktsioon pakub, ei tohi teid ahvatleda liigseid riske võtma ega enda ja oma kaassõitjate turvalisust ohtu seadma.

- Ärge lahkuge kunagi autost, kui selle mootor töötab ja automaatne seisupidur on rakendatud.
- Automaatne seisupidur ei suuda autot alati kallakul paigal hoida ega auto liikumist vältida, kui tee on nt libe või jääs.

Juhis

Enne autopesutänavale sisenemist lülitage automaatse seisupiduri funktsioon alati välja, sest muidu võib elektrooniline seisupidur automaatselt tööle rakenduda ning see võib autot tõsiselt kahjustada.

Auto stabiilsust ja pidurdamist toetavad süsteemid

Hoiatus- ja indikaatorituled



Põleb

Häire ESC- või ABS-süsteemis või süsteemist endast tingitud väljalülitumine. ESC-süsteem töötab koos ABS-süsteemiga. Kui ABS-süsteem lakkab töötamast, siis see hoiatustuli süttib.



Vilgub

ESC- või TCS-süsteem on tööle rakendunud.



Põleb

TCS-süsteem on käitsi välja lülitatud.

Võir: ESC-süsteem on sportrežiimil»» Lehekülj 280.



Põleb

ABS-süsteemis on häire või see ei tööta.

Need hoiatus- ja indikaatorituled süttivad süüte sisselülitamisel korraga põlema ning peavad siis umbes 2 sekundi möödudes uuesti kustuma. Selle aja jooksul kontrollitakse, kas vastavad funktsioonid on töökorras.

Pidurdamist toetavad süsteemid

Elektrooniline stabiilsuskontrolli süsteem (ESC)

Elektrooniline stabiilsuskontrolli süsteem (ESC – Electronic Stability Control) suurendab sõiduohutust. See vähendab libisemisohtu ja parandab auto sõidustabiilsust ja teelpüsivust. Kui auto hakkab juhitavust kaotama, nt üle- või alajuhitavuse või veorataste tühipöörlemise tõttu, tuvastab ESC-süsteem sellise ohu kohe. Seejärel pidurdab süsteem auto liikumise stabiliseerimiseks vastavalt vajadusele ükshaaval auto rattaid või vähendab mootori pöördemomenti. Kui ESC-süsteem on kirjeldatud viisil tööle rakendunud, vilgub näidikuplokis hoiatustuli .

ESC-süsteemi on integreeritud ka järgmised süsteemid: blokeerumisvastane pidurisüsteem (ABS), hädapidurivõimendi (HBA), veojõu kontrollisüsteem (TCS), elektrooniline diferentsiaalilukk otsesõiduks (EDL), elektrooniline diferentsiaalilukk kurvisõiduks (XDS) ja järeelhaagise stabiliseerimisabi*.

ESC-süsteem aitab auto liikumist stabiliseerida ka pöördemomenti muutes.

Kui rataste tühipöörlemine on vajalik, saab veojõu kontrollisüsteemi (TCS) välja lülitada »» Lehekülj 280.

Blokeerumisvastane pidurisüsteem (ABS)

Blokeerumisvastane pidurisüsteem (ABS – Anti-lock Brake System) hoiab ära rataste blokeerumise pidurdamisel, kuni auto on peaaegu täielikult peatunud. Tänu sellele saate auto roolimist jätkata ka siis, kui pidurid on maksimaalse jõuga tööle rakendatud. Hoidke piduripedaali pidevalt all ja ärge pumbake seda üles-alla. Kui ABS-süsteem on tööle rakendunud, tunnete kergest piduripedaali pulseerimist.

Kui auto veermiku või pidurisüsteemi ehitust on muudetud, ei pruugi ABS-süsteem enam ettenähtud viisil töötada.

Hädapidurivõimendi (HBA)

Hädapidurivõimendi (HBA – Hydraulic Brake Assist) aitab lühendada auto pidurdusteed. Kui vajutate hädalokk korras kiiresti piduripedaali, suurendab hädapidurivõimendi automaatselt pidurdusjõudu. Arvestage sellega, et piduripedaali tuleb vajutada nii kaua, kuni ohtlik olukord on möödas.

Veojõu kontrollisüsteem (TCS)

Kui rattad on haardumise kaotanud, vähendab veojõu kontrollisüsteem (TCS – Traction Control System) rataste tühipöörlemise vältimiseks vastavalt teeoludele mootori pöördemomenti. Nii aitab see autol liikumist alustada, kiirendada või kallakust üles sõita. »

Elektrooniline diferentsiaalilukk otsesõiduks (EDL)

Kui elektrooniline diferentsiaalilukk (EDL) tuvastab ratta tühipöörlemise, pidurdab see vastavat ratast ja kannab mootorijõu üle teisele veorattale. See funktsioon töötab kiirusel kuni umbes 100 km/h.

Pidurdatava ratta ketaspiduri ülekuumenemise vältimiseks lülitub elektrooniline diferentsiaalilukk (EDL) liigse koormuse korral automaatselt välja. Samal ajal saab sõitu autoga jätkata. Kui vastav pidur on jahtunud, lülitub elektrooniline diferentsiaalilukk (EDL) automaatselt uuesti sisse.

Järelhaagise stabiliseerimisabi*

Järelhaagise vedamisel kipub haagis või terve autorong sõidu ajal tihtipeale pendeldades sõiduraja ühest servast teise vänderdama. Kui selline pendeldav liikumine kandub haagiselt üle ka autole ja ESC-süsteem selle tuvastab, pidurdab see süsteemi võimete piires automaatselt vedava auto rattaid, aeglustades liikumist ja vähendades haagise pendeldamist. Järelhaagise stabiliseerimisabi ei ole saadaval kõikides riikides»»» Lehekülj 303.

Elektrooniline diferentsiaalilukk kurvisõiduks (XDS)

Kurvi läbimisel võimaldab veotelje diferentsiaal pöörelda välisküljepoolsele rattal kiiremini kui siseküljepoolsele rattal. Sel moel saab kii-

remini pöörlev ratas (välisküljel) vähem mootori pöördemomenti kui siseküljel olev ratas. See tähendab, et teatud olukordades võib siseküljel asuvale rattale ülekantav pöördemoment olla liiga suur ja ratas võib selle tõttu libisema hakata. Samal ajal võib välisküljel asuva rattani jõudev mootori pöördemoment olla väiksem, kui ratas ise suudaks üle kanda. Selle tulemusel võivad veotelje (antud juhul esitelje) rattad haardumise kaotada ning see võib põhjustada alajuhitavust või liikumistrajektoori „pikenemist“.

Elektrooniline diferentsiaalilukk (XDS) suudab ESC-süsteemi andurite ja signaalide abil sellise olukorra tuvastada ja seda parandada.

Elektrooniline diferentsiaalilukk (XDS) pidurdab ESC-süsteemi kaudu siseküljel asuvat ratast ja vähendab sellele kantavat pöördemomenti. See tähendab, et auto liigub mööda soovitud trajektoori palju täpsemalt.

Elektrooniline diferentsiaalilukk (XDS) teeb koostööd ESC-süsteemiga ja on alati töövalmis, ka juhul, kui TCS-süsteem on välja lülitatud või ESC-süsteem on sportrežiimil või välja lülitatud.

Kokkupõrkejärgne pidurdussüsteem

Kokkupõrkejärgne pidurdussüsteem rakendab pidurid automaatselt tööle, kui on turvatjate juhtmoodulil aktiveerimissignaali saanud. Süsteem rakendub tööle, kui on toimunud kokkupõrge ja turvatjate juht-

moodul on tuvastanud aeglustumise, mis ületab turvatjate täitmiseks vajalikku piirväärtust, ning ESC-süsteem on pidurdamise juhtimiseks tööle hakanud.

Kui toimub kokkupõrge, aitab kokkupõrkejärgne pidurdussüsteem tänu automaatsele pidurdamisele auto libisemist saadud löögi mõjul vältida ning edasiste kokkupõrgete ohtu vähendada.

Automaatse pidurdamise kokkupõrke korral saab katkestada järgmiste tegevustega:

- Kui juht vajutab gaasipedaali, siis automaatset pidurdamist ei toimu.
- Kui piduripedaali vajutamise tekitatud pidurirõhk on suurem kui süsteemi pidurirõhk, toimub pidurdamine piduripedaali abil.
- Kokkupõrkejärgne pidurdussüsteem ei hakka tööle, kui ESC-süsteem on tekkinud häire.

Elektromehaaniline pidurivõimendi (eBKV)

Kui süüde on sisse lülitatud, suurendab elektromehaaniline pidurivõimendi juhi poolt piduripedaalile avaldatavat survet ja seeläbi pidurdusjõudu. Kui mõni juhiabisüsteem, nt isekohanduv kiirushoidik (ACC) või esikokkupõrke vältimissüsteem, pidurid tööle rakendab, võib piduripedaal iseenesest allapoole liikuda. Pärast süüte väljalülitamist pidurivõimendi poolt pakutav tugi järk-järgult

väheneb. Kui auto on peatunud, tehke kõik vajalik selleks, et auto vabalt veerema ei hakkaks. Palun järgige parkimisjuhiseid»» Lehekülg 281.

Kui elektromehaaniline pidurivõimendi ei tööta, süttib näidikuplokis punane hoiatustuli , mis annab märku pidurisüsteemis tekkinud häirest. Kui elektromehaanilise pidurivõimendi töös on tekkinud häire, võib piduripedaal pidurdamisel vibreerima hakata.

Kui elektromehaaniline pidurivõimendi ei tööta, peab juht vajutama piduripedaali tugevamini, kuna ilma pidurivõimendita on auto pidurdusteekond tunduvalt pikem.

Pidurdusjõu kombineerimine¹⁾

Pidurdusenergia taaskasutamine (rekuperatsioon) võib tekitada pidurdusefekti. See pidurdusefekt sõltub kasutatavast käigust ja kõrgepingeaku laetuse tasemest.

Kui rekuperatsiooni tõttu tekki pidurdusefekt on väga tugev, hakkavad ka auto piduritud põlema. Kui elektrimootor töötab generaatorina, võib see sõltuvalt pöörlemiskiirusest (p/min), temperatuurist ja kõrgepingeaku laetuse tasemest tekitada esiratastele mõjuva pidurdusmomendi.

Need muutuvad parameetrid põhjustavad kõikuvaid elektrilisi aeglustusi, mida vastavalt

juhi soovile hüdrauliselt ühtlustatakse. Seda funktsiooni nimetatakse „pidurdusjõu kombineerimiseks“ ning see reguleerib mehaanilise pidurdamise ja elektrimootori tekitatud pidurdusefekti koostoimet.

TÄHELEPANU

Sõites suure kiirusega jäistel, libedatel või märgadel teedel, võite kaotada kontrolli auto üle ning põhjustada raskete kehavigastustega lõppeva avari.

- ESC-, ABS- ja TCS-süsteem ning elektrooniline diferentsiaalilukk (EDL või XDS) ei suuda ületada füüsikaseaduste piire. Pidage seda alati meeles, eriti juhul, kui sõidate märjal või libedal teel. Kui märkate, et mõni eelkirjeldatud süsteemidest on tööle rakendunud, peate otsekohe vastavalt tee- ja liiklusoludele kiirust vähendama. Suur hulk auto varustusse kuuluvaid turvasüsteeme ei tohi teid ahvatleda sõites liigselt riskeerima. Vastasel juhul võib juhtuda liiklusõnnetus.



- Pidage meeles, et suure kiirusega kaasneb ka suurem õnnetuseoht, eriti kurvides, libedatel teedel ning liiga väikese pikivahe korral. ESC- ja ABS-süsteem, hädapidurivõimendi ning elektrooniline diferentsiaalilukk (EDL või XDS) ei suuda alati liiklusõnnetust ära hoida ning võib juhtuda avari!

- Kui tee on libe (nt jää või lumega kaetud), kiirendage ettevaatlikult. Hoolimata erinevatest sõiduohutust parandavatest süsteemidest võivad auto veorattad libisema hakata ning auto võib seetõttu stabiilsuse kaotada. Nii võib juhtuda avari!

Juhis

- ABS- ja TCS-süsteem töötavad korralikult vaid juhul, kui kõigil neljal rattal on täpselt ühesugused rehvid. Rehvide erinevad veeraadiused võivad põhjustada mootori võimsuse vähendamist süsteemi poolt, kui seda tegelikult vaja pole.

- Kui kirjeldatud süsteemid tööle rakenduvad, võib costa nende töömüra.

- Kui hoiatustuli  või  süttib, võib tegu olla häirega vastavas süsteemis»» Lehekülg 86.

- Igasugused auto ehituses tehtud muudatused (nt mootoris, pidurisüsteemis, veermikus või velgede ja rehvide kombinatsioonis) võivad mõjutada ABS- ja TCS-süsteemi ning elektroonilise diferentsiaaliluku (EDL) tööd.

¹⁾ Kehtib hübriidautode puhul

ESC- ja TCS-süsteemi sisse- ja väljalülitamine



Joonis 188 Keskkonsooli alumises osas: ESC-süsteemi sisse- ja väljalülituslülit

Elektrooniline stabiilsuskontrolli süsteem (ESC) lülitatakse mootori käivitamisel auto maatselt sisse ning see töötab ainult siis, kui mootor töötab. ESC-süsteemiga koos töötavad ka ABS- ja TCS-süsteem ning elektrooniline diferentsiaalilukk (EDL).

Veojõu kontrollisüsteem (TCS) tuleks välja lülitada ainult juhul, kui piisavat veojõudu ei õnnestu saavutada.

Sõltuvalt auto varustusest ja mudeliversioonist saab kas välja lülitada ainult TCS-süsteemi või lülitada ESC-süsteemi ümber „sportrežiimile“.

TCS-süsteemi sisse- ja väljalülitamine

- Vajutage TCS-süsteemi sisse- ja väljalülitamiseks lühidalt lülitit  keskkonsoolis*
»» **Joonis 188**.

- **VÕI:** Tehke info- ja meelelahutussüsteemis järgmised valikud:  > **Driver assistance (Juhiabisüsteemid)** > **ESC menu (ESC menüü)**»» Lehekülg 92. Juhi infosüsteemiga* mudelites ilmub ekraanile vastav näit.

Kui TCS-süsteem on välja lülitatud, süttib näidikuplokis indikaatorituli .

ESC-süsteemi lülitamine „sportrežiimile“

- „Sportrežiimil“ saab ESC-süsteemi sisse ja välja lülitada, vajutades lühidalt lülitit  keskkonsoolis*»» **Joonis 188**.

- **VÕI:** Tehke info- ja meelelahutussüsteemis järgmised valikud:  > **Driver assistance (Juhiabisüsteemid)** > **ESC menu (ESC menüü)**»» Lehekülg 92. Juhi infosüsteemiga* mudelites ilmub ekraanile vastav näit.

Kui ESC-süsteem on lülitatud „sportrežiimile“, sekkub see auto töösse liikumise stabiliseerimiseks vähem. Ka veojõu kontrollisüsteemi (TCS) töö on piiratud. Näidikuplokis süttib indikaatorituli .

ESC-süsteemi sisse- ja väljalülitamine

Mõningates mudeliversioonides saab lisaks veojõu kontrollisüsteemile (TCS) lülitada välja

ka elektroonilise stabiilsuskontrolli süsteemi (ESC).

- Vajutage ESC-süsteemi sisse- ja väljalülitamiseks lühidalt lülitit  keskkonsoolis*
»» **Joonis 188**.

- **VÕI:** Tehke info- ja meelelahutussüsteemis järgmised valikud:  > **Driver assistance (Juhiabisüsteemid)** > **ESC menu (ESC menüü)**»» Lehekülg 92. Juhi infosüsteemiga* mudelites ilmub ekraanile vastav näit.

Kui ESC-süsteem on välja lülitatud, süttib näidikuplokis indikaatorituli .

⚠ TÄHELEPANU

ESC-süsteemi võib sportrežiimile lülitada ainult juhul, kui liiklusolud ja juhi oskused seda lubavad. Auto võib libisema hakata!

- Kui ESC-süsteem on sportrežiimil, piiratakse stabiliseerimisfunktsiooni tööd, et autoga saaks sportlikumalt sõita. Veorattad võivad läbi libisema hakata ning auto võib külglibisemisse sattuda.

- Kui ESC-süsteem on välja lülitatud, siis auto stabiliseerimisfunktsioon ei tööta.

Juhis

Kui TCS-süsteem on välja lülitatud või ESC-süsteem on lülitatud sportrežiimile, lülitatakse kiirushoidik* välja.

Parkimine

Auto parkimine

Auto parkimisel peab alati järgima kõiki seadustega kehtestatud nõudeid.

Pidage auto parkimisel alati kinni järgmistest juhtnõuroidest:

- Parkige auto selleks sobivale aluspinnale »» .
- Rakendage elektrooniline seisupidur »» Lehekülg 274.
- Lülitage sisse parkimislukustus, vajutades lülitit P.
- Seisake mootor ja lülitage süüde välja. Kee- rake veidi rooli, et roolilukk lukustuks.
- Autost lahkudes võtke kõik võtmed endaga kaasa.

Lisajuhised auto parkimiseks kallakule

Keerake rool enne mootori seiskamist asendisse, milles auto esirattad lähaksid vastu äärekivi, kui pargitud auto peaks hakkama kallakust alla veerema.

- Kui pargite kallakul suunaga allapoole, keerake esirattad äärekivi poole.
- Kui pargite kallakul suunaga ülespoole, keerake esirattad sõidutee poole.

TÄHELEPANU

- Äрге parkige autot kohta, kus selle kuum väljalaskesüsteem võiks kergsüttivad materjalid – nt kuivanud rohu, madalad põõsad, maha loksunud kütuse vms – põlema süüdata.

- Äрге jätke kaassõitjaid suletud autosse, sest võib juhtuda, et nad ei saa seestpoolt uksti ega aknaid avada. Lukustatud ukсед raskendavad ka abiosutajate sissepääsu autosse.

- Lapsi ei tohi kunagi autosse üksi jätta. Nad võivad kogemata seisupiduri vabastada või käigu sisse panna, pannes auto kontrollimatult liikuma.

- Ilmastikutingimustest tulenevalt võib temperatuur autos väga tugevalt tõusta või langeda. See võib olla eluohtlik.

Abi parkimisel ja manööverdamisel

Iseparkimissüsteem (Park Assist)*

Sissejuhatus

Iseparkimissüsteem on parkimisabisüsteemi ParkPilot»» Lehekülg 289 edasiarendus, mis aitab juhil leida sobiva parkimiskoha ning auto sinna ühel järgmistest viisidest ära parkida või sealt väljuda:

- Auto manööverdatakse tagurdades sobivale teega paralleelsele või risti paiknevale parkimiskohale.
- Auto manööverdatakse ettepoole liikudes sobivale teega risti paiknevale parkimiskohale.
- Auto manööverdatakse ettepoole liikudes teega paralleelselt parkimiskohalt välja.
- Auto manööverdatakse ettepoole liikudes poolenisti sobivale teega risti paiknevale parkimiskohale. Süsteem paigutab auto valitud parkimiskoha keskele.

Iseparkimissüsteemi ning tehases paigaldatud info- ja meelelahutussüsteemiga autos näidatakse ekraanil auto ees, taga ja külgedel »

olevat piirkonda ning takistuste asendit auto suhtes.

Iseparkimissüsteemil on teatud süsteemist endast tulenevad tööpiirangud ning selle kasutamine nõuab autojuhilt erilist tähelepanelikkust >>> ▲.

▲ TÄHELEPANU

Iseparkimissüsteemis kasutatava tehnoloogia tööd piiravad mitmed süsteemi ehitusest ja ultraheliandurite kasutamisest tulenevad piirangud. Iseparkimissüsteem ei tohi teid kunagi ahvatleda liigseid riske võtma ega enda ja oma kaassõitjate turvalisust ohu seadma. Ükski juhiabisüsteem ei suuda asendada juhi tähelepanelikkust.

- Auto igasugune ekslik liikumine võib põhjustada raskeid kehavigastusi.
- Kohandage oma sõidukiirus ja sõidustiil alati vastavaks nähtavusele, ilmale ning tee- ja liiklusoludele.
- Esemete ja inimeste riietuse teatud pinnad ei peegelda ultraheliandurite signaale. Süsteem ei suuda selliseid esemeid ja inimesi, kes selliseid riideid kannavad, korralikult või üldse mitte tuvastada.
- Välised heliallikad võivad ultraheliandurite signaale segada. Teatud tingimustel ei pruugi andurid seetõttu inimesi või objekte tuvastada.
- Ultrahelianduritel võivad olla ka nn surunud tsoonid, milles asuvaid takistusi ja inimesi need ei suuda tuvastada.

- Jälgige auto ümbrust alati oma silmaga, sest ultraheliandurid ei tuvasta igas olukorras väikelapsi, loomi ja teatud tüüpi takistusi.

▲ TÄHELEPANU

Kiire roolikeeramine iseparkimissüsteemiga parkimise või parkimiskohalt väljumise ajal võib põhjustada tõsiseid kehavigastusi.

- Ärge võtke parkimiskohale või sealt välja manööverdamise käigus roolist kinni enne, kui süsteem seda palub. Vastasel juhul lülitub süsteem manööverdamise ajal välja ning parkimine või parkimiskohalt väljumine katkeb.

ⓘ ETTEVAATUST

- Teatud tingimustel ei tuvasta ultraheliandurid selliseid objekte nagu haagiste tiislid, tõkkepuud, tarad, postid, peenikesed puud või avatud (või parajasti avanev) tagaluuk, mille tulemusel auto võib viga saada.
- Autole hiljem paigaldatud lisavarustus, nt jalgrattahoidja, võib segada iseparkimissüsteemi tööd, mille tagajärjeks võivad olla tõsised kahjustused.
- Iseparkimissüsteem kasutab orientiirina pargitud sõidukeid, äärekive ja muid objekte. Jälgige, et rehvid ja veljed parkimise ajal viga ei saaks. Vajadusel katkestage parkimismanööver õigeaegselt, et auto kahjustamist vältida.

- Kui kaitseraud saab löögi, näiteks parkimiskohale sisenedes või sealt väljudes, võivad ultraheliandurid kahjustuda või paigast ära nihkuda.

- Kui kasutate ultraheliandurite puhastamiseks surve- või aurupesurit, ärge suunake seda otse andurite poole (või kui, siis ainult hetkeks) ning hoidke seda anduritest alati vähemalt 10 cm kaugusel.

- Auto numbrimärk või selle raam, mille mõõtmed ületavad numbrimärgi jaoks mõeldud paigalduskoha mõote, või numbrimärk, mis on paindunud või deformeerunud, võib:

- põhjustada tuvastusvigu,
- varjata osa tuvastuspiirkonnast, vähendades andurite tuvastusvõimet,
- põhjustada parkimismanöövri katkemise või auto parkimise valesse asendisse.

- Kui mõni ultrahelianduritega on kahjustatud, lülitatakse sellele andurigrupile (ees või taga) vastava piirkonna jälgimine välja ning seda ei saa tagasi sisse lülitada enne, kui rike on kõrvaldatud. Teise kaitseraua andurite kasutamist saate sellegipoolest jätkata nagu tavaliselt. Kui süsteemis on tekkinud häire, pöörduge asjatundliku autoteeninduse poole. CUPRA soovib selleks pöörduda ametliku CUPRA või SEATI teeninduse poole.

Juhis

- Süsteemi parima töökorra tagamiseks hoidke ultraheliandurid kaitseraual igasugusest mustusest, lumest ja jääst puhtad ning ärge katke neid kleebiste või mis tahes muude esemetega kinni.
- Teatud tüüpi müratekitajad, nagu nt konarlik asfalt, munakivisillutus ja teised häälekad sõidukid ja masinad, võivad põhjustada iseparkimissüsteemi või ParkPiloti valeteateid ja ekslikke hoiatusi. Lisaks võivad ka lähedal asuvad metallobjektid manööverdämist häirida.
- Süsteemi ja selle funktsioonidega tutvumiseks soovitab CUPRA harjutada iseparkimissüsteemi kasutamist mõnes rahuliku liiklusega kohas või parkimisplatsil.

Iseparkimissüsteemi kirjeldus

Iseparkimissüsteemi tähtsaimateks elementideks on esi- ja tagakaitserauda paigaldatud ultraheliandurid, süsteemi sisse- ja väljalülitusklahv  ning näidikuploki ekraanile ilmuvad teated.

Parkimise eeltingimused

- Veojõu kontrollsüsteem (TCS) peab olema sisse lülitatud >>> Lehekülg 280.
- Kiirus parkimiskohast möödumisel: kuni u 50 km/h



- Kaugus parkimiskohast möödumisel: **0,5 kuni 2,0 meetrit**
- Parkimiskoha pikkus (teega paralleelsel parkimisel): **auto pikkus + 0,8 meetrit.**
- Parkimiskoha laius (teega risti parkimisel): **auto laius + 0,8 meetrit.**
- Suurim kiirus parkimise ajal: umbes **7 km/h**. Ärge seda kiirust ületage! Selle kiiruse ületamisel pidurdab auto automaatselt ainult üks kord. Kui ületate kiirust rohkem kui üks kord, lülitub iseparkimissüsteem välja.

Parkimiskohalt väljumise eeltingimused (ainult teega paralleelselt parkimiskohalt)

- Veojõu kontrollsüsteem (TCS) peab olema sisse lülitatud >>> Lehekülg 280.
- Parkimiskoha pikkus: **auto pikkus + 0,5 meetrit**
- Suurim kiirus parkimiskohalt väljumise ajal: umbes **7 km/h**. Ärge seda kiirust ületage!

Manööverdämise enneaegne lõpetamine või automaatne katkestamine parkimisel või parkimiskohalt väljumisel

Iseparkimissüsteem katkestab parkimisel või parkimiskohalt väljumisel manööverdämise järgnevalt kirjeldatud juhtudel:

- Kui vajutatakse klahvi  info- ja meelelahutussüsteemi ekraanil:  > **Driver assistance (Juhiabisüsteemid)** > **Park Assist (Iseparkimissüsteem)**.

- Kui rohkem kui üks kord ületatakse kiirust umbes 7 km/h.
- Kui juht hakkab ise rooli keerama.
- Kui parkimismanööver ei lõpe 6 minuti jooksul pärast automaatse roolimise algust.
- Kui süsteemis on tekkinud häire (süsteemi ei saa ajutiselt kasutada).
- TCS-süsteem lülitatakse välja.
- TCS- või ESC-süsteem rakendub tööle.
- Juhiuks avatakse.

Manööverdämine jätkub, kui ühtegi eelkirjeldatud juhtu ei esine ning vajutatakse uuesti klahvi  info- ja meelelahutussüsteemi ekraanil.

Süsteemi iseärasused

Iseparkimissüsteemil on mõningad süsteemist endast tingitud tööpiirangud. Seetõttu ei ole näiteks järskudes kurvides võimalik süsteemi abil parkimiskohale siseneda või sealt väljuda.

Parkimiskohale sisenemisel või sealt väljumisel kostab lühike helisignaal, mis annab juhile märku käigu vahetuseks edasikäigule või tagasikäigule (sõltuvalt olukorrast). Manööverdämise ajal annab iseparkimissüsteem juhile käigu vahetuseks märku hiljemalt siis, kui kostab ParkPiloti andurite pidev helisignaal (tuvastatud takistuse kaugus ≤ 30 cm).

>>

Kui iseparkimissüsteem keerab rooli siis, kui auto seisab, ilmub näidikuploki ekraanile liiksaks ka sümbol . Sel juhul vajutage ja hoidke piduripedaali all senikaua, kuni sümbol näidikuploki ekraanilt kaob, et rataste keeramine toimuks kohapeal. Nii vabab süsteem parkimise lõpetamiseks vähem edasi-tagasi manööverdast.

Järelhaagise vedamisel

Iseparkimissüsteemi ei saa sisse lülitada, kui autole tehases paigaldatud veokonksu külge on kinnitatud järelhaagis»» Lehekülj 297 ja see on ühendatud auto elektrisüsteemiga.

Pärast rattavahetust

Kui iseparkimissüsteem pärast rattavahetust autot enam korralikult parkimiskohale või sealt välja ei manööverda, võib põhjuseks olla uue ratta erinev ümbermoot, millega süsteem peab veel kohanema. See kohanemine toimub automaatselt sõidu ajal. Sellele saab ise kaasa aidata, sooritades mõne minuti jooksul aeglaselt pöördeid mõlemas suunas kiirusel alla 20 km/h »» peatükis Sissejuhatus leheküljel 282.

Parkimisrežiimi valimine



Joonis 189 Näidikuploki ekraanil: iseparkimissüsteemi näit koos vähendatud näiduga

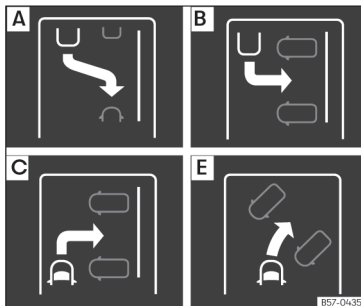

Joonis 190 Näidikuploki ekraanil: parkimisrežiimide näidud

Iseparkimissüsteemil on 5 erinevat parkimisrežiimi:

- A) Parkimine tagurdades teega paralleelselt
- B) Parkimine tagurdades teega risti
- C) Parkimine ettepoole liikudes teega risti
- D) Parkimine tagurdades teega paralleelselt, parkimiskohast eelnevalt möödumata: „Help me“.
- E) Parkimine ettepoole liikudes teega risti, parkimiskohast eelnevalt möödumata

Parkimisrežiimi valimine pärast parkimiskohast möödumist



Pärast iseparkimissüsteemi sisselülitamist ja parkimiskoha tuvastamist näitab süsteem näidikuploki ekraanil parkimisrežiimi, mis antud juhul sobiks. Iseparkimissüsteem valib parkimisrežiimi automaatselt välja. Valitud režiim on näha näidikuploki ekraanil»» Joonis 189 ning info- ja meelelahutussüsteemi ekraanil.

- Kõik eeltingimused iseparkimissüsteemiga parkimiseks peavad olema täidetud»» Lehekülj 283.
- Vajutage klahvi info- ja meelelahutussüsteemi ekraanil: > **Driver assistance (Juhiabisüsteemid)** > **Park Assist (Iseparkimissüsteem)**.
- Kui süsteem on sisse lülitatud, on sümbol info- ja meelelahutussüsteemi ekraanil markeeritud. Lisaks näidatakse näidikuploki ekraanil valitud parkimisrežiimi. Soovi korral

saate parkimisrežiimi info- ja meelelahutussüsteemi ekraanil muuta.

- Kui on võimalik valida mitme parkimiskoha vahel, saab soovitud koha välja valida info- ja meelelahutussüsteemi ekraanil vastavat kohta puudutades.
- Järgige näidikuplokis näidatavaid juhiseid ning sõitke ümbritsevat liiklust jälgides parkimiskohast mööda.

Parkimine tagurdades teega paralleelselt, parkimiskohast eelnevalt möödumata (parkimisrežiim)



Parkimisrežiimi  puhul vajutage klahvi , et süsteem viiks lõpule juba alustatud parkimis-

protsessi. Süsteem lülitub sisse ainult juhul, kui auto on juba piisavalt kaugele parkimiskohale manööverdunud (küljeandur peab suutma tuvastada parkimiskoha ees oleva sõiduki). Kui alustatud parkimismanöövrit pole võimalik edukalt lõpetada, juhib süsteem auto ise parkimiskohalt uuesti välja, et saaks alustada parkimist parkimisrežiimi  abil.

Parkimisrežiim : parkimine ettepoole liikudes teega risti, parkimiskohast eelnevalt möödumata

- Kõik eeltingimused iseparkimissüsteemiga parkimiseks peavad olema täidetud >>> Lehekülg 283.

- Sõitke ümbritsevat liiklust jälgides aeglaselt kuni parkimiskohani ning peatage auto, kui auto esiosa on osaliselt parkimiskoha piirides.

- Vajutage üks kord klahvi  info- ja meelelahutussüsteemi ekraanil:  > **Driver assistance (Juhiabisüsteemid) > Park Assist (Iseparkimissüsteem).**

- Kui süsteem on sisse lülitatud, on sümbol  info- ja meelelahutussüsteemi ekraanil markeeritud. Lisaks näidatakse näidikuploki ekraanil suurelt valitud parkimisrežiimi.

- Eemaldage käed roolilt >>>  peatükis Sisesejuhatatus leheküljel 282.

Iseparkimissüsteemiga parkimine

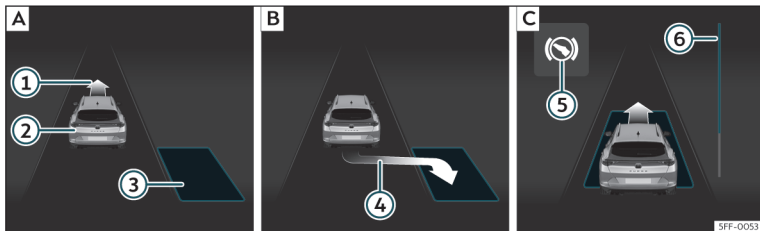

Joonis 191 Näidikuploki ekraanil: teega paralleelne parkimine. **[A]** Parkimiskoha otsing. **[B]** Õige asend parkimiseks. **[C]** Manööverdamine.

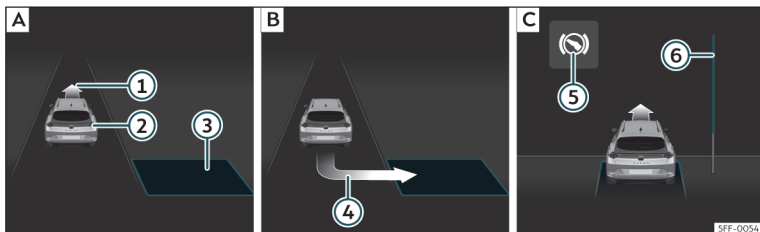

Joonis 192 Näidikuploki ekraanil: teega risti parkimine. **[A]** Parkimiskoha otsing. **[B]** Õige asend parkimiseks. **[C]** Manööverdamine.

- ① Nool näitab, et peate edasi sõitma
- ② Teie auto
- ③ Tuvastatud parkimiskoht
- ④ Nool näitab, et peate parkimist alustama
- ⑤ Sümbol näitab, et peate piduripedaali vajutama
- ⑥ Edenemisriba

Iseparkimissüsteemiga parkimiseks peavad kõik selleks vajalikud eeltingimused olema täidetud»» Lehekülg 283 ning parkimisrežiim olema valitud»» Lehekülg 284.

Parkimine

- Vaadake näidikuploki ekraanilt, kas parkimiskoht on „sobiva“ kohana tuvastatud ning kas auto on parkimiseks õigesse asendisse »» **Joonis 191** **[B]** või»» **Joonis 192** **[B]** jõud-

nud. Parkimiskoht on tunnustatud „sobivaks“, kui näidikuploki ekraanile ilmub parkimise alustamise näit ④.

- Peatage auto ja pange pärast lühikest pausi sisse tagasikäik või vajutage klahvi **P** info- ja meelelahutussüsteemi ekraanil: **☰** > **Driver assistance (Juhiabisüsteemid)** > **Park Assist (Iseparkimissüsteem)**.

- Eemaldage käed roolilt »» **△** peatükis Sisesejuhatatus leheküljel 282.

- Pöörake tähelepanu ekraaniteatele: **Intervention in active direction. Watch your surroundings!** (Sekkumine roolimis. Jälgige ümbrust!). Jälgides pidevalt auto ümbrust, vajutage õrnalt gaasipedaali, laskmata kiirusel tõusta üle 7 km/h. Parkimismanöövri ajal juhib süsteem ainult rooli liikumist. **Autojuhina jääb teie ülesandeks vastavalt vajadusele gaasi-, siduri- (kui on) ja piduripedaali vajutada ning käiku vahetada.**
- Tagurdage seni, kuni kostab ParkPiloti andurite pidev helisignaal **VÕI**: tagurdage seni, kuni näidikuploki ekraanile ilmub ettepoole liikumise näit»»» **Joonis 191** [C] või»»» **Joonis 192** [C] **VÕI**: tagurdage seni, kuni näidikuploki ekraanile ilmub teade **Park Assist finished** (Iseparkimissüsteem on töö lõpetanud). Edenemisriba ⑥ näitab sümboolselt veel läbitavat vahemaad»»» Lehekülg 287.
- Vajutage ja hoidke piduripedaali all seni, kuni iseparkimissüsteem on rooli keeramise lõpetanud **VÕI**: kuni sümbol ⑤ näidikuploki ekraanil kustub.
- Pange sisse esimene käik.
- Liikuge ettepoole seni, kuni kostab ParkPiloti andurite pidev helisignaal **VÕI**: liikuge ettepoole seni, kuni näidikuploki ekraanile ilmub tagurdamise näit. Iseparkimissüsteem roolib autot ette- ja tahapoole liikudes seni, kuni auto asub parkimiskoha keskel»»» **Joonis 191** [C] või»»» **Joonis 192** [C].

- Parima tulemuse saavutamiseks oodake iga manöövri lõpus senikaua, kuni iseparkimissüsteem on rooli keeramise lõpetanud. Parkimine on lõppenud, kui näidikuploki ekraanile ilmub vastav teade. Teatud juhtudel kostab lisaks ka helisignaal.

Edenemisriba

Näidikuploki ekraanil olev edenemisriba »»» **Joonis 191** ⑥ ja»»» **Joonis 192** ⑥ näitab sümboolselt vahemaad, mis on veel vaja läbida. Mida pikem on näidatav vahemaa, seda suurem osa edenemisribast on täis. Kui pargitakse ettepoole liikudes, tühjeneb riba suunaga alt üles, kui pargitakse tagurdades, siis ülalt alla.

i Juhis

Kui manööverdamine parkimise ajal enneaegselt lõpetatakse, ei pruugi tulemus olla parim.

Iseparkimissüsteemiga parkimiskohalt väljumine (ainult teega paralleelselt parkimiskohalt)

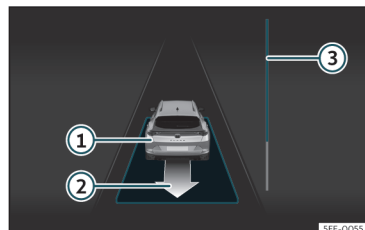

Joonis 193 Näidikuploki ekraanil: teega paralleelselt parkimiskohalt väljumine

- ① Teie auto, tagasikäik sees
- ② Nool näitab parkimiskohalt väljumiseks soovitatavat manöövrit
- ③ Edenemisriba, mis näitab sümboolselt veel läbitavat vahemaad

Väljumine teega paralleelselt parkimiskohalt

Kõik eeltingimused iseparkimissüsteemiga parkimiskohalt väljumiseks peavad olema täidetud»»» Lehekülg 283.

- Vajutage klahvi **P** info- ja meelelahutussüsteemi ekraanil: **> Driver assistance (Juhiabisüsteemid) > Park Assist (Iseparkimissüsteem)**. Kui süsteem on sisse lülitatud, »

on sümbol  info- ja meelelahutussüsteemi ekraanil markeritud.

- Lülitage sisse auto suunatud sõidutee-poolsel küljel, et oma liikumissuunast teistele märku anda.

- Pange sisse tagasikäik **või** vajutage klahvi  info- ja meelelahutussüsteemi ekraanil.

- Eemaldage käed roolilt **>>> ** peatükis Sisesejuhatus leheküljel 282. Pöörake tähelepanu ekraaniteatele: **Automatic steering enabled. Pay attention to your surroundings** (Automaatne roolimine käivitatud. Jälgige ümbrust!). Jälgides pidevalt auto ümbrust, vajutage õrnalt gaasipedaali, laskmata kiirusel tõusta üle 7 km/h. Parkimiskohalt väljumisel ajal juhib süsteem **ainult** rooli liikumist. **Autojuhina jääb teie ülesandeks vastavalt vajadusele gaasi-, siduri- (kui on) ja piduripedaali vajutada ning käiku vahetada.**

- Tagurdage seni, kuni kostab ParkPiloti andurite pidev helisignaal **VÕI**: tagurdage seni, kuni näidikuploki ekraanile ilmub ettepoole liikumise näit. Edenemisriba **>>> Joonis 193 ** näitab sümboolselt veel läbitavat vahemaad **>>> Lehekülj 287.**

- Vajutage ja hoidke piduripedaali all seni, kuni iseparkimissüsteem on rooli keeramise lõpetanud **VÕI**: seni, kuni sümbol  näidikuploki ekraanil kustub.

- Liikuge ettepoole seni, kuni kostab ParkPiloti andurite pidev helisignaal **VÕI**: liikuge et-

tepoole seni, kuni näidikuploki ekraanile ilmub tagurdamise näit. Iseparkimissüsteem roolib autot ette- ja tahapoole liikudes seni, kuni autoga saab parkimiskohalt välja sõita.

- Autoga saab parkimiskohalt välja sõita, kui näidikuploki ekraanile ilmub vastav teade. Teatud juhtudel kostab lisaks ka helisignaal. Hakake ise autot roolima, jättes rooli asendisse, kuhu iseparkimissüsteem on selle keeranud.
- Jälgides ümbristavat liiklust, sõitke parkimiskohalt välja.

Iseparkimissüsteemi automaatne pidurdusfunktsioon

Teatud juhtudel rakendab iseparkimissüsteem juhi abistamiseks pidurid automaatselt tööle.

Õigeaegse pidurdamise eest vastutab siiski alati üksnes autojuht **>>> .**

Automaatne pidurdamine kiiruse ületamise vältimiseks

Parkimisel ja parkimiskohalt väljumisel lubatud liikumiskiiruse (umbes 7 km/h) ületamise vältimiseks võib süsteem automaatselt pidurdada. Pärast automaatset pidurdamist saab manööverdada parkimiskohale sisenemiseks või sealt väljumiseks jätkata.

Süsteem paneb pidurid parkimisel või parkimiskohalt väljumisel automaatselt tööle ainult üks kord. Kui kiirus kerkib uuesti üle umbes 7 km/h, lõpetab iseparkimissüsteem töö.

Automaatne pidurdamine kahjustuste vähendamiseks

Teatud tingimustest sõltuvalt võib iseparkimissüsteem takistuse ees automaatselt pidurdada, vajutades ja hoides korraks piduripedaali all **>>> .** Seejärel peab juht kohe ise piduripedaali vajutama.

Kui süsteem kahjustuste vähendamiseks automaatselt pidurdab, siis parkimiskohale või sealt välja manööverdamine lõppeb.

TÄHELEPANU

Iseparkimissüsteemi automaatne pidurdusfunktsioon ei tohi teid kunagi ahvatleda liigseid riske võtma ega enda ja oma kaas-sõitjate turvalisust ohtu seadma. Ükski juhiabisüsteem ei suuda asendada juhi tähelepanelikkust.

- Iseparkimissüsteemil on mõningad süsteemist endast tingitud tööpiirangud. Mõnes olukorras ei pruugi automaatset pidurdamist toimuda või see võib toimuda vaid piiratud määral.
- Olge alati valmis ise pidurdama!
- Automaatne pidurdamine lõppeb u 1,5 sekundi möödudes. Seejärel peate pidurdamist jätkama ise.

Abisüsteemid parkimiseks ja manööverdamiseks (ParkPilot)

Sissejuhatus

Parkimisel ja manööverdamisel aitavad teid järgmised abisüsteemid:

- **Parkimisabisüsteem „Plus“**» Lehekülg 290. See on parkimisabisüsteem, mis hoiatab juhti nähtavalt ja kuuldavalt auto ees ja taga tuvastatud takistuste eest» Lehekülg 290.
- **Parkimiskohale tagurdamise abisüsteem**»» Lehekülg 293. See on parkimisabisüsteem, mis hoiatab juhti nähtavalt ja kuuldavalt auto taga tuvastatud takistuste eest»» Lehekülg 293.

TÄHELEPANU

- Olge alati tähelepanelik ja jälgige oma silmaga liiklust ja auto ümbrust. Ükski juhiabisüsteem ei suuda asendada juhi tähelepanelikkust. Auto juhtimise eest vastutab alati üksnes autojuht.
- Anduritel on nn surnud tsoonid, milles asuvaid takistusi ja inimesi need ei suuda tuvastada. Lastele ja loomadele tuleb see-tõttu erilist tähelepanu pöörata.
- Jälgige kõike ümbritsevat alati oma silmaga ning kasutage selleks ka auto peeglite abi.

⚠ ETTEVAATUST

Parkimisabisüsteemi tööd võivad mõjutada mitmed erinevad faktorid, mis võivad põhjustada tõsiseid kahjustusi:

- Teatud tingimustel ei suuda süsteem mõningaid objekte tuvastada ega nende eest hoiatada:
 - Tõkkeketid, tõkkepuud, haagiste tiislid, tarad, postid ja peenikesed puud
 - Objektid, mis asuvad anduritest kõrgemal, nt seinte eenduvad osad
 - Teatud pinna või struktuuriga objektid, nt võrkaiaid või õhuline lumi.
- Esemete ja inimeste riietuse teatud pinnad ei peegelda ultraheliandurite signaale. Süsteem ei suuda selliseid esemeid ja inimesi, kes selliseid riideid kannavad, korralikult või üldse mitte tuvastada.
- Välised heliallikad võivad andurite signaale segada. See võib takistada anduritel inimesi või objekte tuvastada.
- Kui süsteem hoiatab teid auto lähedal tuvastatud madala takistuse eest, arvestage sellega, et autoga takistusele lähenedes võib see andurite tuvastuspiirkonnast välja poole jääda ning süsteem ei pruugi teid selle eest enam hoiatada. Teatud tingimustel ei tuvasta süsteem sellist tüüpi takistusi nagu nt kõrged äärekivid, mis võivad autot esi- või tagaserva alt tugevalt kahjustada.
- Parkimisabisüsteemi hoiatuste eiramine võib põhjustada autole suuri kahjustusi.

- Radiaatorivõre, kaitseraudade, rattakoo-baste ja kerepõhja kahjustuste tulemusel võivad andurid paigast ära nihkuda. See võib parkimisabisüsteemi tööle halvasti mõjuda. Laske andurid ja süsteem asja-tundlikus autoteeninduses üle kontrollida.
- Auto numbrimärk või selle raam, mille mõõtmed ületavad numbrimärgi jaoks mõeldud paigalduskoha mõõte, või numbrimärk, mis on paindunud või deformee-runud, võib põhjustada tuvastusvigu või halvendada andurite tuvastusvõimet.

📍 Juhis

- Süsteemi näidud ilmuvad info- ja meele-lahutussüsteemi ekraanile väikese viivitu-sega.
- Teatud olukordades võib süsteem teid hoiatada hoolimata sellest, et tuvastuspiir-konnas ei asu ühtegi takistust:
 - Konarlikul pinnal, munakivisillutisel, kõrge rohuga kaetud alal
 - Kui läheduses asuvad välised ultrahe-liallikad, nagu nt teised ultrahelisead-metega sõidukid
 - Tugevas vihma-, lume- või rahesajus või tihedas heitgaasipilves
 - Kui auto numbrimärk ei ole korralikult kaitseraua külge kinnitatud
 - Kui teekalle järsult muutub
- Andurite parima töökorra tagamiseks hoidke need puhtad igasugusest



mustusest, lumest ja jääst ning ärge katke neid kinni kleebiste või mis tahes muude esemetega.

- Kui kasutate andurite puhastamiseks surve- või aurupesurit, ärge suunake seda otse andurite poole (või kui, siis ainult hetkeks) ning hoidke seda anduritest alati vähemalt 10 cm kaugusel.
- Teatud lisavarustuse (nt reklaamiga numbrimärgi raami) paigaldamine auto esiosale võib parkimisabisüsteemi tööle halvasti mõjuda.
- Soovitame harjutada parkimist esmalt ilma liiklusega alal.
- Hoiatussignaali helitugevust ja tooni ning ekraaninäite saab muuta» Lehekülj 294.
- Palun tutvuge ka järelhaagise vedamist puudutava teabega» Lehekülj 294.

Parkimisabisüsteem „Plus“*

Süsteemi kirjeldus

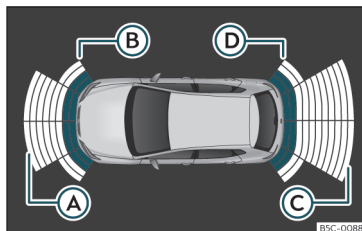

Joonis 194 Parkimisabisüsteemi näit info- ja meelelahutussüsteemi ekraanil

Parkimisabisüsteem „Plus“ aitab juhti parkimisel, andes auto ees ja taga tuvastatud takistustest nähtavate ja kuuldavate hoiatustega märku.

Auto kaitseraudadesse on paigaldatud andurid. Kui need on tuvastanud takistuse, antakse sellest teile helisignaali ning info- ja meelelahutussüsteemi ekraanile ilmuvate näitudega märku» Joonis 194.

Takistusele lähenedes saate teada, kas see asub auto ees või taga, kui olete eelnevalt valinud vastavate signaalide jaoks erinevad helitoonid.

Andurite ligikaudne tuvastuskaugus on:

- Ⓐ 1,20 m
- Ⓑ 0,60 m
- Ⓒ 1,60 m
- Ⓓ 0,60 m

Mida lähemale takistusele jõuate, seda sagedamini helisignaal kostab. Kui olete takistusest u 30 cm kaugusel, kostab pidev helisignaal: peatage auto!

Kui kaugus takistusest ei muutu, hakkab hoiatussignaali helitugevus umbes 2,5 sekundi pärast vähenema.

Parkimisabisüsteemi kasutamine

Parkimisabisüsteemi käsitsi sisse- ja väljalülitamine

- Tehke ekraanil valikud: > Driver assistance (Juhiabisüsteemid) > Parking Aid (Parkimisabi).

Parkimisabisüsteemi automaatne sisselülitamine

- Pange sisse tagasikäik.
- **VÕI:** Kui liigute kiirusega alla 15 km/h ettepoole ja auto ees on takistus, hoiatatakse teid optiliselt, kui see on autole lähemal kui umbes 95 cm, või akustiliselt, kui see on lähemal kui umbes 50 cm. Kui automaatne sisselülitusfunktsioon on sisse lülitatud, ilmub ekraanile süsteemi vähendatud näit.

• **VÕI:** Süsteem lülitub automaatselt sisse, kui auto veereb veidi maad tahapoole (umbes 10 kuni 20 cm, sõltuvalt sellest, kas auto taga on tuvastatud takistus või mitte).

Parkimisabisüsteemi automaatne väljalülitamine

- Sõitke kiirusega u 15 km/h või üle selle ettepoole.
- **VÕI:** Pange käigukang asendisse **P**.

Parkimisabisüsteemi hoiatussignaali heli ajutine väljalülitamine

- Vajutage ekraaniklahvi .
- **VÕI:** Rakendage elektrooniline seisupidur.

Ümberlülitus vähendatud näidult täisekraanivaatele

- Kui teie auto on varustatud tahavaatekaameraga, pange sisse tagasikäik.
- **VÕI:** Puudutage vähendatud näidul auto kujutist.
- **VÕI:** Süsteem lülitub täisekraanivaatele, kui auto veereb veidi maad tahapoole (umbes 10 kuni 20 cm, sõltuvalt sellest, kas auto taga on tuvastatud takistus või mitte).

Ümberlülitus tahavaatekaamera (Rear View Camera – „RVC“) ekraanivaatele

- Pange sisse tagasikäik.
- **VÕI:** Vajutage klahvi **RVC**¹⁾ info- ja meelelahutussüsteemi ekraanil.

Süsteemi sisselülitamisel kostab lühike kinnitussignaali ja sümbol klahvil süttib.

Automaatne sisselülitusfunktsioon

Kui parkimisabisüsteem „Plus“ automaatselt sisse lülitatakse, ilmub ekraanile auto kujutis koos selle ees ja taga olevate segmentidega. See funktsioon töötab alati, välja arvatud juhul, kui kasutaja on selle välja lülitanud.

See töötab alati ainult siis, kui kiirus esimest korda alla 15 km/h langeb.

Kui te selle funktsiooni info- ja meelelahutussüsteemi ekraanil klahviga  > **Driver assistance (Juhiabisüsteemid)** > **Parking Aid (Parkimisabi)** välja lülitate, peate läbi viima mõne järgnevalt loetletud toimingutest, et süsteem uuesti automaatselt sisse lülituks:

- Lülitage süüde välja ja uuesti sisse.

• **VÕI:** Sõitke kiirusega üle 15 km/h ettepoole.

• **VÕI:** Pange käigukang asendisse **P** ja uuesti mõnda teise asendisse.

• **VÕI:** Lülitage automaatne sisselülitusfunktsioon info- ja meelelahutussüsteemis sisse ja välja.

Parkimisabisüsteemi automaatse sisselülitusfunktsiooni saab info- ja meelelahutussüsteemis sisse ja välja lülitada»» Lehekülg 88 »» Lehekülg 92:

- Lülitage süüde sisse.
- Tehke ekraanil valikud:  > **Driver assistance (Juhiabisüsteemid)** > **Parking Aid (Parkimisabi)**.
- Valige **Automatic activation (Automaatne sisselülitamine)**. Kui ruudu sees on linnuke, on funktsioon sisse lülitanud.

Pärast automaatset sisselülitamist kostab hoiatussignaal ainult juhul, kui takistused auto ees on autole lähemal kui umbes 50 cm.

ETTEVAATUST

Parkimisabisüsteemi automaatne sisselülitamine toimub ainult juhul, kui sõidate piisavalt aeglaselt. Kui te ei kohanda oma sõidustiili vastavaks ümbritsevatele »»

¹⁾ Klahv RVC ilmub ekraanile alles siis, kui tagasikäik sisse pannakse.

tingimustele, võite põhjustada avarii, raskeid kehavigastusi ja suuri kahjustusi.

Segmendid ekraaninäidul

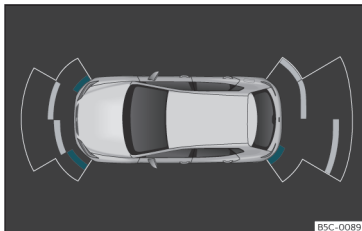

Joonis 195 Parkimisabisüsteemi näit info- ja meelelahutussüsteemi ekraanil

Ekraaninäidul auto kujutise ees ja taga asuvad segmendid annavad järgmist infot:

- **Valged segmendid:** Takistus on kaugemal kui umbes 30 cm ning ei jää auto liikumisele või asub liikumisele vastupidises suunas. Neid näidatakse ka juhul, kui elektrooniline seisupidur on rakendatud.
- **Kollased segmendid:** Takistused asuvad auto liikumisele ning on autost kaugemal kui umbes 30 cm.
- **Punased segmendid:** Takistused on autole lähemal kui umbes 30 cm.

Ekraanil näidatakse ka vastavalt valitud käigule ennustatavat ette- või tahapoole liikumise trajektoori.

Kui auto liikumisele jääb mõni takistus, kostab vastav hoiatussignaal.

Kui süttib eelviimane segment, on auto jõudnud kokkupõrketsooni. Takistustest, mis asuvad kokkupõrketsoonis, antakse märku punast värvi segmentidega (ka neist, mis ei asu auto liikumisele). Peatage kohe auto! >>> ⚠ peatükis Sissejuhatus leheküljel 289, >>> 🚨 peatükis Sissejuhatus leheküljel 289!

Ekraaninäitude ja hoiatussignaalide seadistamine

Ekraaninäite ja hoiatussignaale saab seadistada info- ja meelelahutussüsteemis. Tehke selleks järgmised valikud: ☰ > **Driver assistance (Juhiabisüsteemid)** > **Parking aid (Parkimisabi)**.

Seadistused

Automaatne sisselülitus	Funktsiooni sisse- ja väljalülitamine
Helitugevus ees*	Helitugevus ees ja külgedel oleva piirkonna puhul
Helitugevus taga*	Helitugevus taga oleva piirkonna puhul

Seadistused

Helitugevuse reguleerimine

Kui parkimisabisüsteem on sisse lülitatud, vähendatakse sõitvalt tehtud valikust raadio ja meediamängija helitugevust.

Veateated

Kui parkimisabisüsteemi kasutamisel ilmub näidikuploki ekraanile veateade, on süsteemis tekkinud häire.

Kui häire enne süüte väljalülitamist ei kao, siis teadet selle kohta enam ei näidata, kui parkimisabisüsteem järgmine kord jälle sisse lülitatakse.

Kui mõni tagumine andur on rikkis, näidatakse ainult tsoonides Ⓐ ja Ⓑ asuvaid takistusi >>> **Joonis 194**. Kui mõni eesmine andur on rikkis, näidatakse ainult tsoonides Ⓒ ja Ⓓ asuvaid takistusi. Lisaks ilmub ekraanile ka sümbol ⚠.

Soovitame teil oma auto rikke kõrvaldamiseks asjatundlikusse autoteenindusse viia.

Järeldaagise vedamisel

Kui autol on tehases paigaldatud veokonks ja selle külge on kinnitatud järeldaagis, ei lülitu tagumised andurid sisse, kui tagasikäik sisse

pannakse või vajutatakse klahvi **P** info- ja meelelahutussüsteemi ekraanil (☞) > **Driver assistance (Juhiabisüsteemid) > Parking aid (Parkimisabi)**). Seetõttu ei anta juhile auto taga või kõrval asuvatest takistustest märku ühegi ekraaninäidu ja hoiatussignaali-ga.

Ekraanil näidatakse ainult auto ees tuvastatud takistusi. Auto liikumistrajektoori ei näidata.

Automaatne pidurdamine manöövri ajal*

Avariipidurdamise funktsioon aitab vähendada võimaliku kokkupõrke tagajärjel tekkivaid kahjustusi.

Kui parkimisabisüsteem on sisse lülitatud, pannakse sõltuvalt varustusest pidurid manöövri ajal avariipidurdamiseks automaatselt tööle, kui auto liikumisteel (ees või taga) on tuvastatud takistus, millega võib toimuda kokkupõrge.

Automaatset pidurdamist ei toimu, kui parkimisabisüsteem lülitati sisse automaatselt. Automaatne pidurdamine manöövri ajal toimub ainult juhul, kui auto liigub kiirusega 2,5–7 km/h ettepoole või kiirusega 1,5–7 km/h tahapoole.

Pärast automaatset pidurdamist see funktsioon enam 5 meetri ulatuses samas suunas

liikudes ei tööta. Niipea, kui käigukang pannakse mõnda teise asendisse (nt vahetatakse käiku), on funktsioon taas töövalmis. Seejuures kehtivad parkimisabisüsteemi üldised tööpiirangud.

Manöövri ajal toimuva automaatse pidurdamise seadistust saab muuta info- ja meelelahutussüsteemis. Tehke selleks järgmised valikud: ☞ > **Driver assistance (Juhiabisüsteemid) > Parking aid (Parkimisabi)**.

Avariipidurdamise ajutine väljalülitamine

- Avariipidurdamise saab ajutiselt välja lülitada, vajutades klahvi **Braking while manoeuvring** (Pidurdamine manöövri ajal), mis ilmub info- ja meelelahutussüsteemi **parkimisabisüsteemi** ekraanivaatele.
- See lülitub ajutiselt välja ka iga kord, kui mõni auto uks, tagaluuk või kapott avatakse.

Parkimiskohale tagurdamise abisüsteem*

Süsteemi kirjeldus

Parkimiskohale tagurdamise abisüsteem aitab juhti parkimisel, andes auto taga tuvastatud takistustest nähtavate ja kuuldavate hoiatustega märku.

Auto tagakaitserauda on paigaldatud andurid. Kui need on tuvastanud takistuse, antakse teile sellest helisignaali ning info- ja meelelahutussüsteemi ekraanile ilmuvate näitudega märku.

Kontrollige alati üle, et andurid ei oleks kleebiste, mustuse, lume ega millegi muuga kaetud, sest see võib süsteemi normaalset tööd takistada. Juhised puhastamiseks»»» Lehekülj 356.

Tagumiste andurite ligikaudne tuvastuskaugus on järgmine:

- Külgedel: 0,60 m
- Keskel: 1,60 m

Mida lähemale takistusele jõuate, seda sagedamini helisignaal kostab. Kui olete takistusest u 30 cm kaugusel, kostab pidev helisignaal: peatage auto! »»» ⚠ peatükis Sissejuhatus leheküljel 289, »»» 🚫 peatükis Sissejuhatus leheküljel 289!

Kui kaugus takistusest ei muutu, hakkab hoiatussignaali helitugevus umbes 2,5 sekundi pärast vähenema.

Parkimiskohale tagurdamise abisüsteemi sisselülitamine

- Pange sisse tagasikäik. »»

Parkimiskohale tagurdamise abisüsteemi väljalülitamine

- Sõitke kiirusega u 15 km/h või üle selle ettepoole.
- VÕI:** Pange käigukang asendisse **P**, **N** või **D**.

Ekraaninäitude ja hoiatussignaalide seadistamine

Ekraaninäite ja hoiatussignaale saab seadistada info- ja meelelahutussüsteemis. Tehke selleks järgmised valikud:  > **Driver assistance (Juhiabisüsteemid)** > **Parking aid (Parkimisabi)**.

Seadistused

Helitugevus taga*	Helitugevus taga oleva piirkonna puhul
Helitugevuse reguleerimine	Kui parkimisisüsteem on sisse lülitatud, vähendatakse sõltuvalt tehtud valikust raadio ja meediamängija helitugevust.

Veateated

Kui parkimiskohale tagurdamise abisüsteemi kasutamisel ilmub näidikuploki ekraanile veateade, on süsteemis tekkinud häire.

Kui häire enne süüte väljalülitamist ei kao, siis teadet selle kohta enam ei näidata, kui süsteem järgmine kord jälle sisse lülitatakse.

Soovitame teil oma auto rikke kõrvaldamiseks asjatundlikusse autoteenindusse viia.

Järelhaagise vedamisel

Kui autol on tehases paigaldatud veokonks ja selle külge on kinnitatud järelhaagis, ei lülitu parkimiskohale tagurdamise abisüsteem sisse, kui tagasikäik sisse pannakse.

Tahavaatekaamera (tagurdusabi)*

Kasutus- ja ohutusjuhised

TÄHELEPANU

- Tahavaatekaamera ei võimalda auto kaudu takistustest täpselt välja arvutada. Samuti ei suuda see ületada süsteemi ehitusest tulenevaid piire. Seetõttu võib selle hooletu või ettevaatamatu kasutamine põhjustada tõsiseid õnnetusi ja kehavigastusi. Sõiduohutuse tagamiseks peab autojuht alati oma silmaga auto ümbrust jälgima.
- Kaameräläätis suurendab ja moonutab vaadet ning näitab objekte ekraanil ebatapselt ja tegelikust pisut erinevana. Ka vahemaad võivad näida tegelikust erinevad.
- Ekraani lahutusvõime või valgusolude tõttu võivad mõned esemed olla ekraanil udused või neid ei pruugi üldse näha olla.

Olge eriti ettevaatlik igasuguste peenikeste postide, tarade, piirete või puude läheduses, sest neid ei pruugi ekraanil näha olla ja võite seetõttu autot kahjustada.

- Tahavaatekaameral on nn pimedad nurgad, milles asuvad inimesi või objekte see ei suuda tuvastada. Jälgige auto ümbrust alati oma silmaga.
- Ükski juhiabisüsteem ei suuda asendada juhi tähelepanelikkust. Jälgige parkimismanöövrit ja auto ümbrust alati ise oma silmaga.
- Ärge laske oma tähelepanu liikluselt kõrvale juhtida, vaadates liigselt ekraani.
- Kujutised ekraanil on kahemõõtmelised. Näiteks väljaulatuvad vormid või augud teekattes on seetõttu raskemini tuvastatavad või täiesti märkamatud.
- Autose laaditud pagasi raskus võib muuta abijoonte näitu. Koorma raskuse suurenedes abijoontega näidatav laius väheneb. Olge auto ümbruse jälgimisel eriti tähelepanelik, kui auto või selle pakiruum on raskest pagasit täis.
- Järgnevalt kirjeldatud olukordades paisutatavad objektid või teised sõidukid ekraanil kaugemal või lähemal, kui need tegelikult on. Olge eriti ettevaatlik:
 - Kui tagurdate tasapinnalt kallakule või kallakult tasapinnale.
 - Kui autosse on laaditud väga palju pagasit.

- Kui lähenete autoga objektidele, mis ei toetu maapinnale või on ülalt laiemad kui alt. Sellised objektid võivad tagurdamisel kaamera vaateväljast välja jääda.

Juhis

- Kui juht ei ole veel süsteemiga tuttav, on väga tähtis olla eriti ettevaatlik ja tähelepanelik.
- Abijooned kaovad ekraanilt, kui tagaluuk avatakse.

Sissejuhatus

Tagakaitserauda paigaldatud kaamera aitab juhti parkimiskohale tagurdamisel või manööverdamisel»»» Lehekülg 243.

Kaamera pilt ilmub koos auto ennustatavat liikumisteed näitavate abijoonetega info- ja meelelahutusüsteemi ekraanile. Kujutise alaservas on näha väike osa kaitserauast, mil le autojuht saab endale orientiiriks võtta.

Tagurdusabirežiimid

Sõltuvalt varustusest saab kasutada järgmisi režiime:

- **Parkimine teega risti:** lihtsustab tagurdamist teega risti paiknevale parkimiskohale.

- **Järelhaagise paigaldamise abifunktsioon:** lihtsustab järelhaagise kinnitamist auto külge.
- **Ristsuunalise liikluse jälgimine:** võimaldab jälgida ristsuunalist liiklust auto taga.

Sisse- ja väljalülitamine

Tahavaatekaamera sisselülitamine

- Pange sisse tagasikäik.
- **VÕI:** Tehke info- ja meelelahutusüsteemi ekraanil valikud:  > **Driver assistance (Juhiabisüsteemid)** > **Parking aid (Parkimisasi)**.

Tahavaatekaamera väljalülitamine

Sõitke kiirusega üle 15 km/h ettepoole.

Ekraanivaade

Süsteemi funktsioonid ja ekraanikujutised võivad sõltuvalt auto varustusest varieeruda.

Tahavaatekaamera ekraanivaade muutub, kui autole tehases paigaldatud veokonksu külge kinnitatud järelhaagis ühendatakse auto elektrisüsteemiga»»» Lehekülg 304.

Tagurdusabifunktsioonid ja sümbolid

Kui tahavaatekaamera on sisse lülitatud, saate muuta selle seadistusi ja valida eri funktsioone, puudutades vastavaid ekraaniklahve. Sõltuvalt varustusest võivad mõned valikud puududa.

 Näidatavalt ekraanivaatelt väljumine

 Ümberlülitus teega risti parkimisele
»»» Lehekülg 296

 Ümberlülitus järelhaagise paigaldamise abifunktsioonile

 Ümberlülitus ristsuunalise liikluse jälgimisele

 Ekraanivaate seadistamine: heledus, kontrastsus ja värv

 Ümberlülitus parkimisasiüsteemile
»»» Lehekülg 289

| Parkimisasiüsteemi näidu kuvamine/peitmine

Abijooned ekraanil

Rohelised horisontaaljooned: autokere pikendus

Kollased jooned: vastavalt roolinurgale ennustatav auto liikumisteed

»

Järelhaagise paigaldamise abifunktsioon

Tehases paigaldatud veokonksuga mudelite puhul saab selle funktsiooni abil auto otse järelhaagise ette tagurdada.

Info- ja meelelahutussüsteemi ekraanile ilmuvad selle hõlbustamiseks abijooned.

Rohelised jooned: kaugus haakeseadmeni. Joontevaheline kaugus: umbes 0,25 m.

Oranž joon: vastavalt rooli keeramisele välja arvatud haakeseadme suund

Ristsuunalise liikluse jälgimine

See tahavaatekaamera ekraanivaade aitab jälgida liiklust auto taga ning see aitab juhti nt garaazist või kitsastest väljapääsudest väljumisel.

Eeltingimused

Tahavaatekaamera abil parkimiseks peavad olema täidetud järgmised eeltingimused:

- Auto ei tohi liikuda kiiremini kui umbes **15 km/h**.
- Parkimiskoha miinimumlaius: **auto laius + 0,15 m** (ilma küljepeegliteta).

Tegelikkusele vastava pildi näitamiseks peavad olema täidetud järgmised eeltingimused:

- Pakiruumi luuk peab olema suletud.

- Auto ümber peab olema ühetasane maapind.
- Auto tagaosas ei tohi olla liiga rasket pagasit.

Parkimine teega risti

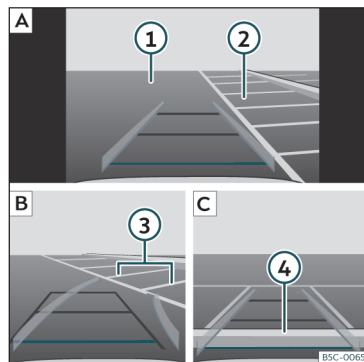

Joonis 196 Näit info- ja meelelahutussüsteemi ekraanil: parkimine tahavaatekaamera abil

Joonis 196 selgitus:

- A** Parkimiskoha otsing
- B** Manööverdamine valitud parkimiskohale
- C** Auto paigutamine parkimiskoha keskele
- 1** Sõidutee

- 2** Parkimiskoht
- 3** Parkimiskoha piirjooned külgedel
- 4** Parkimiskoha piirjoon taga

Parkimine

• Tehke info- ja meelelahutussüsteemi ekraanil valikud: > **Driver assistance (Juhiabisüsteemid)** > **Parking aid (Parkimisaabi)** ning sõitke siis valitud parkimiskoha eest mööda.

• Kui tahavaatekaamera on sisse lülitatud ja töökorras, vajutage ekraaniklahvi .

• Paigutage auto parkimiskoha >>> **Joonis 196** **2** **A** ette.

• Tagurdage aeglaselt ja keerake rool asendisse, milles kollased abijooned oleks suunatud parkimiskohale. Rohelised ja kollased jooned peavad minema kohakuti parkimiskoha külgmiste piirjoontega **3** **B**.

• Kui punane joon kattub parkimiskoha tagumise piirjoonega **4** **C**, peatage auto.

Tekkinud probleemide lahendamine

Süsteem ei tööta nagu peaks

Sellel võib olla mitu erinevat põhjust:

- Kaamera on määratud >>> **Lehekülj 356**. Mustuse ja lume kõrval võivad kaamera normaalsel nähtavust takistada ka puhastusvahendid jäägid või mis tahes katted.

- Süsteemi tööks vajalikud eeltingimused peavad olema täidetud»» Lehekülj 296 .
- Tahavaatekaamera on veega kaetud.
- Tehases paigaldatud veokonksu külge kinnitatud haagis on ühendatud auto elektrisüsteemiga»» Lehekülj 304 .
- Auto on kaamera piirkonnas kahjustatud, nt parkimisel saadud löögi tulemusel.
- Kaamera vaateväli on mingi lisavarustuse poolt blokeeritud, nt selle ette on paigaldatud jalgrattahoidja.
- Kaamera läheduses on tehtud värviparandusi või auto ehitust (nt veermikku) on muudetud.

Kaameral puudub nähtavus, veateade, süsteem lülitub välja

- Puhastage kaamera ära või eemaldage selle eest võimalikud kleebid või lisavarustus »» Lehekülj 356.
- Kontrollige, kas leiate nähtavaid vigastusi.

Võimalik lahendus

- Lülitage süsteem ajutiselt välja.
- Kontrollige, kas probleemi põhjus on mõni eelloetletud asjaolu.
- Kui probleemi põhjus on kõrvaldatud, võite süsteemi uuesti sisse lülitada.

- Kui süsteem ikka normaalselt ei tööta, laske see asjatundlikus autoteeninduses üle kontrollida.

Veokonks*

Järelhaagise vedamine

Sissejuhatus

Pidage järelhaagise vedamisel ja veokonksu kasutamisel alati kinni riigispetsiifilistest nõuetest ja kehtivatest seadustest.

Kuigi teie auto on projekteeritud eelkõige inimeste transportimiseks, saab sellega vedada ka järelhaagist, kui autol on olemas vastav varustus. Järelhaagise vedamisest tulenev lisakoormus avaldab mõju auto kasulikule tööeale, kütusekulule ja auto suutlikkusele ning võib mõningatel juhtudel lühendada auto hooldusintervalle.

Järelhaagisega sõit ei ole ainult suurem koormus autole, vaid nõuab palju enam kesken-dumist ka autojuhilt.

Talvel peavad nii autole **kui ka** järelhaagisele olema paigaldatud talverehvid.

Lubatud maksimaalne veokonksule avaldatav vertikaalkoormus

Tehniliselt lubatud *maksimaalne* vertikaalkoormus, mida järelhaagise haakeseadete veokonksu kuulile võib avaldada, on **80 kg**. »

Start-stopp-süsteemiga autod

Kui teie autol on tehases või hiljem CUPRA poolt paigaldatud veokonks, töötab start-stopp-süsteem tavapärasel viisil. Mingite erisustega pole arvestada vaja.

Kui süsteem ei tuvasta järeelhaagist või veokonks ei ole paigaldatud CUPRA poolt, tuleb start-stopp-süsteem enne sõidu alustamist järeelhaagisega välja lülitada, vajutades vastavat lülitit keskkonsooli alaosas, ning süsteemi ei tohi uuesti sisse lülitada enne, kui järeelhaagis on auto küljest eemaldatud >>> 

Sõiduprofiili valikusüsteemiga autod

Kui hakkate oma autoga järeelhaagist vedama, peaksite hoiduma sõiduprofiili **Eco** kasutamisest. Enne järeelhaagisega sõidu alustamist on selle asemel soovitatav valida mõni teine sõiduprofiil.

Järeelhaagise täismass/veokonksule avaldatav koormus

Ärge ületage kunagi suurimat lubatud järeelhaagise massi. Kui laadite järeelhaagisesse kergema koorma, kui järeelhaagise maksimumaalse täismass lubaks, saate üles sõita ka selle võrra järsematest tõusudest.

Tehnilistes andmetes toodud maksimaalsed järeelhaagise massid kehtivad ainult **kõrgusteni** kuni 1000 m üle merepinna. Kuna suurematel kõrgustel mootori jõudlus ja mäkked sõiduvõimekus väheneb, väheneb proportsionaalselt ka lubatud järeelhaagise mass. Iga 1000 m tõusu kohta peab auto ja järeelhaagise kogumassi (nn autorongi täismassi) vähendama 10%. Suurim **lubatud vertikaalkoormus** veokonksu kuulile tuleks võimalusel täielikult ära kasutada, kuid **ületada seda ei tohi**.

TÄHELEPANU

Ärge transportige järeelhaagisega kunagi inimesi, sest see seaks nende elu ohtu ning on seetõttu ka keelatud.

TÄHELEPANU

Veokonksu ebaõige kasutamine võib põhjustada kehavigastusi ja õnnetusi.

- Kasutage veokonksu ainult juhul, kui see on laitmatus korras ning õigesti kinnitatud.
- Ärge muutke kunagi veokonksu ehitust ega proovige seda ise remontida.
- Vigastumisohu vähendamiseks tagant otsasõitude korral ning jalakäijate ja jalgratturite vigastamise vältimiseks auto parkimisel keerake veokonks sisse tagasi või eemaldage, kui te autoga enam järeelhaagist ei vea.
- Ärge paigaldage autole kunagi „kaalu jao-tavat“ või „koormust kompenseerivat“ veokonksu. Teie auto ei ole ette nähtud sellist tüüpi veokonksude kasutamiseks. Veokonks ei pruugi vastu pidada ning järeelhaagis võib auto küljest lahti tulla.

TÄHELEPANU

Järeelhaagisega sõitmine ja raskete või suurte esemete transportimine võib muuta auto sõiduomadusi, mille tagajärjel võib juhtuda avarii.

- Kinnitage pagas alati korralikult kohale, kasutades sobivaid ja heas seisundis kinnitusrihmasid või -nööre.
- Kohandage oma sõidukiirus ja sõidustiil alati vastavaks nähtavusele, ilmale ning tee- ja liiklusoludele.
- Kõrge raskuskeskmega järeelhaagised paiskuvad tunduvalt kergemini ümber kui madala raskuskeskmega haagised.
- Vältige äkkpidurdamist ja järske manöövreid.
- Olge eriti ettevaatlik möödasõitude sooritamisel.
- Vähendage otsekohe kiirust, kui märkate, et järeelhaagis on vähimalgi määral pendeldama hakanud.
- Ärge sõitke koos järeelhaagisega kunagi kiiremini kui 80 km/h (või erandjuhtudel 100 km/h). See kehtib ka riikides, kus on lubatud sõita suuremate kiirustega. Järgige igas riigis alati järeelhaagisega sõidukitele kehtivaid piirkiiruseid ning arvestage, et need võivad olla väiksemad kui ilma järeelhaagiseta sõidukitele kehtivad piirkiirused.
- Ärge proovige pendeldava autorongi liikumist kunagi kiirendades „stabiliseerida“.

⚠ TÄHELEPANU

Kui autole on ostujärgselts paigaldatud veokonks, kuid seda ei paigaldatud CUPRA teeninduses, tuleb start-stopp-süsteem alati enne järelhaagisega sõitmist käsitsi välja lülitada. Vastasel juhul võib pidurisüsteem kahjustuda ning selle tulemusel võib juhtuda raskete kehavigastustega lõppev avariid.

- Lülitage start-stopp-süsteem alati käsitsi välja, kui kasutate haagise vedamiseks veokonksu, mis ei ole paigaldatud CUPRA teeninduses.

ℹ Juhis

- Lülitage vargusvastane alarmsüsteem enne järelhaagise kinnitamist ja eemaldamist alati välja»» Lehekülj 97 . Vastasel juhul võib kaldeandur alarmi tööle panna.
- Ärge vedage järelhaagist auto esimese 1000 km läbimise jooksul»» Lehekülj 236 .
- Kui veokonksu ei kasutata, soovib CUPRA selle võimalusel eemaldada või tagasi sisse keerata. Kui peaks juhtuma kokkupõrge, milles teie autole tagant otsa sõidetakse, võib auto veokonksu tõttu tugevamalt kahjustuda.
- Mõned turul pakutavate veokonksude paigalduskonstruktsioonid võivad tagumise pukseerimisaasa kinni katta. Kui autole on paigaldatud selline veokonks, ei saa pukseerimisaasa teiste sõidukite pukseerimiseks ega käimatõmbamiseks kasutada. Seetõttu tuleks sellist veokonksu pärast

ajutist eemaldamist alati autos hoida, et seda saaks vajadusel pukseerimiseks kasutada.

Tehnilised nõuded

Autod, millele veokonks on juba tehases paigaldatud, vastavad kõikidele järelhaagise vedamist puudutavatele tehnilistele ja seadustest tulenevatele nõuetele»» Lehekülj 304.

Kui veokonks paigaldatakse autole hiljem, tuleb valida selline veokonks, mis on heaks kiidetud veetava järelhaagise suurima lubatud täismassi jaoks. Veokonks peab olema sobiv nii autole kui ka haagisele ning see peab olema ettenähtud paigalduskomplekti abil korralikult auto šassii külge kinnitatud. Kasutage ainult CUPRA poolt selle auto jaoks heaks kiidetud veokonksu komplekti. Lugege tähelepanelikult läbi ja järgige hoolikalt kõiki veokonksu tootja juhiseid.

Kaitseraua külge paigaldatud veokonks

Ärge paigaldage veokonksu kunagi kaitseraua või selle kinnituskohtade külge. Veokonks ei tohi mingil moel takistada kaitseraua oma funktsioone täita. Ärge muutke mingil juhul ka piduri- või väljalaskesüsteemi ehitust ega proovige neid ise remondida. Kontrollige regulaarselt, kas veokonks on korralikult auto küljes kinni.

Mootori jahutussüsteem

Järelhaagisega sõit koormab nii mootorit kui ka selle jahutussüsteemi tavalisest enam. Jahutussüsteemis peab olema piisavalt jahutusvedelikku ning süsteem peab olema järelhaagise vedamisest tuleneva lisakoormuse jaoks ette valmistatud.

Järelhaagise pidurid

Kui järelhaagisel on oma pidurisüsteem, järgige selle kohta kehtivaid seadustest tulenevaid nõudeid. Ärge ühendage järelhaagise pidurisüsteemi kunagi auto pidurisüsteemiga.

Turvatross

Kasutage auto ja järelhaagise vahel alati turvatrossi»» Lehekülj 300 .

Järelhaagise tagatuled

Järelhaagise tagatuled peavad vastama seadustest tulenevatele ohutusnõuetele»» Lehekülj 300.

Ärge ühendage järelhaagise tagatulesid kunagi otse auto elektrisüsteemiga. Kui te pole kindel, kas järelhaagis on auto elektrisüsteemiga õigesti ühendatud, laske see asjatundlikus autoteeninduses üle kontrollida. CUPRA soovib selleks pöörduda ametliku CUPRA või SEATi teeninduse poole.

»

Küljepeegliid

Kui te oma auto küljepeeglikest järelhaagise taha jäävat ala ei näe, tuleb paigaldada autole asukohariigis kehtivatele nõuetele vastavad lisapeegliid. Peegliid tuleb enne sõidu alustamist paika reguleerida ning need peavad tagama piisavalt hea vaate järelhaagise taha.

⚠ TÄHELEPANU

Kui veokonks on valesti paigaldatud või see ei ole auto ja haagise jaoks sobiv, võib haagise selle küljest lahti tulla ning tõsise õnnetuse ja raskeid kehavigastusi põhjustada.

ⓘ ETTEVAATUST

- Kui järelhaagise tagatud ei ole õigesti ühendatud, võib auto elektroonikasüsteem kahjustuda.
- Kui järelhaagis tarbib liiga palju elektrivoolu, võib see auto elektroonikasüsteemi kahjustada.
- Ärge ühendage järelhaagise elektrisüsteemi kunagi otse auto tagatud elektrisüsteemidega ega mingite muude vooluallikatega. Kasutage ainult järelhaagise elektrivarustuseks ette nähtud ühendusi.

Järelhaagise kinnitamine ja ühendamine

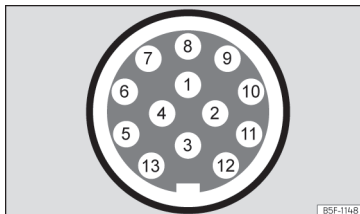

Joonis 197 Skemaatiline kujutis: järelhaagise voolupesa kontaktide ülevaade

Kontakt	Tähendus
1	Vasak suunatuli
2	Tagumine udutuli
3	Kontaktide 1, 2, 4, 5, 6, 7 ja 8 maandus
4	Parem suunatuli
5	Parem tagatuli
6	Pidurituled
7	Vasak tagatuli
8	Tagurdustuled
9	Püsitoid (plusspinge)
10	Laadimiskaabel (plusspinge)
11	Kontakti 10 maandus

Kontakt	Tähendus
12	Vaba (määramata)
13	Kontakti 9 maandus

Järelhaagise voolupesa

Järelhaagise ühendamiseks autoga kuulub teie auto varustusse 13 kontaktiga voolupesa. Kui mootor töötab, saavad järelhaagise elektriseadmed toitevoolu auto voolupesast (kontaktidelt 9 ja 10).

Kui süsteem tuvastab, et järelhaagis on ühendatud, saavad järelhaagise elektritarbijad voolu selle elektriühenduse kaudu (kontaktidelt 9 ja 10). Kontaktil 9 on pidev plusspinge. See varustab vooluga näiteks haagise sisevalgustust. Sellised elektriseadmed, nagu nt haagiselamu külmik, saavad elektrivoolu **ainult** juhul, kui auto mootor töötab (kontaktilt 10).

Elektrisüsteemi ülekoormamise vältimiseks ei tohi kontaktide 3, 11 või 13 maandusjuhtmeid omavahel ühendada.

Kui järelhaagisel on **7 kontaktiga ühenduspistik**, peate kasutama sobivat adapterkaablit. Sellisel juhul ei ole võimalik kontaktile 10 vastavat funktsiooni kasutada.

Turvatross

Turvatross peab olema alati korralikult auto ja haagise külge kinnitatud. Tross peab olema

piisavalt pikk, et see ei hakkaks pööretel ja kurvides liikumist takistama. Sõidu ajal ei tohi see siiski vastu maad lohisema hakata.

Järelhaagise tagatud

Veenduge, et järelhaagise tagatud töötaksid korralikult ning vastaksid kõikidele seadustest tulenevatele ohutusnõuetele. Kui ühendate haagise auto tehase paigaldatud süsteemiga ja lülitate seejärel tagumise udu-tule sisse, siis auto enda tagumine udu-tuli kustub ja selle asemel süttib järelhaagise udu-tuli.

Järelhaagise ühendamine vargusvastase alarmsüsteemiga

Järelhaagis ühendatakse auto vargusvastase alarmsüsteemiga juhul, kui kõik järgmised tingimused on täidetud:

- Nii vargusvastane alarmsüsteem kui ka veokonks kuuluvad auto tehasevarustusse.
- Järelhaagis on ühendatud auto elektrisüsteemiga järelhaagise voolupesa kaudu.
- Auto ja järelhaagise elektrisüsteemid on laitmatu töökorras – ilma ühegi rikke või kahjustuseta.
- Auto on võtmega lukustatud ja vargusvastane alarmsüsteem on valvsesisundis.

Kui auto on lukustatud, hakkab alarm tööle, kui elektrühendus auto ja järelhaagise vahel katkestatakse.

Lülitage vargusvastane alarmsüsteem enne järelhaagise paigaldamist ja eemaldamist alati välja. Vastasel juhul võib kaldeandur alarmi tööle panna.

LED-tagatudega järelhaagised

Järelhaagiseid, millel on LED-tagatud, ei saa tehnilistel põhjustel vargusvastase alarmsüsteemiga ühendada.

Kui auto on lukustatud ja elektrühendus auto ja järelhaagise vahel katkestatakse, ei hakka alarm tööle, kui järelhaagisel on LED-tagatud.

TÄHELEPANU

Kui elektrijuhtmed ühendatakse valesti, võib see põhjustada järelhaagise liigset voolutarbimist. Seetõttu võivad tekkida häired kogu auto elektrisüsteemis ning selle tagajärjel võib juhtuda õnnetus, milles inimesed võivad raskelt vigastada.

- Hoolitsege selle eest, et igasugused elektrisüsteemi remonttööd viidaks alati läbi asjatundlikus autoteeninduses.
- Ärge ühendage järelhaagise elektrisüsteemi kunagi otse auto tagatud elektrühendustega ega mingite muude vooluallikatega.

TÄHELEPANU

Järelhaagise voolupesa kontaktide omavaheline ühendamine võib põhjustada lühi-

seid, elektrisüsteemi ülekoormuse või valgustussüsteemi rikke, mille tagajärjeks võib olla avariid ja rasked kehavigastused.

- Ärge järelhaagise voolupesa kontakte kunagi omavahel ühendage.
- Kui kontaktid on kõveraks paindunud, laske need asjatundlikus autoteeninduses korda teha.

ETTEVAATUST

Ärge jätke järelhaagist parkimise ajaks auto külge, vaid eemaldage see veokonksu küljest ja toetage oma tugirattale või tugijalale. Kui auto kõrgus näiteks pagasi raskuse muutumise või rehvi purunemise tõttu muutub, võib veokonksule ja/või haagisele avaldatav koormus suurendada ning nii auto kui ka haagis võivad kahjustuda.

Juhis

- Kui auto või järelhaagise elektrisüsteemis või vargusvastases alarmsüsteemis tekivad häired, laske need süsteemid asjatundlikus autoteeninduses üle kontrollida.
- Kui järelhaagise elektriseadmed tarbivad järelhaagise voolupesast saadud elektrit ja mootor samal ajal ei tööta, siis auto aku tühjeneb.
- Kui auto aku on juba peaaegu tühi, katkestatakse automaatselt elektrühendus järelhaagisega.

Koorma laadimine järelhaagisesse

Tehniliselt lubatud suurim järelhaagise mass ja maksimaalne veokonksule avaldatav vertikaalkoormus

Tehniliselt lubatud suurim järelhaagise mass on mass, mida teie autoga võib järel vedada >>> **△**. Vertikaalkoormus on koormus, mida avaldab järelhaagise haakeseadete otse ülalt-poolt veokonksu kuulile.

Veokonksu andmesildil olevad maksimaalse järelhaagise massi ja veokonksule avaldatava vertikaalkoormuse andmed on ainult orienteeruvad väärtused. Õiged väärtused konkreetselt teie auto kohta on kirjas autoga kaasa antud dokumentides ning need võivad olla *väiksemad* veokonksu andmesildil toodud väärtustest. Õigeks tuleb lugeda auto dokumentides toodud andmed.

Sõiduohutuse huvides soovib CUPRA kasutada võimalusel täielikult ära tehniliselt lubatud suurimat veokonksule avaldatavat **vertikaalkoormust**>>> Lehekülj 297. Liiga väike vertikaalkoormus mõjub halvasti nii auto kui ka haagise sõiduomadustele.

Vertikaalkoormus suurendab auto tagateljele mõjuvat raskust, vähendades selle võrra autosse laaditava pagasi lubatavat massi.

Autorongi täismass

Autorongi täismass on täislaaditud auto tegeliku massi ja täislaaditud järelhaagise tegeliku massi summa.

Mõningates riikides on järelhaagised liigitatud mitmesse eri kategooriasse. CUPRA soovib teil konsulteerida asjatundliku autoteenindusega, et selgitada välja, millist tüüpi järelhaagis sobib kõige paremini just teie autole.

Koorma laadimine järelhaagisesse

Autorong peab olema tasakaalus. Selle saavutamiseks peab veokonksule avaldatav vertikaalkoormus olema võimalikult lähedal tehniliselt lubatud suurimale väärtusele ning koorma raskus peab olema järelhaagises võimalikult ühtlaselt jaotatud.

- Jaotage koorem järelhaagises nii, et rasked esemed asuksid teljele võimalikult lähedal või otse selle kohal.
- Kinnitage koorem korralikult kohale.

Rehvirõhk

Reguleerige rõhk järelhaagise rehvides vastavaks haagise tootja soovitatud väärtustele.

Auto rehvides tõstke rõhk järelhaagise vedamiseks suurimate lubatud väärtusteni>>> Lehekülj 343.

△ TÄHELEPANU

Lubatud suurimate teljekoormuste, lubatud suurima veokonksule avaldatava vertikaalkoormuse, lubatud auto täismassi ja lubatud autorongi täismassi ületamine võib põhjustada õnnetusi ja raskeid kehavigastusi.

- Ärge ületage kunagi neid väärtusi!
- Tegelik esi- ja tagatelje koormus ei tohi kunagi ületada vastava telje suurimat lubatud teljekoormust. Samuti ei tohi esi- ja tagatelje koormused kokku ületada kunagi auto suurimat lubatud täismassi.

△ TÄHELEPANU

Paigalt nihkunud koorem võib mõjuda väga halvasti autorongi stabiilsusele ja sõiduohutusele ning põhjustada avarii ja raskeid kehavigastusi.

- Laadige koorem järelhaagisele alati vastavalt eeltoodud soovitudele.
- Kinnitage pagas alati korralikult kohale, kasutades sobivaid ja heas seisundis kinnitusrihmasid või -nõore.

Järelhaagisega sõitmine

Esitulede kõrguse reguleerimine

Kui auto külge on kinnitatud järelhaagis, võib auto esiosa veidi ülespoole kerkida ning auto

esituled võivad hakata teisi liiklejad pimestama.



Isërasused järeahaagisega sõitmisel

- Kui veetaval haagisel on **pealejooksupidur**, pidurdage *algul õrnalt* ja alles siis tugevalt. See aitab vältida vappumist, mida järeahaagise rataste blokeerumine muidu võib põhjustada.
- Kuna auto mass koos järeahaagisega on tunduvalt suurem, on ka pidurdustekond märksa pikem.
- Kui olete laskumisel, vahetage käik madalamaks (automaatkäigukasti Tiptronic-režiimil), et kasutada nn mootoriga pidurdamist. Vastasel juhul võib pidurisüsteem üle kuumeneda või koguni töötamast lakata.
- Järeahaagise mass ning ka autorongi kogumass muudavad auto raskuskeset ja sõidumadusi.
- Kui auto on tühi, kuid järeahaagis on täis laaditud, on autorongi raskusjaotus tugevalt tasakaalust väljas. Sõitke sellisel juhul aeglaselt ja eriti ettevaatlikult.

Sõidu alustamine tõusul koos järeahaagisega

Sõltuvalt kallaku tõusunurgast ja autorongi kogumassist võib auto hakata paigaltvõtul koos haagisega tagasi veerema.

Paigaltvõtuks tõusul koos järeahaagisega tegeusege nii:

- Vajutage ja hoidke piduripedaali all.
- Vajutage elektroonilise seisupiduri vabastamiseks üks kord lüliti  Lehekülg 274.
- Pange käigukang asendisse **D/S** Lehekülg 226.
- Tõmmake lüliti  ülespoole ja hoidke selles asendis, et autorongi elektroonilise seisupiduriga paigal hoida.
- Vabastage piduripedaal.
- Hakake aeglaselt sõitma.
- Vabastage lüliti  alles siis, kui mootoril on juba piisavalt veojõudu sõidu alustamiseks.

TÄHELEPANU

Kui järeahaagisega sõidetakse hooletult ja ettevaatamatult, võib auto kaotada juhitavuse ning inimesed viga saada.

- Järeahaagisega sõitmine ning raskete ja suurte esemete transportimine muudab auto sõiduomadusi ning pikendab auto pidurdustekonda.
- Sõitke alati ettevaatlikult ja tähelepanelikult. Hakake pidurdama varem kui tavaliselt.
- Kohandage oma sõidukiirus ja sõidustiil alati vastavaks nähtavusele, ilmale ning tee- ja liiklusoludele. Vähendage kiirust, eriti järskudel laskumistel.
- Kiirendage eriti ettevaatlikult ja sujuvalt. Vältige äkkpidurdamist ja järske manöövreid.



- Olge eriti ettevaatlik möödasõitude sooritamisel. Vähendage otsekohe kiirust, kui märkate, et järeahaagis on vähimalgi määral pendeldama hakanud.
- Ärge proovige pendeldava autorongi liikumist kunagi kiirendades „stabiliseerida“.
- Pidage kinni järeahaagisega sõidukitele kehtivatest piirkiirustest ning arvestage, et need võivad olla väiksemad kui ilma järeahaagiseta sõidukitele kehtivad piirkiirused.

Järeahaagise stabiliseerimisabi

Järeahaagise stabiliseerimisabi on üks elektroonilise stabiilsuskontrolli süsteemi (ESC) lisafunktsioon.

Kui süsteem tuvastab, et haagis on hakanud pendeldades sõiduraja ühest servast teise vänderdama, siis see sekkub, et soovimatut liikumist vähendada.

Järeahaagise stabiliseerimisabi tööks vajalikud eeltingimused

- Autole on tehases paigaldatud veokonks või autole on paigaldatud hiljem ühilduv veokonks.
- ESC- ja TCS-süsteem on sisse lülitatud. Näidikuplokis ei põle hoiatustuli  ega indikaatorituli .
- Järeahaagis on autoga ühendatud järeahaagise voolupesa kaudu.



- Auto sõidab kiirusega üle 60 km/h.
- Tehniliselt lubatud suurimat veokonksule avaldatavat vertikaalkoormust ei ole ületatud.
- Järelhaagisel on jäik tiisel.
- Kui kasutatakse pidurisüsteemiga haagist, peab see olema varustatud mehaanilise peajooksupiduriga.

⚠ TÄHELEPANU

Suurem sõiduohutus, mida järelhaagise stabiliseerimisabi aitab saavutada, ei tohi teid ahvatleda liigseid riske võtma ega enda ja oma kaassõitjate turvalisust ohtu seadma.

- Kohandage oma sõidukiirus ja sõidustiil alati vastavaks nähtavusele, ilmale ning tee- ja liiklusoludele.
- Kui tee on libe, kiirendage eriti ettevaatlikult.
- Mis tahes seadistuste muutmisel võtke jalg gaasipedaalilt ära.

⚠ TÄHELEPANU

ESC-süsteem ja järelhaagise stabiliseerimisabi ei suuda kõiki sõidusituatsioone alati õigesti tuvastada.

- Kui ESC-süsteem on välja lülitatud, on ka järelhaagise stabiliseerimisabi välja lülitatud.

• Stabiilsuskontrolli süsteem ei tuvasta alati kergeid järelhaagiseid ning ei suuda nende liikumist sellisel juhul ka stabiliseerida.

• Kui haardumine teekattega on halb, võib stabiilsuskontrolli süsteem järelhaagise stabiilsust koguni *halvendada*.

• Kõrge raskuskeskmega järelhaagised võivad ümber minna ka juhul, kui pole eelnevalt pendeldama hakanud.

• Kui järelhaagist pole veokonksu külge kinnitatud, kuid pistik on auto järelhaagise pistikupesas (nt tuledega jalgrattahoidja pistik), võib auto äärmuslikes sõidutingimustes korduvalt automaatselt pidurdada.

Väljakeeratav elektriliselt vabastatav veokonks*

Kirjeldus

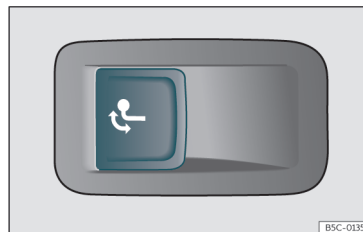

Joonis 198 Pagasiruumi vasakul küljel: veokonksu vabastusklahv

Väljakeeratav elektriliselt vabastatav veokonks asub kaitseraua all. Seda veokonksu pole võimalik eemaldada.

Veokonksu väljakeerimisel ei tohi ükski inimene, loom ega ese sellele ette jääda »» ⚠.

Veokonksu vabastamine ja väljakeeramine

- Peatage auto ja rakendage elektrooniline seisupidur»» Lehekülg 274 .
- Lülitage mootor välja.
- Avage tagaluuk.
- Tõmmake lühidalt klahvi»» Joonis 198 . Veokonks vabastatakse elektriliselt ja see

keerab end ise kaitseraua alt välja. Indikaatorituli lülitil vilgub.

- Keerake veokonks nüüd käsitsi lõpuni välja, kuni kuulete ja tunnete, et see fikseerub kohale. Selle kinnituseks jääb indikaatorituli klahvil pidevalt põlema.

- Sulgege tagaluuk.

- Nüüd saate kinnitada ja ühendada järelhaagise»» Lehekülg 300 .

Veokonksu sissekeeramine

- Peatage auto ja rakendage elektrooniline seisupidur.

- Lülitage mootor välja.

- Eemaldage järelhaagis veokonksu küljest ja järelhaagise toitepistik volupesast. Kui kasutasite adapterit, eemaldage see järelhaagise volupesast.

- Avage tagaluuk.

- Tõmmake lühidalt klahvi»» **Joonis 198** . Veokonks vabastatakse elektriliselt.

- Keerake veokonks nüüd käsitsi kaitseraua alla, kuni kuulete ja tunnete, et see fikseerub kohale. Selle kinnituseks jääb indikaatorituli klahvil pidevalt põlema.

- Sulgege tagaluuk.

Indikaatorituli →

- Kui indikaatorituli klahvil»» **Joonis 198** → vilgub, ei ole veokonks korralikult kohale fikseeritud või veokonks on kahjustatud »» △.

- Kui tagaluuk on lahti ja indikaatorituli »» **Joonis 198** → jääb pidevalt põlema, on veokonks välja või sisse keeratud asendis korralikult kohale fikseeritud.

Klahvi indikaatorituli kustub umbes 1 minut pärast tagaluugi sulgemist.

△ TÄHELEPANU

Veokonksu ebaõige kasutamine võib põhjustada kehavigastusi ja õnnetusi.

- Kasutage veokonksu ainult siis, kui see on korralikult kohale fikseeritud.

- Kontrollige, et ükski inimene, loom ega ese veokonksule selle väljakeerimisel ette ei jääks.

- Kui veokonks liigub, ärge proovige sellele mingite tööriistade või abivahenditega kassa aidata.

- Ärge vajutage klahvi»» **Joonis 198** kunagi siis, kui järelhaagis on veokonksu külge kinnitatud või veokonksule on paigaldatud mõni kandurisüsteem või muu lisavarustus.

- Kui veokonks ei fikseeru kohale, ärge seda kasutage. Minge asjatundlikusse autoteenindusse ja laske veokonks üle kontrollida.

- Kui elektrisüsteemis või veokonksu mehhanismis on tekkinud häire, pöörduge asjatundlikusse autoteenindusse ja laske auto üle kontrollida.

- Kui veokonksu kuuli läbimõõt on mingiski kohas väiksem kui 49 mm, ärge veokonksu enam mingil juhul kasutage.

ⓘ ETTEVAATUST

Kui kasutate auto puhastamiseks surve- või aurupesurit, ärge suunake seda otse välja-keeratava veokonksu või järelhaagise volupesapoole, kuna see võib tihendeid kahjustada või määrimiseks vajaliku määrdaine eemaldada.

ⓘ Juhis

Eriti madalatel temperatuuridel võib juhtuda, et veokonks ei liigu ja seda ei saa välja keerata. Sellisel juhul on abi sellest, kui viite oma auto mõnda soojemasse kohta (nt garaaži).

Jalgrattahoidja paigaldamine välja-keeratavale veokonksule

Veokonksule paigaldatava kandurisüsteemi suurim lubatud mass koos koormaga on **80 kg**. Paigaldatud kandurisüsteem võib ulatuda veokonksu kuulist maksimaalselt kuni 700 mm tahapoole. Veokonksule tohib paigaldada jalgrattahoidjaid, mis on mõeldud kuni 3 jalgratta transportimiseks. Kõige raskem jalgratas tuleb paigaldada autole (veokonksule) kõige lähemale. »»

⚠ TÄHELEPANU

Kui veokonksu koos sellele paigaldatud jalgrattahoidjaga kasutatakse valesti, võib juhtuda õnnetus ja inimesed võivad vigastada.

- Ärge ületage kunagi eelmainitud maksimumväärtusi (kanduri massi ja tahapoole ulatuvat pikkust).
- Jalgrattahoidjat ei tohi paigaldada veokonksule allpool kuuli, sest veokonksu kuju tõttu võib rattahoidja sõltuvalt mudelist jääda auto küljes valesse asendisse. Paigaldage rattahoidja alati veokonksu kuulile.
- Lugege ja järgige paigaldamisel alati täpselt tootja paigaldusjuhendit.

ⓘ ETTEVAATUST

Lubatud maksimumväärtuste (kanduri massi ja veokonksu kuulist tahapoole ulatuva pikkuse) ületamisel võib auto tugevalt kahjustuda.

- Ärge ületage kunagi neid väärtusi!

ⓘ Juhis

CUPRA soovib jalgratastelt enne hoidjase paigaldamist kõik eemaldatavad osad võimalusel eemaldada. Ratastelt võiks eemaldada näiteks korvid, sadulakotid, lapse-

toolid ja akud. See parandab aerodünaamikat ja jalgrattahoidja raskuskeskme asukohta.

Veokonksu hilisem paigaldamine

Kirjeldus

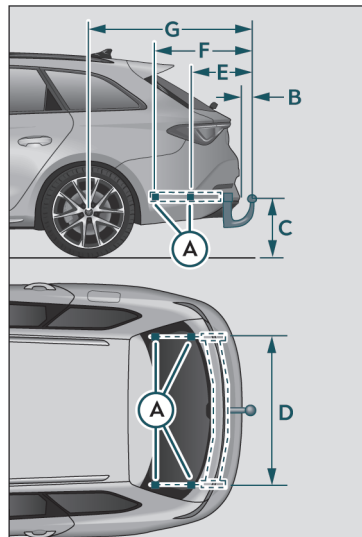

B5C-0124

Joonis 199 Mõõdud ja kinnituskohad veokonksu paigaldamiseks

CUPRA soovib lasta veokonksu paigaldada asjatundlikus autoteeninduses. Veokonksu paigaldamise käigus võib näiteks tekkida vajadus jahutusüsteemi ümberehitamiseks või täiendava soojusisolatsiooni paigaldamiseks. CUPRA soovib selleks pöörduda ametliku CUPRA või SEATi teeninduse poole.

Kui paigaldate veokonksu oma autole hiljem, peate tingimata kinni pidama kõikidest ettenähtud vahekaugustest.

Kaugus veokonksu kuuli keskpunkti ja tee-pinna vahel»» **Joonis 199** © ei tohi olla kunagi väiksem siintoodud väärtusest. See kehtib ka juhul, kui auto on lubatud suurima täismassini täis laaditud, hõlmates ka tehniliselt lubatud suurimat veokonksule avaldatavat vertikaalkoormust.

Mõõtmed ja vahekaugused»» Joonis 199¹⁾:

- Ⓐ Kinnituskohad autol
- Ⓑ Vähemalt 65 mm
- Ⓒ 350–420 mm (täislaaditud auto)
- Ⓓ 1043 mm
- Ⓔ 344 mm
- Ⓕ 564 mm
- Ⓖ 887 mm (Leon) / 1165 mm (Leon Sportstourer)

¹⁾ Mõõtmed võivad sõltuvalt eri šassiikombinatsioonidest varieeruda.

⚠ TÄHELEPANU

Kui elektrijuhtmed ühendatakse valesti, võivad tekkida häired kogu auto elektroonikasüsteemis ning see võib põhjustada õnnetusi ja raskeid kehavigastusi.

- Ärge ühendage järelhaagise elektrisüsteemi kunagi otse auto tagatulede elektrühendustega ega mingite muude sobimatute vooluallikatega. Kasutage järelhaagise ühendamiseks ainult selleks ettenähtud voolupesa.
- Kui soovite oma autole pärast selle ostmist veokonksu paigaldada, laske seda teha ainult asjatundlikus autoteeninduses.

⚠ TÄHELEPANU

Kui veokonks ei ole õigesti paigaldatud või see pole auto või haagise jaoks sobiv, võib järelhaagis sõidu ajal selle küljest lahti tulla. Nii võib juhtuda surmavate kehavigastustega lõppev avariid.

ℹ Juhis

- Kasutage ainult CUPRA poolt selle mudeli jaoks heaks kiidetud veokonksu.
- Mõne mudeliversiooni puhul pole traditsioonilise veokonksu komplekti paigaldamine soovitatav. Konsulteerige palun volitatud autoteenindusega.

Praktilised nõuanded

Kõrgepingeaku

Ohutusnõuded

Sissejuhatus

- ✓ Kehtib hübriidautode puhul

⚠ TÄHELEPANU

Auto kõrgepingevõrk ja kõrgepingeaku on ohtlikud ning võivad põhjustada põletusi ja muid kehavigastusi, sh surmavaid elektrilööke.

- Ohutuse tagamiseks tuleks alati eeldada, et kõrgepingeaku on täis laetud ja kõik selle komponendid on pinge all. Nii võib see olla isegi juhul, kui süüde on välja lülitatud.
- Ärge kõrgepingekaableid, kõrgepingeakut ega selle klemme kunagi puudutage ega laske neil kokku puutuda ehete või muude metallesemetega, eriti juhul, kui kõrgepingekaablid, kõrgepingeaku või selle klemmid on kahjustatud.
- Ärge viige kunagi ise läbi mis tahes töid auto kõrgepingevõrgu, kõrgepingekaablite või kõrgepingeaku kallal.
- Ärge kõrgepingevõrgu komponente või osi kunagi ise avage, hooldage ega remonti-ge ning kõrgepingevõrgust lahutage.

- Ärge oranži värvi kõrgepingekaableid kunagi kahjustage, muutke ega eemaldage ning kõrgepingevõrgust lahutage.
- Ärge kõrgepingeaku katet kunagi avage, muutke ega akult eemaldage.
- Igasuguseid kõrgepingesüsteemiga ja selle poolt kaudselt mõjutatud süsteemidega seotud töid tohivad teostada ainult vastava kvalifikatsiooni ja koolitusega spetsialistid.
- Kõrgepingekaablite ja kõrgepingekomponentide vahetus läheduses tohib kasutada löikeriistu vm teravaservalisi tööriistu ning soojust tekitavaid seadmeid, nt kuumahooldust või kuumkeevitusmasinaid, ainult pärast kõrgepinge katkestamist. Kõrgepinget tohivad lahti ühendada ainult vastava kvalifikatsiooni ja koolitusega spetsialistid.
- Mis tahes kõrgepingesüsteemi ja kõrgepingeakuga seotud tööde teostamisel tuleb järgida kõiki CUPRA standardeid ja juhiseid.
- Kõrgepingeakust eralduvad või lekkivad gaasid võivad olla mürgised ja kergesti süttivad.
- Auto või kõrgepingeaku kahjustumisel võivad mürgised gaasid otsekohe või mõne aja pärast lekkima hakata. Eraldunud gaasid võivad põhjustada ka süttimise. Ärge hingake neid gaase sisse!
- Ärge puudutage kunagi kõrgepingeakust välja volanud vedelikke ning vältige kontakti eraldunud gaasidega, eriti juhul, kui aku on kahjustatud.

- Süttimise korral lahkuge ohutsoonist ja helistage tuletõrjese. Informeerige tuletõrjujaid, et süttinud on elektriajamiga auto.
- Informeerige tuletõrjujaid ja häirekeskust kindlasti sellest, et teie autol on kõrgepingeaku.

⚠ TÄHELEPANU

Kui kõrgepingesüsteemi ja kõrgepingekomponentidega seotud tööd on tehtud asjatundmatult ja valesi, võib see põhjustada häireid auto töös, õnnetusi ja kehavigastusi.

- Kõrgepingesüsteemiga seotud töid tohivad teostada ainult kvalifitseeritud autoteenindused, kellel on selliste tööde teostamiseks vastav luba.

🕒 ETTEVAATUST

- Kui autoga juhtub avarii või toimub kokkupõrge takistusega, peavad vastava kvalifikatsiooni ja koolitusega spetsialistid kõrgepingeaku kindlasti üle kontrollima.
- Kui auto 12 V aku on lahti ühendatud, täielikult tühjenenud või uuena asendatud, võib juhtuda, et sisepõlemismootor pärast sõidu alustamist kohe alguses automaatselt välja ei lülitu. Kui selline olukord kestab mitu päeva, pöörduge asjatundliku kvalifitseeritud autoteeninduse poole. CUPRA soovib teil sellel juhul pöörduda ametliku CUPRA partneri poole.

Kõrgepinge eest hoiatavad hoiatussildid

✓ Kehtib hübriidautode puhul

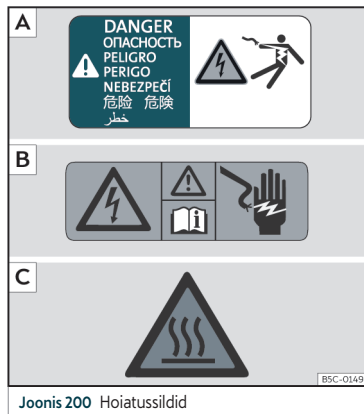

Joonis 200 Hoiatussildid



Joonis 201 Hoiatussilt kõrgepingeakul

Autosse kinnitatud hoiatussildid

Järgnevalt loetletud autoosad võivad olla tähistatud eespool kujutatud hoiatussiltidega »» Joonis 200, »» Joonis 201:

- Katted ja kaaned, mille taga asuvad pingele all olevad kõrgepingekomponendid
- Kõik kõrgepingekomponendid, kaasa arvatud kõrgepingeaku
- Kapoti all

Hoiatussildid »» Joonis 200 [A] ja [B] hoiatavad kõrgepinge eest.

Kõrgepingesüsteemi komponendid võivad tugevalt kuumeneda ning neid ei tohi puududa »» Joonis 200 [C].

»» Joonis 201

- 1 Kõrgepinge võib põhjustada tõsiseid või koguni surmavaid kehavigastusi. Ärge puudutage kõrgepingeaku klemme kunagi paljaste käte ja sõrmedega või tööriistade, ehete või muude metalletsemetega.
- 2 Kõrgepingeaku sisaldab ohtlikke vedelaid ja tahkeid aineid. Eraldunud gaasid võivad põhjustada tõsiseid põletusi või nägemise kaotuse. Kõrgepingeakuga seotud tööde korral tuleb alati kanda silmade kaitseks mõeldud kaitseprille või -visiiri ning kaitseriietust, et vältida akuvedeliku sattumist silma või nahale. Kui akuvedeliku satub siiski silma või nahale, tuleb vedelikuga kokkupuutunud kohti puhta voolava kraaniveega pesta vähemalt 15 minutit järjest ning seejärel pöörduda otsekohe arsti poole.
- 3 Kõrgepingeaku võib süttida. Kõrgepingeaku läheduses ei tohi kunagi olla lahtiseid leeke, elavat tuld või sädemeid. Kõrgepingeakut tuleb käsitseda alati väga ettevaatlikult, et vältida selle kahjustamist ja vedeliku lekkimist.
- 4 Kõrgepingeakut peab hoidma alati lastele kättesaamatus kohas.
- 5 Täiendav teave ja hoiatused on kirjas kasutusjuhendis ja töökoja juhendmaterjalides – vajadusel lugege need läbi.
- 6 Kõrgepingeaku asjatundmatu ja väär käsitsemine võib põhjustada raskeid või surmavaid kehavigastusi. Ärge võtke

»

kõrgepingeakut kunagi osadeks lahti ega eemaldage selle katet.

- ⑦ Kõrgepingeaku asjatundmatu ja väär käsitsemine võib põhjustada raskeid või surmavaid kehavigastusi. Kõrgepingeaku hooldustöid tohivad teostada ainult vastava kvalifikatsiooniga ja koolitusega spetsialistid. Ärge muutke kunagi kõrgepingeaku ehitust. Avatud kõrgepingeaku ei tohi mingil juhul kokku puutuda vee või muude vedelikega. Vedelikud võivad põhjustada lühiseid, elektrilööke ja põletusi.

Kõrgepingeaku korrashoid

Kõrgepingeaku korrashoiu juhised

✓ Kehtib hübriidautode puhul

Kõrgepingeaku töökindlus ja mahtuvus

Tulenevalt oma füüsikalistest ja keemilistest omadustest vananeb ja kulub liitiumioonaku oma kasuliku tööea jooksul vähehaaval pidevalt. Kõrgepingeaku õige käsitsemisega saab anda olulise panuse selleks, et aku püsiks kauem heas töökorras ning selle mahtuvus ja seega ka sõiduulatus kiiresti ei väheneks. Seepärast on väga tähtis järgida järgnevalt antud juhiseid kõrgepingeaku korrashoiuks. Need juhised on äärmiselt olulised ka auto

väärtuse võimalikult pikaajaliseks säilitamiseks.

Palun pidage kinni ka kõrgepingeaku kohta kehtivatest CUPRA garantiiingimustest.

Kõrgepingeaku korrashoiu juhised

CUPRA soovib järgida alltoodud juhiseid:

- Laadige kõrgepingeakut ainult siis, kui näidikuploki ekraanil näidatav laetuse tase on madal või elektriga läbitav sõiduulatus on väike»» Lehekülg 81.
- Ärge laadige kõrgepingeakut kohe pärast lühikest sõitu täiselektrilisel režiimil.
- Kui vähegi võimalik, vältige kõrgepingeaku täielikku tühjenemist, nt ärge jätke autot pikaks ajaks parkima, kui aku laetuse tase on madal. Laetuse tase ei tohi langeda pikemaks ajavahemikuks alla 20% »» ①.
- Pärast kõrgepingeaku täislaadimist alustage võimalusel kohe sõitmist.

Auto parkimisajad

- Kui väljas on miinuskraadid, ärge jätke oma autot mitmeks tunniks parkima, kui aku laetuse tase on madalam kui 40% »» ①.
- Kui plaanite oma auto pikemaks ajaks seisma jätta, peab aku laetuse tase olema vähemalt 30%. See kehtib näiteks juhul, kui jätate auto reisi ajaks lennujaama parklasse.

- Ärge jätke oma autot rohkem kui 24 tunniks öue seisma, kui välistemperatuur on alla -30 °C või üle +60 °C.

① ETTEVAATUST

Kõrgepingeakut ei tohi kasutada statsionaarse toiteallikana. See võib kõrgepingeakut pöördumatult kahjustada.

① ETTEVAATUST

Kui auto jäetakse tühjenenud kõrgepingeakuga pikemaks ajaks seisma, võib juhtuda, et akut pole enam võimalik laadida ja autot võimalik käivitada. Sellisel juhul võib kõrgepingeaku pikas perspektiivis pöördumatult kahjustuda.

- Laadige kõrgepingeakut regulaarselt.

Laadimise seadistamine info- ja meelelahutussüsteemis

Akuhalduse menüü

✓ Kehtib hübriidautode puhul

Akuhalduse menüü (**Battery Manager**) võimaldab teil enda poolt sisestatud või valitud väljasõiduueagadeks kõrgepingeaku täis laadida ning autosalongis soovitud temperatuuri saavutada, küttes või jahutades seda elektrenergia abil.

Akuhalduse menüü avamine

- Lülitage süüde sisse.
- Lülitage info- ja meelelahutussüsteem sisse.
- Valige peamenüüst **Battery Manager**.

Seadistusi saab muuta nii, et laadimine algaks kohe (s.o järgmine laadimisprotsess).

- Katkestage laadimine või käivitage see uuesti.
- Vähendage laadimisvoolu, nt juhul, kui teised suured voolutarbijad samal ajal samast vooluahelast elektrit tarbivad. Sel juhul laadimisvõimsus väheneb ja laadimisaeg pikeneb.
- Sisestage seisukliimaseadme jaoks soovitud temperatuur»»» Lehekülg 168.
- **VÕI:** Lülitage seisuküte sisse.

Väljasõiduagade menüü

Soovi korral saate sisestada väljasõiduaja, lütkates laadimise algusaja sellega edasi»»» Lehekülg 311.

- Sisestage soovitud kellaaeg, mis ajaks kõrgepingeaku tuleb täis laadida ning salongis soovitud temperatuur saavutada.

Kliimaseadme menüü

- Sisestage seisukliimaseadme jaoks soovitud temperatuur»»» Lehekülg 168.

- *Istmete ja esiklaasi soojendamine sõidu algusajaks:* valige info- ja meelelahutussüsteemis soojendatavad istmed või lülitage esiklaasi soojendus sisse. Neid funktsioone saab kasutada juhul, kui kliimaseade on väljasõiduajaks programmeeritud.

Laadimispiistik peab olema piistikupesas ning laadimisjaam või laadimisseade (Wallbox) peab olema sisse lülitatud.

Kliimaseade töötab välise toitevarustusega. Kui soovite kasutada toiteallikana kõrgepingeakut, muutke vastavat seadistust seadistuste (**Settings**) menüüs.

Seadistuste menüü

Selle menüü kaudu saate muuta laadimisprotsessi põhiseadistusi.

- *Aku laetuse taseme alampiir (soovitud minimaalne kõrgepingeaku laetuse tase):* selle funktsiooniga saab tagada minimaalse sõiduulatuse. Laadimine algab kohe, kui auto on laadimisjaama või elektripistikupesaga ühendatud. Funktsiooni saab kasutada, kui väljasõiduag on aktiveeritud»»» Lehekülg 311.

- *Seisukliimaseadme toiteallikaks kõrgepingeaku:* selle seadistuse puhul ei tarbi seisukliimaseade elektrit välisest toiteallikast. Auto elektriga läbitav sõiduulatus võib sel juhul tuntuvalt väheneda!

Väljasõiduaja sisestamine (ajastatud laadimine)

✓ Kehtib hübriidautode puhul

Kasutades ajastatud laadimist, saab aku laadimise algusaega edasi lükata, nii et soovitud aku laetuse tase saavutatakse teie poolt sisestatud kellaajaks. Sellise võimaluse kasutamiseks peab laadimispiistik olema laadimispeas.

Väljasõiduagade vaatamine

- Valige info- ja meelelahutussüsteemi peamenüüst **Battery Manager** (akuhaldus).
- Väljasõiduagade ülevaate avamiseks valige ☺.

Väljasõiduaja sisestamine

Puudutage soovitud väljasõiduaja sisestamiseks vastavat ekraaniklahvi või tehke vastasse ruudukesse linnuke ✓.

- **Ajahetk (Moment):** kellaaeg ja nädalapäev kas ühekordselt või iganädalaselt.
- **Kliimaseade (Air conditioning):** salong ja hutatakse või köetakse väljasõiduajaks soovitud temperatuurini»»» Lehekülg 168.
- **Laadimine (Charging):** saate sisestada soovitud aku laetuse taseme alam- ja ülampiiri.
- **Soodustariif (Trough or night-time tariff):** saate laadimiseks sisestada eelistatud »

ajavahemiku (nt elektri soodustariifi kehtivusaja).

- **Ajavahemik (Period)**

Väljasõiduaja aktiveerimine

Väljasõiduaja saate aktiveerida väljasõiduaegade ülevaates, tehes linnukese vastavasse ruudukesse.

Näidud ekraanil

☞ Laadimine väljasõiduajaks aktiveeritud.

☞ Kliimaseade väljasõiduajaks aktiveeritud.

☞ Regulaarselt kasutatav väljasõiduaeg.

Kõrgepingeaigu laadimine

Sissejuhatus

✓ Kehtib hübriidautode puhul

Kontrollige, et auto ei oleks enam sõidurežiimil ning laadimiskaabel ja laadimisestus oleksid laitmatu korras.

Laadimisrežiimid

Teie autot saab laadida, kasutades järgmisi laadimisrežiime:

- *Laadimine vahelduvvooluga (AC), kasutades püsivalt paigaldatud laadimisjaama või laadimisestust (Wallbox); tuntud ka kui laadimisrežiim Mode 3*

Lehekülj 313: autot saab laadida maksimaalse laadimisvõimsusega, kasutades nt avalikku laadimisjaama või seinale paigaldatud kodust laadimisestust (Wallbox).

- *Laadimine vahelduvvooluga (AC), kasutades teiseldatavat laadimisjaama või kaasakantavat juhtpuldiga laadimiskaablit (ICCB); tuntud ka kui laadimisrežiim Mode 2*
- Lehekülj 313: laadimisrežiimi Mode 2 jaoks mõeldud kaabel kuulub auto põhivarustusse ning see ühendatakse tavalise koduse elektripistikupesaga. See tähendab, et sellel režiimil on maksimaalne laadimisvool väiksem » » ⚠. Seega peate planeerima laadimiseks rohkem aega, nt terve öö.

Kodune elektripaigaldis tuleb üle kontrollida ning see peab olema laitmatu korras.

Alalisvooluga (DC) ehk laadimisrežiimiga Mode 4 seda autot laadida ei saa.

Lekkevoolukaitse

Auto on varustatud alalisvoolu (DC) lekkevoolukaitsega. See ei lase alalisvoolu (DC) leketel, mida võib laadimisel esineda, laadimiskaabli kaudu kodusesse elektripaigaldisse pääseda.

⚠ TÄHELEPANU

Aku ebaõige laadimine, üldkehtivate ohutusnõuete eiramine, sobimatute või kahjustatud elektripistikupesade ja laadimiskaabli kasutamine, laadimiskaabli ühendamine sobimatu elektripaigaldisega või kõrgepingeaigu väärsõitmine võib põhjustada lühiseid, elektrilööke, plahvatusi, tulekahjusid, põletusi ning raskeid või koguni surmavaid kehavigastusi.

blite kasutamine, laadimiskaabli ühendamine sobimatu elektripaigaldisega või kõrgepingeaigu väärsõitmine võib põhjustada lühiseid, elektrilööke, plahvatusi, tulekahjusid, põletusi ning raskeid või koguni surmavaid kehavigastusi.

- Järgige alati kõiki juhiseid täpselt õiges järjekorras, et vältida võimalikke elektrilööke ja raskeid kehavigastusi, mida võib põhjustada laadimisel akumuleerunud jääkvool. Ärge tõmmake pistikut pistikupesast välja kunagi laadimise ajal.

• Kasutage auto laadimiseks ainult nõuete kohaselt paigaldatud, kontrollitud ja ilma ühegi kahjustuseta pistikupesi ning laitmatu korras elektripaigaldist. Laske kvalifitseeritud elektrikutel kasutatavad pistikupesad ja kogu elektripaigaldis regulaarselt üle kontrollida.

- Ühendage laadimiskaabel ainult sellise pistikupesaga, mis on vee, niiskuse ja muude vedelike eest kaitstud.
- Ärge laadige kunagi autot plahvatusohtlikes kohtades. Laadimiskaabli komponendid võivad tekitada sädemeid ning seeläbi kergsüttivat või plahvatusohtlikud aurud põlema süüdata.
- Ärge kasutage kunagi kahjustatud laadimisestikut või -kaablit. Kontrollige enne iga kasutuskorda üle, et laadimisestikul ega -kaabliil ei oleks ühtegi kahjustust.
- Ärge kasutage laadimiskaablit kunagi koos pikendusjuhtmega, kaablitruumliga,

harupesadega ega adapteriga, mis muundab nt teise riigi voolu või on varustatud taimeriga.

- Kaitske pistikühendusi alati vee, niiskuse ja mis tahes muude vedelike sissepääsemise eest.

- Turvakaalutlustel ei tohi laadimise ajal mingeid muid töid auto kallal teostada.

- Lõpetage alati esmalt laadimine ja alles siis eemaldage elektripistik pistikupesast. Vastasel juhul võib laadimiskaabel ja ka kogu elektripaigaldis kahjustuda.

- Ärge laadige kunagi mitut autot korraga sama kaitsme all oleva vooluahela pistikupesadest. Kasutage mitme auto laadimiseks erinevate kaitsmete all olevaid vooluahelaid. Kontrollige alati kasutatava vooluahela maksimaalset lubatud voolutugevust või võimsust. Vajadusel pöörduge abi saamiseks kvalifitseeritud elektriiku poole.

- Kasutage ainult autoga kaasasolevat laadimiskaablit või laadimisjaama kaablit. Kui kaabel on vaja uuega asendada, soovitate kasutada ainult CUPRA laadimiskaablit.

- Ärge muutke kunagi elektrikomponentide ega kõrgepingesüsteemi ehitust ning ärge proovige neid mingil juhul ise remontida.

- Enne auto käivitamist eemaldage laadimiskaabel alati auto küljest. Pange kaitskate laadimispesale tagasi ja sulgege laadimispesa luuk.

Juhis

- Kõrgepingeakut saab laadida ainult selliste laadimisjaamadega, mis vastavad järgmistele nõuetele ja määrustele:

- IEC 61851 ja IEC 62196 (pistiku tüüp 2).

- Väga madalad või väga kõrged temperatuurid võivad kõrgepingeaku laadimisvõimsust märgatavalt vähendada.

- Võimalike laadimisseadmetikuga tekkitavate ühilduvusprobleemide vältimiseks soovitab CUPRA kasutada Volkswageni kontserni poolt soovitatud laadimiskaableid ja koduseid laadimisjaamu.

- Vahelduvvooluga laadimiseks soovitab CUPRA laadida kõrgepingeakut püsivalt paigaldatud laadimisjaama või seinale paigaldatud koduse laadimisseadme (Wallbox) maksimaalse laadimisvooluga. Need laadimisviisid on tõhusamad kui laadimine tavalisest elektripistikupesast.

- Tutvuge oma auto laadimisvõimsust puudutavate tehniliste andmetega. Täiendava teabe saamiseks pöörduge ametliku CUPRA või SEATi esinduse poole.

Laadimine vahelduvvooluga (kasutades laadimisjaama või elektripistikupesast)

✓ Kehtib hübriidautode puhul

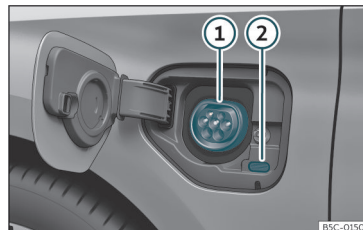

Joonis 202 Ees vasakul küljel aku laadimispesa luugi taga: laadimispesa

»» Joonis 202

① Laadimispesa

② Laadimisprotsessi indikaatortuli

Autosse paigaldatud akulaadija muundab avaliku vooluvõrgu vahelduvvoolu alalisvooluks.

Vahelduvvoolu laadimisjaam, laadimisseade (Wallbox) või elektripistikupesast: auto kõrgepingeakut saab vastava laadimispesa ① kaudu laadida vahelduvvooluga (AC). »

Laadimiskaabli ühendamine

- Ühendage laadimiskaabel kõigepealt elektripistikupesa, laadimisjaama või koduse laadimisestega (Wallbox). Seejärel kerige kaabel täielikult lahti.
- *Elektripistikupesa jaoks mõeldud laadimiskaabel:* kaitseade viib läbi enesediagnostika»» Lehekülg 319.
- Kui auto on lukust avatud, avage laadimisepesa luuk. Luuk avaneb seda vajutades »» Joonis 202.
- Pange laadimispistik laadimispeassa. Kontrollige, kas laadimispistik läks korralikult lõpuni pesa.

Laadimispistik lukustatakse pesas automaatselt.

Laadimisepesa juures asuv laadimisprotsessi LED-indikaator tuli süttib ②. Näidikuplokis süttib laadimise indikaator tuli ②.

Laadimise automaatne alustamine

Kui laadimise algusaega pole edasi lükatud (laadimist väljasõiduajaks ei ole aktiveeritud), algab laadimine kohe»» Lehekülg 311. Laadimisjaam või -seade (Wallbox) peab olema eelnevalt sisse lülitatud.

Laadimise ajal

Laadimisepesa juures asuv laadimisprotsessi LED-indikaator tuli vilgub rohelise tulega ②.

Laadimise indikaator tuli ② näidikuplokis vilgub rohelise tulega.

Laadimise katkestamine

Laadimise saab katkestada järgmiselt:

- Avage auto lukust.
- Avage info- ja meelelahutussüsteemi ekraanil auto seadistuste all menüü **Battery Manager**»» Lehekülg 92.
- Vajutage laadimise katkestamiseks vastavat ekraaniklahvi. Laadimisepesa juures asuv laadimisprotsessi LED-indikaator tuli põleb nüüd valge tulega ②.
- Laadimispistiku lukustuse avamiseks avage auto lukust.

Kui soovite laadimise uuesti käivitada, vajutage lihtsalt laadimise alustamise ekraaniklahvi.

Pärast laadimist

Kui kõrgepingeaku on täis laetud, jääb laadimisepesa juures asuv laadimisprotsessi LED-indikaator tuli rohelise tulega pidevalt põlema.

- Avage auto lukust.
- Eemaldage laadimispistik 30 sekundi jooksul laadimisepesast.
- Eemaldage laadimiskaabel toiteallikast ja pange kaitsekate oma kohale tagasi.

- Sulgege laadimisepesa luuk, nii et kuulete selle sulgumisklõpsatust.

Esmakordne laadimine ja laadimine pärast pikka pausi

Kui kõrgepingeaku on täiesti uus või seda ei ole pikka aega laetud, saavutatakse selle maksimaalne laetuse tase alles pärast mitmekordset laadimist. Sellel on omad tehnilised põhjused ning see ei tähenda, et autol oleks midagi viga.

Kui autot pikka aega ei kasutata, peab kõrgepingeakut laadima vähemalt üks kord iga nelja kuu järel.

Juhis

Kui te laadimiskaablit pärast laadimist ei eemalda, ei kasuta auto elektritarbijad toiteallikana kõrgepingeakut ning see ei tähene.

Laadimisprotsessi indikaatorituli

✓ Kehtib hübriidautode puhul

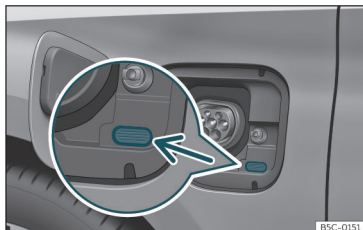

Joonis 203 Laadimispesa luugi taga: laadimisprotsessi LED-indikaatorituli

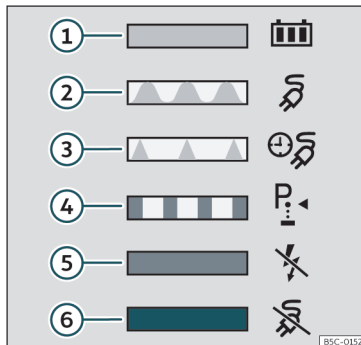

Joonis 204 Laadimispesa luugi siseküljel: kleebis laadimisprotsessi LED-indikaatoritule tähendustega

Laadimispesa juures asuv LED-indikaatorituli >>> **Joonis 203** (vt noolt) annab teavet laadimisprotsessi kulgemise kohta.

Laadimispesa luugi siseküljel asub kleebis selgitustega, mida indikaatoritule eri seisundid tähendavad >>> **Joonis 204**.

Laadimisprotsessi indikaatorituli:

Rohelist värvi indikaatorituli >>> **Joonis 204**:

- 1 Põleb pidevalt: laadimine edukalt lõpetatud.
- 2 Vilgub aeglaselt: kõrgepingeaku laadimine on pooleli.

- 3 Vilgub kiiresti: laadimise algusaeg edasi lükatud (laadimine väljasõiduajaks aktiveeritud). Laadimine ei ole veel alanud.

Kollast värvi indikaatorituli >>> **Joonis 204**:

- 4 Vilgub: parkimislukustust **P** ei ole sisse lülitatud.
- 5 Põleb pidevalt: elektrivõrku ei ole tuvastatud. Laske toitevarustust ja vooluvõrku kontrollida. Pöörduge abi saamiseks spetsialisti poole.

Punast värvi indikaatorituli >>> **Joonis 204**:

- 6 Vilgub: laadimisüsteemi häire. Laadimist ei ole võimalik alustada või laadimine on katkenud.

Põleb pidevalt: laadimis pistiku lukustamine ei õnnestunud. Eemaldage laadimis pistik pesast ja pange siis laadimis pesa tagasi. Kui probleem püsib, pöörduge abi saamiseks spetsialisti poole.

Laadimispesa valgustus

Pimedas lihtsustab laadimist valge LED-tuli, mis laadimispesa küljelt valgustab.

Süttib

- Kui auto avatakse lukust.
- **VÕI**: Kui laadimis pistik eemaldatakse laadimis pesast. »

Kustub

- Pärast auto lukustamist või lukust avamist kustub valgustus veidi aja möödudes.

Juhis

Kui laadimisprotsessi indikaatorituli näitab pidevalt häiret auto laadimisüsteemis või toitevarustuses, peate pöörduma abi saamiseks spetsialisti poole.

Tekkinud probleemide lahendamine

- ✓ Kehtib hübriidautode puhul

Elektriajami süsteemis on häire

Hoiatustuli põleb punase tulega.  **Peatage auto esimesel võimalusel ohutus kohas.**

Näidikuploki ekraanile ilmub vastav veateade.

Elektriajami süsteemis on tekkinud häire. Kõrgepingekomponendid võivad olla kahjustatud >>> .

- Peatage auto esimesel ohutul võimalusel (väljaspool siseruume).
- Lülitage ajamisüsteem välja.
- Pöörduge abi saamiseks spetsialisti poole.

Laadimist ei ole võimalik alustada või laadimine on katkenud

Näidikuploki ekraanile võib ilmuda veateade, kuid häirest võib märku anda ka laadimisprotsessi indikaatorituli.

Enne, kui pöörduge abi saamiseks spetsialisti poole, võite proovida probleemi järgmiste juhiste abil ise lahendada:

- Avage laadimis pistik lukustusest ja ühendage laadimiskaabel uuesti.
- **VÕI:** Kontrollige, kas olete valinud soovitud laadimisviisi: „kohe algav“ või „edasi lükatud algusajaga“ laadimine.
- **VÕI:** Kontrollige, kas laadimis pistik on korralikult lõpuni pessa lükatud.
- **VÕI:** Kontrollige, kas laadimisjaama ekraanil või, sõltuvalt varustusest, laadimisrežiimi Mode 2 jaoks mõeldud kaabli juhtpuldil ei ole veateadet.

Kui probleemi ei õnnestu siiski lahendada, pöörduge abi saamiseks spetsialisti poole.

TÄHELEPANU

Kõrgepingekomponendid, sh aku ja kõrgepingekaablid, võivad olla pinge all ja kahjustatud. Kõrgepingesüsteemi pinge on ohtlik ja võib põhjustada põletusi, muid kehavigastusi ning surmavaid elektrilööke.

- Ärge mitte kunagi kõrgepingekomponente puudutage!

Laadimis pistiku lukustuse avamine hädalukkorras

- ✓ Kehtib hübriidautode puhul

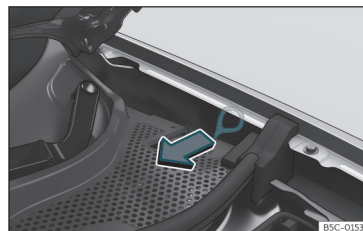

Joonis 205 Vasaku tiivapaneeli ja kapoti hinge vahel: tõmmatav käepide laadimis pistiku käsitsi avamiseks

Laadimis pistiku lukustuse avamine

Eeltingimused:

- Laadimis pistik on korralikult laadimis pesas >>> Lehekülj 313.
- Auto on lukust avatud.
- Laadimine on lõppenud või katkestatud >>> Lehekülj 312.

Kui kõik need eeltingimused on täidetud ja laadimis pistikut ei õnnestu ikkagi pesast eemaldada, tuleb kasutada käsitsi avamiseks mõeldud mehhanismi.

Laadimis pistiku lukustuse avamine käsitsi

Käepide, mida tuleb laadimis pistiku lukustuse käsitsi avamiseks tõmmata, asub ees vasakul auto sees, laadimis pesa kohal»» **Joonis 205.**

- Katkestage elektriühendus laadimis jaama või elektripistikupesaga.
- Avage kapott ja toetage see kindlat tugivar-dale.
- Tõmmake käepidet»» **Joonis 205.**
- Tõmmake laadimis pistik otsekohe pesast välja.

Juhis

- Laadimis pistiku käsitsi avamise mehha-nismi tohib kasutada ainult häire korral.
- Pärast laadimis pistiku käsitsi avamise mehhanismi kasutamist laske laadimis pistik viivitamatult asjatundlikus autoteeninduses üle kontrollida.

Laadimiskaabel

Sissejuhatus

- ✓ Kehtib hübriidautode puhul

Auto varustusse kuuluva laadimiskaabli tüüp sõltub iga riigi tarnepaketist ja spetsiifilistest tehnilistest näitajatest, nt laadimiseks kasuta-tavate pistikupesade tüübist.

CUPRA soovib kasutada **ainult** autoga kaa-sasolevat laadimiskaablit.

Juhised laadimiskaabli käsitsemiseks



- Käsitsege laadimiskaablit hoolikalt ja ette-vaatlikult.
- Kerige laadimiskaabel alati täielikult lahti ja kokku.
- Ärge väänake kaablit ega painutage seda üle teravate servade.
- Ärge pigistage kaablit ega sõitke sellest au-toga üle.
- Laadimiskaabli eemaldamisel hoidke alati kinni pistikust.
- Ärge lubage lastel laadimiskaablit kasutada ega sellega mängida.
- Hoidke loomad laadimiskaablist eemal.
- Pange laadimiskaabel pärast kasutamist turvaliselt ja keerdu ajamata oma hoiukohta tagasi.

Laadimis pistikuid ja laadimiskaabli juht-pulti puudutavad juhised

- Ärge laadimis pistiku kontakte puudutage!
- Kaitske neid otsese tugeva päikesevalguse ja üle 50 °C temperatuuride eest.
- Ärge laske neil maha kukkuda.
- Kaitske neid vette (nt vihmavette) sattumi-se eest.

- Pange kaitsekatted pärast iga kasutuskorda oma kohale tagasi.

Laadimiskaabli puhastamine

- Puhastage laadimiskaabli välispinda kuiva või kergelt niisutatud riidelapiga »»  »» .

TÄHELEPANU

Kohale kinnitamata või valesti kinnitatud esemed võivad järsu manöövri, äkkpidur-damise või avarii korral raskeid või surma-vaid kehavigastusi tekitada.

- Pange laadimiskaabel korralikult pagasi-ruumi hoiule.
- Kasutage selleks kaabli juurde kuuluvat kaitseümbrist.

TÄHELEPANU

Kahjustatud või muudetud laadimiskaabli kasutamine võib põhjustada raskeid keha-vigastusi ja surmavaid elektrilööke.

- Kontrollige enne iga kasutuskorda üle, et laadimiskaabli ja pistikutele ei oleks ühtegi kahjustust, nt pragusid.
- Kui laadimiskaabel on kahjustatud või selle ehitust on muudetud, ärge seda mingil juhul kasutage.
- Kui laadimiskaabel korralikult ei tööta, viige see kontrollimiseks ametlikku CUPRA või SEATi esindusse. »»

⚠ TÄHELEPANU

Laadimiskaabel, mis on ette nähtud ühendamiseks elektripistikupesaga, tuleb ühendada alati otse elektripistikupesaga. Vastasel juhul võib laadimiskaabel või kodune elektripaigaldis kahjustuda ning inimesed ohtlike põletusi saada.

- Ärge ühendage laadimiskaablit kunagi pikendusjuhtmega, kaablitruumliga, haru- ja sadega ega mis tahes tüüpi adapteriga (nt taimeriga juhitava adapteriga).

⚠ TÄHELEPANU

Kõrgepingesüsteemi pinge on ohtlik ja võib põhjustada põletusi, muid kehavigastusi ning surmavaid elektrilööke.

- Puhastage laadimiskaablit ainult siis, kui see on pistikupesadest eemaldatud.

ⓘ ETTEVAATUST

Laadimiskaablit kui kaasaskantavat elektriseadet peab regulaarselt kontrollima. Selleks peab kasutama kontrolladapterit.

ⓘ ETTEVAATUST

Kui laadimiskaablit korralikult ei puhastata, võib see kahjustuda.

- Kasutage puhastamiseks ainult puhast vett. Ärge kasutage kunagi mingeid puhastustooteid.

- Hoolitsege selle eest, et vesi kunagi kontaktidesse ei pääseks.

⚠ Keskonda puudutav märkus

Laadimiskaablid tuleb hävitada keskkonnahoidlikul viisil ning neid ei tohi ära visata koos tavaliste segaolmejäätmetega.

ⓘ Juhis

Pidage alati kinni kasutatava kaitsehela maksimumvõimsusest. Kui laadimiskaablit kavatakse kasutada teiste elektritarbijatega samasse ahelasse kuuluvas pistikupesas, võib selle vooluahela kaitse rakenduda.

Vahelduvvoolu (AC) laadimisjaama jaoks mõeldud laadimiskaabel

- ✓ Kehtib hübriidautode puhul

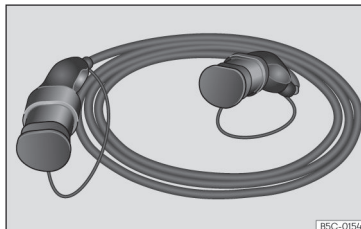

Joonis 206 Vahelduvvoolu (AC) laadimisjaama jaoks mõeldud laadimiskaabel

Maksimaalne laadimisvool on sõltuvalt auto varustusest ja kaasasolevast laadimiskaablist 16 või 32 amprit >>> ⚠.

⚠ TÄHELEPANU

Kõrgepingeaku laadimine sobimatu laadimiskaabliga võib põhjustada lühiseid, tõsiseid kehavigastusi ja surmavaid elektrilööke.

⚠ TÄHELEPANU

Laadimiskaablit ei tohi kasutada pikendusjuhtmena. See võib laadimisprotsessile väga halvasti mõjuda.

ⓘ ETTEVAATUST

Järgige laadimisjaama kasutamisel selle tootja juhiseid ja näidikut näite.

ⓘ Juhis

Mõningate 32 A laadimist toetavate laadimisjaamade puhul pole laadimine 16 A laadimiskaabliga võimalik. See sõltub laadimisjaama varustusest ja funktsioonidest.

- Enne auto laadimist viige end kurssi kasutatava laadimistehnoloogiaga.

Elektripistikupesa jaoks mõeldud laadimiskaabel

✓ Kehtib hübriidautode puhul

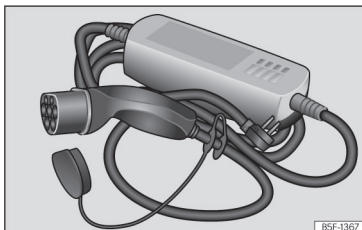

Joonis 207 Elektripistikupesa jaoks mõeldud laadimiskaabel

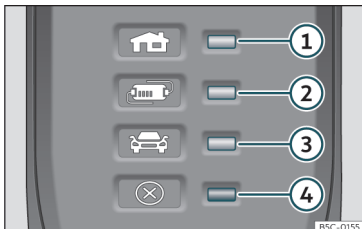

Joonis 208 Elektripistikupesa jaoks mõeldud laadimiskaabli juhtpuldil: hoiatus- ja indikaatortuled

»» **Joonis 208:**

- ① Voolupistik ja toitevarustuse indikaatortuli

- ② Juhtpuldil (kaitseseadme) indikaatortuli
- ③ Auto indikaatortuli
- ④ Häire hoiatustuli

Teave laadimiskaabli juhtpuldil

Järgige enne laadimiskaabli kasutamist kas selle juhtpuldil (kaitseseadme) esi- ja tagaküljel olevaid juhiseid ja näite.

Juhtpult (kaitseseade)

Juhtpuldil asuv elektrooniline kaitseseade »» **Joonis 208** hoolitseb selle eest, et laadimispistik ei saaks voolu enne, kui see on pandud auto laadimispessa.

Enesediagnostika

Kui laadimiskaabel ühendatakse elektripistikupesaga, viib kaitseseade automaatselt läbi enesediagnostika. Sel ajal süttivad kõik hoiatus- ja indikaatortuled korra põlema ja kustuvad siis üksteise järel. Kui diagnostika on lõppenud, näidatakse juhtpuldil hetke tööseisundit.

Tööseisundite näidud

Üks või mitu indikaatortuld »» **Joonis 208** ①, ② või ③ süttivad rohelise tulega põlema.

Näit»» Joonis 208	Täendus
① põleb	Laadimiskaabel on vooluvõrguga ühendatud, kuid autoga veel ühendamata.
① ja ② põlevad, ③ vilgub aeglaselt ^{a)}	Kõrgepingeaku laadimine käib.
①, ② ja ③ põlevad	Laadimine on lõppenud. Kõrgepingeaku on täis laetud.

^{a)} Kasutatav toitepinge sõltub asukohariigist.

Laadimisvoolu seadistamine

Laadimiskaabel piirab laadimisvoolu vastavalt kasutatavale toiteallikale.

Kui kohalik vooluvõrk ei võimalda laadida maksimaalse laadimisvooluga, saab laadimisvoolu sõltuvalt varustusest info- ja meelelahutusüsteemi ekraanil laadimise seadistuste all vähendada»» **Lehekülg 311**.

Temperatuuri kontrollseade

Laadimiskaabli temperatuuri kontrollseade lülitub sisse, kui laadimiskaabel on liigselt kuumenenud, nt kui see on olnud pikka aega palavas pagasiruumis või otsese päikesepaisete käes.

Kui laadimisprotsess **katkeb**, siis seni põlenud tööseisundit näitavad indikaatortuled kustuvad ning üks indikaatortuledest hakkab »»

roheline tulega aeglaselt vilkuma. Lisaks hakkab hoiatustuli ④ punase tulega aeglaselt vilkuma.

- Eemaldage laadimiskaabel ja laske sellel jahtuda.
- Kui sama viga kordub, pöörduge abi saamiseks spetsialisti poole.

Kui laadimine jätkub väiksema laadimisvooluga, süttib lisaks seisundit näitavatele indikaatoritele põlema ka punane hoiatustuli ④. Laadimiskaabli peab laskma mõnda aega jahtuda. Seejärel suureneb laadimisvool uuesti automaatselt.

Häirete näidud

Kui punane hoiatustuli ④ vilgub või põleb, ilma et ükski teine indikaator tuli»» Joonis 208 ①, ② või ③ samal ajal püsivalt põleks, on tekkinud mingi häire.

Näit»» Joonis 208	Tähendus
① vilgub, ④ põleb või vilgub	Toitevarustuse häire
② vilgub, ④ põleb või vilgub	Kaitseseadme häire
③ vilgub, ④ põleb või vilgub	Autosisene häire

Laadimisprotsess jääb pooleli või katkeb.

- Lugege läbi juhtpuld (kaitseseadme) tagaküljel olevad juhised.
- Kui probleem püsib, pöörduge abi saamiseks spetsialisti poole.

Juhis

Kui laadimisprotsessi ajal on kasutusel mõni täiendav ühendusvooluvõrguga või kui auto asub kõrgepingekaablite vahetus läheduses, pole laadimine elektripistikupesast mõnikord võimalik. Täiendavad ühendusedvooluvõrguga:

- Vooluvõrguga ühendatud 12 V autoaku laadija.
- Auto puutub kokku mõne vooluvõrguga ühendatud tööriistaga või seadmega, nt autotõstukiga.

Vedelike kontroll ja lisamine

Tankimine

Kütusepaagi õhutamine

- ✓ Kehtib hübriidautode puhul



Joonis 209 Juhiüksel: kütusepaagi luugi avamislüliti

Kütusepaagi õhutamine toimub automaatselt, kui vajutatakse juhiüksel asuvat kütusepaagi luugi avamislüliti .

Kostab üks helisignaali ja näidikuploki ekraanile ilmub automaatse õhutamise teade.

Kütuse tankimine

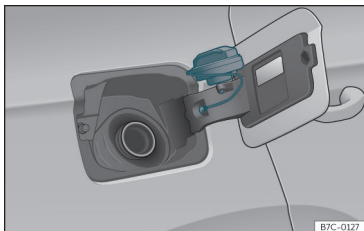

Joonis 210 Kütusepaagi luuk koos selle külge kinnitatud kütusepaagi korgiga

Kütusepaagi luuk asub auto paremal küljel tagaratta kohal.

Klapp, mille taga asub kütusepaagi kork, lukustatakse ja avatakse lukust automaatselt kesklukustusega.

- **Hübriidautod:** Avage kütusepaagi luuk juhiuksel asuva avamislülitiga
- Vajutage kütusepaagi luugi avamiseks luugi vasakut poolt.
- Keerake kütusepaagi korki vasakule ja eemaldage paagilt.
- Pange see hoiule avatud klapi hingel asuvasse hoidikusse»» **Joonis 210**.
- Alustage tankimist. Paak on täis, kui automaatne tankimispüstol kütuse juurdevoolu katkestab. Ärge proovige seejärel paaki roh-

kem kütust lisada, sest see täidaks ära kütusepaagi paisumiskambri.

- Keerake kütusepaagi korki paremale, kuni see on lõpuni kinni.
- Sulgege kütusepaagi luuk.

Oma auto jaoks sobivat kütuse tüüpi näete kütusepaagi luugi siseküljele kinnitatud sildilt. Täiendavat teavet kütuse kohta leiate »» Leheküljel 322.

Andmed oma auto kütusepaagi mahu kohta leiate»» Leheküljel 368.

Hübriidautod

Iga 6 kuu järel peab sõitma bensiiniga seni, kuni süttib hoiatustuli

. Seejärel tuleb kütusepaak uuesti bensiiniga täita. See on vajalik süsteemi hea töökorra ning bensiiniga sõitmiseks vajaliku kütusekvaliteedi tagamiseks.

TÄHELEPANU

Mootorikütus on äärmiselt tuleohtlik aine, mis võib põhjustada raskeid põletusi ja muid kehavigastusi.

- Lülitage mootor ja süüde turvakaalutusel tankimise ajaks alati välja.
- Ärge kütusepaagi või -kanistri täitmise ajal kunagi suitsetage. Plahvatusohtu tõttu ei tohi kunagi tankida lahtiste leekide läheduses.
- Järgige kõiki seadustega kehtestatud nõudeid kütusekanistrite kasutamise,

hoiustamise ja sõiduautos transportimise kohta.

- Turvakaalutlustel ei soovita me teil varukütusega kütusekanistrit autos kaasas kanda. Avarii korral võib kanister puruneda ja kütus sellest välja voolata.
- Kui teil on siiski erandjuhul vaja varukütusega kanistrit autos hoida, järgige palun alltoodud juhiseid:

- Ärge täitke kanistrit kütusega kunagi siis, kui kanister on autos või auto peal. See võib põhjustada plahvatuset. Asetage kanister täitmise ajaks alati maapinnale.
- Lükake tankimispüstol võimalikult sügavale kütusekanistri sisse.
- Kui kütusekanister on valmistatud metallist, peab tankimispüstol kanistri täitmise ajal pidevalt kanistri vastu puutama. See aitab vältida staatilise laengu teket.
- Ärge loksutage kütust kunagi autosse või pagasiruumi. Aurunud kütus võib plahvatada. See võib olla eluohtlik!

ETTEVAATUST

- Kui auto värvkattele loksab kütust, tuleb see otsekohe eemaldada. Vastasel juhul võib see värvkatet kahjustada.
- Ärge sõitke kütusepaaki kunagi täiesti tühjaks. See võib katalüüsmuundurit kahjustada.

»

- Kui diiselmootoriga auto kütusepaak sõidetakse täiesti tühjaks, tuleb süde pärast tankimist vähemalt 30 sekundiks sisse lülitada, enne kui mootori võib käivitada. Kui seejärel mootori käivitata, võib selleks kuluda tavapärasest rohkem aega (kuni üks minut).

Keskkonda puudutav märkus

Ärge täitke paaki üle, sest soojenemisel kütus paisub ja paak võib hakata üle ääre ajama.

Juhis

Kütusepaagi luugi avamiseks ei ole olemas avariivavat. Vajadusel pöörduge abi saamiseks autoteenindusse.

Juhis

Diiselmootoriga autod on varustatud kaitseseadmega, mis ei lase kütusepaaki vale tüüpi kütust tankida¹⁾. See laseb lisada paaki kütust ainult diislikütuse tankimispüstoliga.

- Kui tankimispüstol on kulunud, kahjustatud või liiga väike, võib juhtuda, et sellega ei õnnestu kaitseseadet avada. Enne, kui proovite avada kaitseseadet tankimispüsto-

lit paagi täiteavas keerates, proovige mõnda teist tankimispüstolit või paluge abi spetsialistilt.

- Paagi täitmisel varukütusega kütusekannist kaitseseade ei avane. Tankimine võib siiski õnnestuda, kui lisate kütust vähehaaval väga aeglaselt.

Kütuse tüübid

Kütuste märgistamine¹⁾

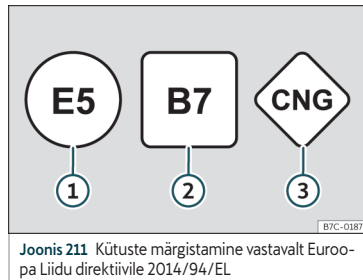

Joonis 211 Kütuste märgistamine vastavalt Euroopa Liidu direktiivile 2014/94/EL

Kütused on märgistatud tanklates ja teie auto kütusepaagi luugil eri sümbolite ja numbrite-

ga. See märgistus aitab vältida segadust oma autole õige kütuse valimisel.

- ① **Bensiin**, mis sisaldab etanooli („E“ tähistab Etanooli). Number näitab, mitu protsenti etanooli bensiin sisaldab. Näiteks „E5“ tähendab, et kütuses on kuni 5% etanooli.
- ② **Diislikütus**, mis sisaldab biodiisli („B“ tähistab Biodiisli). Number näitab, mitu protsenti biodiisli diislikütus sisaldab. Näiteks „B7“ tähendab, et kütuses on kuni 7% biodiisli.
- ③ **Maagaas**: „CNG“ tähistab surumaagaasi (Compressed Natural Gas).

Bensiini tüüp

Teie auto jaoks sobiv bensiini tüüp on märgitud sildile, mis asub kütusepaagi luugi siseküljel.

Teie auto on varustatud katalüüsmuunduriga ning seepärast tohib teie autos kasutada ainult **pliivaba bensiini**. Bensiin peab vastama standardile EN 228 ning olema **väävlivaba**.

¹⁾ Sõltuvalt riigist

Teie autosse võib tankida 10% etanoolisisaldusega bensiini (E10)¹⁾. Bensiini tüüpe eristatakse oktaanarvu (RON) või detonatsiooni-kindluse indeksi (AKI) alusel.

Pliivaba bensiin oktaanarvuga 95 või oktaanarvuga vähemalt 91

Soovitame teil kasutada oma autos kvaliteetset bensiini oktaanarvuga 95 (91 AKI). Kui seda ei ole saada, võib kasutada ka bensiini oktaanarvuga 91 (87 AKI) (auto suutlikkus võib mõnevõrra langeda).

Pliivaba bensiin oktaanarvuga vähemalt 95

Teie autos peab kasutama bensiini, mille oktaanarv on vähemalt 95 (91 AKI).

Kui seda ei ole saada, võite *äärmise vajaduse korral* kasutada bensiini oktaanarvuga 91 (87 AKI). Sel juhul sõitke autoga ainult mõõdukatel mootoripööretel, et mootori koormus oleks võimalikult väike. Tankige esimesel võimalusel taas kõrgema oktaanarvuga (95 või kõrgem) bensiini.

Pliivaba bensiin oktaanarvuga 98 või oktaanarvuga vähemalt 95

Soovitame teil kasutada oma autos kõrgema kvaliteediklassi bensiini oktaanarvuga 98 (93 AKI). Kui seda ei ole saada, võib kasutada ka

bensiini oktaanarvuga 95 (91 AKI) (auto suutlikkus võib mõnevõrra langeda).

Kui seda ei ole saada, võite *äärmise vajaduse korral* kasutada bensiini oktaanarvuga 91 (87 AKI). Sel juhul sõitke autoga ainult mõõdukatel mootoripööretel, et mootori koormus oleks võimalikult väike. Tankige esimesel võimalusel taas kõrgema oktaanarvuga (95 või kõrgem) bensiini.

ETTEVAATUST

- Teie autos ei tohi kasutada suure etanoolisisaldusega bensiini, nt E30–E100. Sellised kütused võivad auto kütusesüsteemi kahjustada.
- Isegi vaid üks paagitäis pliidi või muid metallisandeid sisaldavat bensiini võib katalüüsmuunduri töövõimet jäädavalt kahjustada.
- Kasutage ainult SEATi poolt heaks kiidetud kütuselisandeid. Tooted, mis sisaldavad oktaanarvu suurendavaid või detonatsiooni vähendavaid aineid, võivad sisaldada metallisandeid, mis kahjustavad mootorit ja katalüüsmuundurit. Sellist tüüpi tooteid ei tohi kasutada.
- Ärge kasutage kütuseid, mis sisaldavad vastavalt tankurile märgitud andmete le metalli. LRP-kütustes (*lead replacement petrol*) on metallisandite kontsentratsioon

eriti kõrge. Sellised kütused võivad mootorit kahjustada!

- Ettenähtust madalama oktaanarvuga bensiini kasutamisel võivad kõrged mootoripöörded ja mootori suur koormus mootorit kahjustada.

Juhis

- Kütust, mille oktaanarv on ettenähtust kõrgem, võib alati kasutada.
- Riikides, kus pole saada väävlivaba kütust, on lubatud kasutada ka väikese väävlisisaldusega kütust.

Mootori juhtsüsteem ja heitgaaside kontrollsüsteem

Sissejuhatus

TÄHELEPANU

- Heitgaaside puhastussüsteemi kõrgete temperatuuride tõttu ei tohi autot parkida kergsüttivate materjalide kohale või vahetusse lähedusse. See võib olla tuleohtlik!

¹⁾ Järgige oma asukohariigis kehtivaid nõudeid.

- Ärge kasutage auto põhja all väljalaske-süsteemi läheduses mingeid põhjakaitsevahendeid ja -mastikseid. See võib olla tuleohtlik!

Hoiatus- ja indikaatorituled

Pöleb

Häire heitgaaside kontrollsüsteemis. Vähendage kiirust ja sõitke ettevaatlikult lähima asjatundliku autoteeninduseni ning laske mootor üle kontrollida.

Vilgub

Esinevad süüte vahelejätmised, mis võivad kahjustada katalüüsmuundurit. Vähendage kiirust ja sõitke ettevaatlikult lähima asjatundliku autoteeninduseni ning laske mootor üle kontrollida.

Pöleb

Kübemefilter on ummistunud»»» Lehekülj 324 .

EPC Pöleb

Häire bensiinimootori juhtsüsteemis. Laske mootor esimesel võimalusel asjatundlikus autoteeninduses üle kontrollida.

Süüte sisselülitamisel peab hoiatustuli **EPC** (Electronic Power Control – elektrooniline võimsuse reguleerimine) süttima ning pärast mootori käivitamist kustuma.

Juhis

Senikaua, kuni mõni hoiatustuledest  või **EPC** põleb, võib mootori töös esineda häireid ning kütusekulu võib suurened ja mootori võimsus langeda.

Katalüüsmuundur

Nõuanded katalüüsmuunduri pika tööea tagamiseks

- Kasutage bensiinimootoriga autos ainult pliivaba bensiini.
- Ärge sõitke kütusepaaki kunagi täiesti tühjaks.
- Kui vahetate või lisate mootoriõli, ärge ületage ettenähtud kogust»»» Lehekülj 330, Mootoriõli lisamine.
- Ärge kunagi käivitage autot pukseerides, vaid kasutage vajadusel käivitusjuhtmeid »»» Lehekülj 54.

Kui märkate sõidu ajal vahelejätte mootori töös või kui mootor töötab ebaühtlaselt ja/või selle võimsus väheneb, laske auto asjatundlikus autoteeninduses üle kontrollida. Selliste sümptomite korral süttib üldjuhul heitgaaside kontrollsüsteemi hoiatustuli . Kui nii juhtub, võib põlemata kütus väljalaske-süsteemi ja sealt otse ümbritsevasse õhku sattuda. Lisaks võib katalüüsmuundur ülekuumenemise tulemusel kahjustuda.

ETTEVAATUST

Ärge sõitke kütusepaaki kunagi täiesti tühjaks, sest ebaregulaarne ja katkendlik kütuse juurdevool võib põhjustada süütevigu. See võimaldab põlemata kütusel väljalaske-süsteemi pääseda, mille tulemusel võib katalüüsmuundur üle kuumeneda ja kahjustuda.

Keskonda puudutav märkus

Isegi juhul, kui heitgaaside kontrollsüsteem töötab laitmatult, võib heitgaasides olla aeg-ajalt tunda väavli lõhna. See sõltub kasutatava kütuse väävlisaldusest. Sageli aitab seda vältida üleminek mõne teise tanklaketi kütusele.

Kübemefilter

Kübemefilter kõrvaldab väljalaske-süsteemist enamiku sinna sattunud tahmaosakestest. Normaalsetes sõidutingimustes puhastab filter end ise. Kui filter end ise ei puhasta (nt autoga tehakse pidevalt vaid lühikesi sõite), koguneb sellesse nii palju tahmaosakesi, et filter ummistub ja ekraanile ilmub teade:  **Particulate filter: cleaned while the vehicle is moving. See Manual.** (Kübemefilter: puhastatakse sõidu ajal. Vt juhendit). Sel juhul vajab kübemefilter puhastamist (regeneereerimist).

Kübemefiltri regenereerimine

Regenereerimise eeltingimus: mootor peab olema töösoe.

- Sõitke kiirusega 50–120 km/h. See tõstab temperatuuri vajalikule tasemele ja filtrisse kogunenud tahmaosakesed põlevad ära >>> .
- Pidage kinni kehtivatest piirkiirustest ja käigusooitustest.
- Lõpetage regenereerimiseks mõeldud sõitmine niipea, kui hoiatustuli on kustunud.

Kui hoiatustuli põleb ikka edasi, kuigi olete eelkirjeldatud viisil 30 minutit sõitnud, minge asjatundlikusse autoteenindusse ja laske auto korda teha.

TÄHELEPANU

Hoolimata sellest, et sõidu ajal toimub kübemefiltri regenereerimine, kohandage oma sõidukiirus alati ilmale, tee- ja liikluseoludele ning eeldatavale pidurdusteeikonale vastavaks. Süsteemi poolt antavad juhised ei tohi teid panna eirama eri riikides kehtivaid kohalikke liikluseeskirju.

ETTEVAATUST

- Kui väljalaskesüsteem teeb kindlaks, et kübemefilter hakkab lähiajal ummistuma, soovib süsteemi isepuhastusfunktsioon valida filtri puhastamiseks optimaalseima käigu.

- Kübemefiltri regenereerimisest tulenevate kõrgete temperatuuride tõttu võib jahutusventilaator pärast mootori seiskamist tööle hakata, seda isegi juhul, kui mootor pole veel oma töötemperatuuri saavutanud.

- Regenereerimise ajal võib esineda müra, lõhnu ja kõrgeid tühikäigupõrdeid.

- Kasutage alati õiget mootoriõli ja õiget tüüpi kütust, et kübemefiltri kasulik tööiga ei lüheneks. Vältige ka pidevalt ainult lühikeste vahemaade läbimist.

Mootoriruum

Hooldustööd mootoriruumis

Kui teete mootoriruumis mingeid hooldustöid (nt kontrollite või lisate vedelikke), arvestage alati sellega, et selliste töödega kaasneb vigastuste ja põletuste ning õnnetuse- ja süttimisohu.

Seepärast järgige alati alltoodud ettevaatusabinõusid ja üldkehtivaid ohutusnõudeid.

Auto mootoriruum on potentsiaalselt ohtlik koht >>> .

TÄHELEPANU

Eri tööde tegemine mootoriruumis võib põhjustada vigastusi, põletusi, õnnetusi või

koguni tulekahju, kui ei järgita asjakohaseid ohutusnõudeid.

- Seisake mootor, lülitage süüde välja ja rakendage elektrooniline seisupidur. Lülitage sisse automaatkäigukasti parkimislukustus, vajutades lülitit P. Oodake, kuni mootor on jahtunud.

- Ärge avage kapotti kunagi siis, kui näete, et mootoriruumist tuleb auru või tilgub jahutusvedelikku. Sel juhul oodake enne kapoti avamist seni, kuni auramine või jahutusvedeliku tilkumine on lõppenud.

- Hoidke lapsed alati mootoriruumist eemal.

- Ärge loksutage mingeid autos kasutatavaid vedelikke (nt antifriisi sisaldavat jahutusvedelikku) kuuma mootoriruumi, sest kuumuse mõjul võivad need süttida.

- Vältige lühiste tekitamist elektrisüsteemis, eriti kohtades, kuhu kinnitatakse käivitusjuhtmed >>> Lehekülj 54. Aku võib plahvatada.

- Kui teete hooldustöid mootoriruumis, pidage meeles, et jahutusventilaator võib automaatselt tööle hakata isegi juhul, kui süüde on välja lülitatud. Kui te sellega ei arvesta, võite viga saada.

- Ärge katke mootorit kunagi täiendavate isolatsioonimaterjalidega, nt tekiga. See on väga tuleohtlik!

- Ärge keerake jahutusvedeliku paisupaagi korki lahti, kui mootor on kuum. Jahutusüsteem on rõhu all. >>>

- Katke kork selle avamisel paksu ja suure lapiga, et kaitsta oma nägu ja käsi paagist väljuva kuuma auru ja jahutusvedeliku eest.
- Kontrollige alati üle, et te ei oleks mingeid esemeid, nt puhastuslappe või tööriistu, mootoriruumi unustanud.
- Kui peate tegema mingeid töid auto all, peate auto toetamiseks kasutama täiendavaid tugipukke. Vastasel juhul võib juhtuda õnnetus! Hüdrauliline tungraud ei ole piisav selleks, et autot stabiilselt üleval hoida. Auto võib maha libiseda ja raskeid kehavigastusi tekitada.
- Kui mingite tööde jaoks on vaja mootor käivitada või tööle jätta, tekib täiendav eluohtlike vigastuste oht paljude pöörlevate osade (mh veorihmade, generaatori, jahutusventilaatori jm) ja kõrgepinge all oleva süütesüsteemi tõttu. Pidage alati kinni järgmistest ohutusnõuetest:
 - Ärge puudutage kunagi süütesüsteemi elektrijuhtmeid.
 - Veenduge, et mingid ehted, lahtised rõivaesemed ega pikad juuksed ei saaks mootori pöörlevate osade vahele sattuda. See võib olla eluohtlik! Seepärast võtke enne töö alustamist ehted ära, pange juuksed patsi või katke kinni ning pange selga riided, mis on tihedalt vastu keha.
 - Ärge andke kunagi ilma vajalikke ettevaatusabinõusid rakendamata gaasi, kui käik on sees. Auto võib isegi rakendatud

seisupiduriga kohalt liikuma hakata. See võib olla eluohtlik!

- Kui teil on vaja teha kütuse- või elektrisüsteemiga seotud töid, järgige alltoodud täiendavaid ohutusnõudeid:
 - Lahutage auto aku alati auto elektrisüsteemist.
 - Ärge suitsetage.
 - Veenduge, et läheduses ei oleks lahtist tuld ega leeke.
 - Hoidke töökorras tulekustuti alati käepärast.

Keskkonda puudutav märkus

- Kontrollige regulaarselt pinda auto all, et avastaksite igasugused lekked võimalikult vara. Kui märkate õliplekke või mis tahes vedelike laike kohas, kuhu auto oli parkitud, laske oma auto asjatundlikus autoteeninduses üle kontrollida.
- Autost lekkinud vedelikud kahjustavad keskkonda. Seepärast peate auto all olevat pinda võimalike lekete avastamiseks regulaarselt kontrollima. Kui märkate õliplekke või mis tahes vedelike laike, laske oma auto asjatundlikus autoteeninduses üle kontrollida.

Juhis

Parempoolse rooliga mudelis* asuvad mõned vedelikupaagid mootoriruumi teisel küljel»» Joonis 214.

Kapoti avamine ja sulgemine

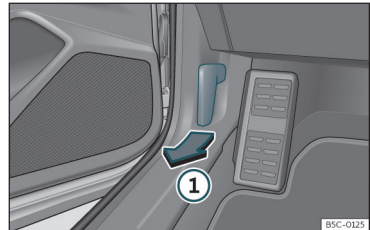

Joonis 212 Kapoti avamishoob juhi jalaruumis

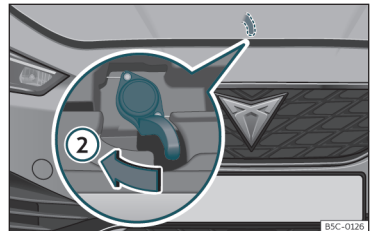

Joonis 213 Hoob kapoti all

Kapoti avamine

Kapott avatakse auto seest.

Kontrollige enne kapoti avamist üle, et klaasipuhastihooavad oleksid oma kohal vastu esiklaasi.

- Avage juhiuks ja tõmmake armatuurilaua all asuvat avamishooba»» **Joonis 212** ①.
- Kapoti avamiseks lükake kapoti keskel esiserva all asuvat hooba vasakule»» **Joonis 213** ②. Riivistuskonksud avanevad.
- Nüüd saab kapoti esiservast üles tõsta ja avada. Võtke tugivarras hoidikust välja ja kinnitage kapoti alaküljel selleks ette nähtud pessa.

Kapoti sulgemine

- Tõstke kapotti veidi ülespoole.

- Võtke tugivarras pesast välja ja pange oma hoidikusse tagasi.
- Kui kapott on u 30 cm kõrgusel, laske sellel kinni langeda, nii et see fikseeruks suletud asendisse.

Kui kapott korralikult ei sulgu, ärge vajutage seda allapoole. Avage kapott uuesti ja laske uuesti kinni langeda, nagu eespool kirjeldatud.

⚠ TÄHELEPANU

Kontrollige, et kapott oleks korralikult suletud. Kui kapott peaks sõidu ajal lahti paiskuma, võib juhtuda avarii.

ⓘ ETTEVAATUST

Kapoti ja esiklaasipuhastite kahjustamise vältimiseks avage kapott vaid juhul, kui esiklaasipuhastid on oma kohal vastu esiklaasi.

Vedelikutasemete kontrollimine

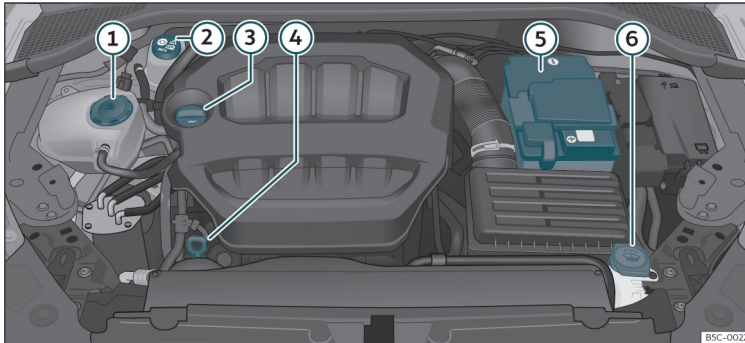

Auto erinevate vedelike tasemeid tuleb aeg-ajalt kontrollida. Kui vedelikke on vaja lisada, ärge kasutage vale tüüpi vedelikke, sest mootor võib seetõttu tõsiselt kahjustuda.

- ① Jahutusvedeliku paisupaak»» Lehekülg 331
- ② Pidurivedeliku paak»» Lehekülg 333
- ③ Mootoriõli täiteava kork»» Lehekülg 330
- ④ Mootoriõli mõõtevarras»» Lehekülg 330
- ⑤ Aku»» Lehekülg 335
- ⑥ Klaasipesuvedeliku paak»» Lehekülg 334

Juhis

Eri osade paigutus ja välimus võib sõltuvalt mootorist varieeruda.

Mootoriõli

Üldised juhised

Mootor on tehases täidetud spetsiaalse aastaringselt kasutatava kõrge kvaliteediga universaalse mootoriõliga.

Kuna mootori häireteta töö ja pika tööea tagamiseks on väga tähtis kasutada kvaliteetset

Joonis 214 Ülevaade eri osade paigutusest mootoriruumis

mootoriõli, kasutage õli lisamisel ja vahetamisel ainult VW standarditele vastavaid õlisid.

Soovitame teil lasta kõik õlivahetused läbi viia margiesinduses või mõnes teises asjatundlikus autoteeninduses.

Kui mootori õlitase on liiga madal

Teavet oma autole sobiva õige mootoriõli kohta saate oma autoteenindusest.

Kui soovitatavat mootoriõli ei ole saada, tohib **hädalukorras üks kord** enne järgmist õlivahetust lisada maksimaalselt 0,5 liitrit mõnd järgnevalt loetletud õlidest:

- **Bensiinimootorid:** õlid, mis vastavad standardile VW 504 00, VW 502 00, VW 508 00, ACEA C3 või API SN.

Laske mootoriõli asjatundlikus autoteeninduses ära vahetada.

CUPRA soovib CUPRA mootorite parima töökorra ja suutlikkuse tagamiseks kasutada SEATi originaalõli.

Mootoriõli lisandid

Mootoriõli hulka ei tohi segada mingit tüüpi lisandeid. Selliste lisandite kasutamisest tulenevaid kahjustusi auto garantii ei kata.

① ETTEVAATUST

Kui olete lisanud mootoriõli, mis ei vasta eelnimetatud või SEATi autoteeninduse poolt soovitatud standarditele, võtke palun arvesse järgmist:

- Mootori ja kübemefiltri* kahjustamise ohtu pole võimalik täielikult välistada.
- Kui lisasite mitte rohkem kui 0,5 liitrit mootoriõli, võite sõitu autoga jätkata. Viige auto esimesel võimalusel asjatundlikusse autoteenindusse ja laske õli ära vahetada. Vastasel juhul võib mootor kahjustuda.
- Kui lisasite rohkem kui 0,5 liitrit mootoriõli, sõitke edasi mootorit võimalikult vähe koormates, maksimaalselt keskmistel mootoripööretel. Ärge sõitke kiirusega üle 80 km/h ja ärge läbige üle 300 km (ligikaudu). Viige auto esimesel võimalusel asjatundli-

kusse autoteenindusse ja laske õli ära vahetada. Vastasel juhul võib mootor kahjustuda.

- Auto (mootori, väljalaskesüsteemi) võimaliku kahjustamise eest vastutate teie. Kahtluste korral pigem ärge käivitage mootorit, vaid pöörduge abi saamiseks asjatundliku autoteeninduse poole.
- Ärge käivitage mootorit, kui lisasite mootoriõli asemel mingit muud vedelikku. Pöörduge abi saamiseks asjatundliku autoteeninduse poole. Valed vedelikud võivad mootorit kahjustada!

ℹ Juhis

Enne pikemaid reise soovime osta pudeli VW spetsifikatsioonidele vastavat mootoriõli ning seda siis autos hoida. Nii on õige mootoriõli alati käepärast, kui peaks tekkima vajadus õli lisada.

Hoiatustuli

Põleb punase tulega

Ärge sõitu jätkake!

Mootori õlirõhk on liiga madal. Lülitage mootor välja. Kontrollige mootori õlitaset.

Kui hoiatustuli  hakkab vilkuma ja samal ajal kostab kolm **hoiatussignaali**, lülitage mootor kohe välja ja kontrollige õlitaset. Vajadusel lisage õli»» Lehekülj 330.

Kui hoiatustuli  vilgub, kuigi õlitase on normaalne, peatage auto. Sel juhul ei tohi mootor isegi tühikäigul töötada! Pöörduge abi saamiseks asjatundliku autoteeninduse poole.

Põleb kollase tulega

Kontrollige mootori õlitaset esimesel võimalusel. Lisage õli kohe, kui selleks tekib võimalus»» Lehekülj 330.

Vilgub kollase tulega

Õlitase me anduri rike.

Laske andur asjatundlikus autoteeninduses üle kontrollida. Senikaua on soovitatav igal tankimiskorral ka õlitaset kontrollida.

TÄHELEPANU

Järgige asjakohaseid ohutusnõudeid »»  peatükis Hoiatus- ja indikaatorituled leheküljel 87.

Mootori õlitaseme kontroll

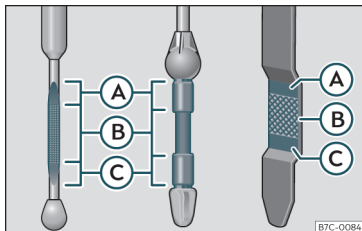

Joonis 215 Mootoriõli mõõtevarras

Mootori õlitaset saab vaadata mootoriõli mõõtevardalt.

Õlitaseme kontrollimine

- Parkige auto tasasele horisontaalpinnale.
- Laske mootoril lühikest aega tühikäigul töötada ning seisake mootor, kui see on töötemperatuurini soojenenud.
- Oodake umbes kaks minutit.
- Tõmmake mootoriõli mõõtevarras välja. Pühkige mõõtevarras puhta lapiga puhtaks ning lükake tagasi lõpuni sisse.
- Tõmmake seejärel mõõtevarras uuesti välja ning kontrollige õlitaset»» Joonis 215 . Vajadusel lisage mootoriõli.

Õlitase peab jääma vahemike (A) ja (C) vahele, kuid ei tohi olla kunagi kõrgem kui vahemik (A).

- Vahemik (A): ärge lisage õli.
- Vahemik (B): võite õli lisada, kuid õlitase peab jääma sellesse vahemikku.
- Vahemik (C): lisage õli, kuni õlitase kerkib vahemikku (B).

Sõltuvalt teie sõidustiilist ja tingimustest, milles autot kasutatakse, võib auto õlitarve olla kuni 0,5 l/1000 km. Uue auto esimese 5000 km jooksul on õlitarve isegi mõnevõrra suurem. Seepärast tuleb mootori õlitaset regulaarselt kontrollida, eelistatavalt igal tankimiskorral ja enne pikemaid sõite.

⚠ TÄHELEPANU

Mootoriruumis ja mootori kallal tehtavate tööde puhul peab olema väga ettevaatlik.

- Kui teete mingeid töid mootoriruumis, järgige alati kõiki ohutusnõudeid ja hoiatusi»» Lehekülg 325.

ⓘ ETTEVAATUST

Kui õlitase on vahemikust (A) kõrgem, ärge mootorit käivitage. Vastasel juhul võivad mootor ja katalüüsmuundur kahjustuda. Pöörduge asjatundliku autoteeninduse poole.

Mootoriõli lisamine

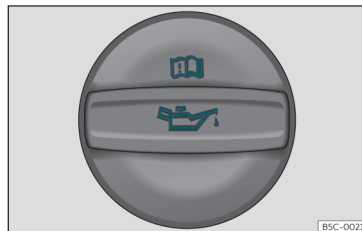

Joonis 216 Mootoriruumis: mootoriõli täiteava kork

Enne kapoti avamist lugege läbi asjakohased hoiatused ja järgige neis antud juhiseid»» ⚠ peatükis Hooldustööd mootoriruumis leheküljel 325.

Mootoriõli lisamine

- Keerake mootoriõli täiteava kork lahti ja eemaldage»» Joonis 216 .
- Lisage õli ettevaatlikult väikeste koguste kaupa (mitte üle 0,5 l).
- Ületäitmise vältimiseks oodake pärast iga väiksema koguse lisamist umbes 2 minutit ja kontrollige siis uuesti õlitaset»» Lehekülg 330.
- Vajadusel lisage veel veidi õli.
- Kui õlitase on kerkinud vähemalt vahemikku»» Joonis 215 (B), pange kork täiteava

peale tagasi ja keerake ettevaatlikult kinni >>> .

Mootoriõli täiteava asukoht on näha mootoriruumi joonisel >>> Lehekülg 328.

Mootoriõli spetsifikatsioonid >>> Lehekülg 328

TÄHELEPANU

Mootoriõli võib väga kergesti süttida! Olge väga hoolikas, et õli lisamisel ei läheks seda mootori kuumade osade peale.

ETTEVAATUST

Kui õlitase on vahemikust >>> Joonis 215  kõrgem, ärge mootorit käivitage. Vastasel juhul võivad mootor ja katalüüsmuundur kahjustuda. Pöörduge asjatundliku autoteeninduse poole.

Keskonda puudutav märkus

Õlitase ei tohi mingil juhul olla kõrgem vahemikust >>> Joonis 215 . Vastasel juhul võib see karteri tuulutussüsteemi kaudu väljalaskesüsteemi ning sealt otse ümbristevasse keskkonda sattuda.

Juhis

Enne pikemaid reise soovitame osta pudeli VW spetsifikatsioonidele vastavat mootoriõli ning seda siis autos hoida. Nii on õige

mootoriõli alati käepärast, kui peaks tekki-ma vajadus õli lisada.

Mootoriõli vahetamine

Soovitame teil lasta mootoriõli vahetada asjatundlikus autoteeninduses.

TÄHELEPANU

Vahetage mootoriõli ise üksnes juhul, kui teil on olemas selleks vajalikud tehnilised teadmised ja oskused!

- Enne kapoti avamist lugege läbi asjakohased hoiatused ja järgige neis antud juhiseid >>> Lehekülg 325.
- Oodake, kuni mootor on jahtunud. Kuum õli võib tekitada põletusi.
- Kandke silmade kaitseks mõeldud kaitseprille või -visiiri, et vältida õlipritsmetest põhjustatud silmatraumasid.
- Kui keerate õli väljalaskeava korgi sõrmedega lahti, hoidke oma käsivart horisontaalselt, et avast väljuv õli ei saaks hakata mööda kätt alla voolama.
- Kui mootoriõli satub nahale, peske see koht nahal hoolikalt puhtaks.
- Mootoriõli on mürgine! Kasutatud õli tuleb kuni selle hävitamiseni hoida turvalises lastele kättesaamatus kohas.

ETTEVAATUST

Mootoriõli hulka ei tohi segada mingit tüüpi lisandeid. See võib mootorit kahjustada. Selliste lisandite kasutamist tulenevaid kahjustusi auto tehasegarantii ei kata.

Keskonda puudutav märkus

- Soovitame teil lasta mootoriõli ja õlifiltrit vahetada asjatundlikus autoteeninduses.
- Ärge valage mootoriõli mitte kunagi kanalisatsiooni või maapinnale.
- Kasutage vana õli väljalaskmisel sobivat õli kogumisnõud, mis on piisavalt suur, et kogu mootorist väljuv õlikogus sinna ära mahuks.

Jahutussüsteem

Jahutusvedeliku spetsifikatsioonid

Mootori jahutussüsteem on tehases täidetud spetsiaalselt valmistatud jahutusvedelikuga, mis sisaldab eritootlusega vett ja vähemalt 40% jahutusvedeliku lisandit **G12evo** (TL-VW 774 J), mis on punakasliilast värvi. See segu tagab külmakindluse kuni temperatuurini -25 °C ja kaitseb mootori jahutussüsteemi kergmetalldetaille korrosiooni eest. Lisaks takistab see ka katlakivi ladestumist ning tõstab märgatavalt jahutusvedeliku keemispunkti. »

Jahutussüsteemi kaitsmiseks peab jahutusvedelik sisaldama alati vähemalt 40% jahutusvedeliku lisandit, seda ka soojas kliimas, kus külmumiskaitset pole tegelikult vaja.

Kui kliimatingimustest tulenevalt on vaja täiendavat kaitset, võib lisandi sisaldust suurendada, kuid ainult kuni 60 protsendini.

Vastasel juhul külmumiskindlus väheneb ja seetõttu halveneb ka vedeliku jahutusvõime.

Kui paaki on vaja jahutusvedelikku lisada, kasutage optimaalseima korrosioonikaitse tagamiseks segu, mis sisaldab **destilleeritud vett** ja vähemalt 40% jahutusvedeliku lisandit **G12evo**. Lisandi **G12evo** kokkusegamine mootori jahutusvedelikega G13 (TL-VW 774 J), G12 plus-plus (TL-VW 774 G), G12 plus (TL-VW 774 F), G12 (punane) või G11 (rohekassinine) vähendab korrosioonikaitset ning seetõttu tuleks selliseid segu­sid vältida.

⚠ TÄHELEPANU

Kui jahutussüsteemis ei ole piisavalt antifrüsi, võib mootor töötamast lakata, põhjustades avarii ja raskeid kehavigastusi.

- Veenduge, et jahutusvedeliku lisandi sisaldusprotsent vastaks madalaimale oodatavale temperatuurile selles piirkonnas, kus autot kasutama hakatakse.
- Kui välistemperatuur on väga madal, võib jahutusvedelik kül­muda ning sel juhul pole autoga sõita enam võimalik.

ⓘ ETTEVAATUST

Jahutusvedeliku originaal­lisandeid ei tohi kunagi kokku segada SEATi poolt heaks kiitmata jahutusvedelikega.

- Kui paisupaagis olev vedelik ei ole punakasilila, vaid on nt pruun, näitab see, et lisandi G12evo hulka on segatud ebasobivat jahutusvedelikku. Sellisel juhul tuleb jahutusvedelik esimesel võimalusel õige­ga asendada!

⚙ Keskonda puudutav märkus

Jahutusvedelikud ja nende lisandid võivad reostada keskkonda. Kui vedelikku loksuh maha, tuleb see kokku koguda ja keskkon­nahoidlikult kõrvaldada.

Jahutusvedeliku lisamine

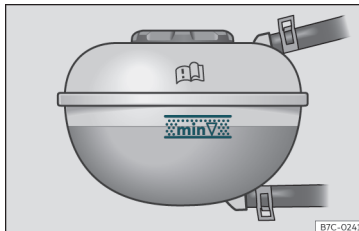

Joonis 217 Mootoriruumis: tähised jahutusvedeliku paisupaagil



Joonis 218 Mootoriruumis: jahutusvedeliku paisupaagi kork

Jahutusvedeliku paisupaak asub mootori­ruumis»»» Lehekül­g 328 .



Kui jahutusvedeliku tase on langenud miinimumtaseme tähisest **MIN** allapoole, lisage paaki jahutusvedelikku.

Jahutusvedeliku taseme kontroll

- Parkige auto tasasele horisontaal­pinnale.
- Lülitage süüde välja.
- Vaadake jahutusvedeliku taset jahutusvedeliku paisupaagi küljelt. Kui mootor on külm, peab jahutusvedeliku tase jääma paagi küljel olevate tähiste vahele»»» **Joonis 217**. Kui mootor on kuum, võib tase olla ülemisest tähisest veidi kõrgemal.

Jahutusvedeliku lisamine

- Oodake, kuni mootor on jahtunud.

- Katke jahutusvedeliku paisupaagi kork pak-su riidelapiga ja keerake kork siis ettevaatlikult vasakule poole lahti >>> .
- Lisage jahutusvedelikku ainult juhul, kui paisupaagis on veel vedelikku alles, vastasel juhul võite **mootorit kahjustada**. Kui paisupaak on tühi, ärge sõitu jätkake. Palun pöörduge abi saamiseks asjatundliku auto-teeninduse poole >>> .
- Kui paisupaagis on veel veidi jahutusvedelikku alles, lisage jahutusvedelikku kuni ülemise tähiseni.
- Lisage vedelikku seni, kuni vedelikutase jääb soovitud kõrgusele püsima.
- Keerake kork paagi peal korralikult kinni tagasi.

Kui jahutusvedelikku lekib, viige oma auto asjatundlikusse autoteenindusse ja laske jahutussüsteem üle kontrollida.

TÄHEPANU

- Jahutussüsteem on rõhu all. Ärge keerake jahutusvedeliku paisupaagi korki lahti, kui mootor on kuum – põletuste oht!
- Säilitage antifriisi selle originaalpakendist ning laste käeulatuses väljaspool.
- Kui teete hooldustöid mootoriruumis, pidage meeles, et jahutusventilaator võib automaatselt tööle hakata isegi juhul, kui süüde on välja lülitatud. Kui te sellega ei arvesta, võite viga saada.

ETTEVAATUST

Kui jahutusvedeliku paisupaak saab tühjaks, parkige auto ohutusse kohta ning ärge enam sõitu jätkake. Pöörduge abi saamiseks asjatundliku autoteeninduse poole.

Pidurivedelik

Pidurivedeliku taseme kontroll ja lisamine



Joonis 219 Mootoriruumis: pidurivedeliku paagi kork

Pidurivedeliku paak asub mootoriruumis >>> Lehekülj 328.

Pidurivedeliku taseme kontroll

Pidurivedeliku tase paagis peab jääma tähistest **MIN** ja **MAX** vahele.

Kui pidurivedeliku tase langeb lühikese aja jooksul märgatavalt või see langeb tähistest **MIN** allapoole, võib pidurisüsteemis olla leke. Pöörduge abi saamiseks spetsialisti poole. Madalast pidurivedeliku tasemest annab märku ka näidikuplokis süttiv hoiatustuli >>> Lehekülj 86.

Parempoolse rooliga mudelis asub pidurivedeliku paak mootoriruumi teisel küljel.

Pidurivedeliku vahetamine

Soovitame teil lasta pidurivedelikku vahetada asjatundlikus autoteeninduses.

TÄHEPANU

Kui pidurivedeliku tase on madal või kasutatakse sobimatut või liiga vana pidurivedelikku, võib pidurisüsteem töötamast lakata või pidurdusvõime halveneda.

- Kontrollige regulaarselt pidurisüsteemi ja pidurivedeliku taset!
- Kui pidurivedelik on vana ja pidurisüsteemi töökoormus on väga suur, võivad vedelikus tekkida aurumullid. Need mullid võivad pidurdusjõudu märgatavalt vähendada ja pidurdusteekonda pikendada ning pidurid võivad koguni täielikult töötamast lakata.
- Kasutage kindlasti ainult õiget pidurivedelikku. Kasutage ainult standardile VW 501 14 vastavat pidurivedelikku.
- Standardile VW 501 14 vastavat pidurivedelikku saate osta ametlikust CUPRA või >>>

SEATi autoteenindusest. Kui seda pidurivedeliku pole saada, kasutage ainult kõrge kvaliteediga pidurivedeliku, mis vastab standardi DIN ISO 4925 CLASS 4 või USA standardi FMVSS 116 DOT 4 nõuetele.

- Lisatav pidurivedelik peab olema uus.
- Pidurivedeliku peab säilitama korralikult suletud originaalpakendis turvalises lastele kättesaamatus kohas. Mürgistuse oht!

ⓘ ETTEVAATUST

Sööbiva toime tõttu ei tohi pidurivedelikku sattuda auto värvkattele.

🌿 Keskkonda puudutav märkus

Pidurivedelik võib reostada keskkonda. Kui vedelikku loksuh maha, tuleb see kokku koguda ja keskkonnahoidlikult kõrvaldada.

Klaasipesuvedelik

Klaasipesuvedeliku taseme kontroll ja lisamine

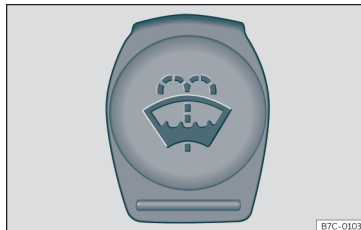

Joonis 220 Mootoriruumis: klaasipesuvedeliku paagi kork

Klaasipesuvedeliku paak asub mootoriruumis»»» Lehekülg 328.

Kontrollige regulaarselt vedelikutaset klaasipesuvedeliku paagis ja vajaduse korral lisage vedelikku.

Klaasipesuvedeliku paak sisaldab esi- ja tagaklaasi pesemiseks mõeldud klaasipuhastusvahendit.

- Avage kapott »»» Lehekülg 325.
- Klaasipesuvedeliku paagi tunnete ära selle korgil oleva sümboli järgi.
- Kontrollige, kas klaasipesuvedeliku on paagis piisavalt.

Puhas vesi ei ole klaaside puhastamiseks piisavalt tõhus. Seepärast soovitame lisada klaasipesuvedeliku hulka alati spetsiaalset klaasipuhastusvahendit.

Soovitavad klaasipuhastusvahendid

- Soojal aastaajal soovitame kasutada klaaside puhtuse tagamiseks suvist puhastusvahendi kontsentrati G 052 184 A1. Valmistage klaasipesuvedelik vahekorras 1:100 (1 osa kontsentrati ja 100 osa vett).
- Aastaringseks kasutamiseks sobib kontsentrati G 052 164 A2. Talvine kuni -18 °C talv klaasipesuvedelik valmistage vahekorras 1:2 (1 osa kontsentrati ja 2 osa vett). Muul ajal sobib ka vahekord 1:4.

Andmed klaasipesuvedeliku paagi mahu kohta leiate»»» Lehekülg 368.

ⓘ ETTEVAATUST

Kui klaasipesuvedelik ei sisalda piisavalt külmumist takistavaid aineid, võib see esi- ja tagaklaasil jäätuda, vähendades nähtavust nii auto ette kui ka taha.

- Kasutage talvistel temperatuuridel alati külmumiskindlat klaasipesuvedelikku.
- Kui väljas on miinuskraadid, ärge kasutage esiklaasipuhasteid ja -pesurit enne, kui olete esiklaasi kütte- ja ventilatsioonisüsteemi abil soojendanud. Vastasel juhul võib isegi külmumiskindel klaasipesuvedelik esiklaasil jäätuda ja nähtavust takistada.

ⓘ ETTEVAATUST

Ärge segage klaasipesuvedeliku hulka kunagi mootori jahutusvedeliku lisandeid ega antifriisi. See võib klaasile pritsides moodustada õlise kihi, millest enam normaalselt läbi ei näe.

- Kasutage ainult puhas vett koos CUPRA poolt soovitatud puhastusvahendi kontsentraadiga.
- Vajadusel lisage vedelikule spetsiaalset külmumist takistavat vahendit.

ⓘ ETTEVAATUST

- Ärge segage CUPRA poolt soovitatud tooteid kokku mingite teiste toodetega. See võib põhjustada sadestise teket, mille tõttu pesuripihustid võivad ummistada.
- Ärge ajage autosse eri vedelike lisamiseks neid omavahel segi ning veenduge, ei lisaksite igasse paaki õiget vedelikku. Valede vedelike lisamise tagajärjel võivad tekkida tõsised häired ja mootor võib kahjustuda!
- Kui klaasipesuvedelik on otsas, võib nähtavus läbi esiklaasi märgatavalt halveneda.

12 V aku

Üldine teave

Auto 12 V aku asub mootoriruumis. See on peaaegu **hooldusvaba** ning seda kontrolli-

take auto korralise hoolduse käigus teie autoteeninduses. Kontrollige sellegipoolest ka ise, kas aku klemmid on puhtad ning kõvasti kinni keeratud, eriti just suvel ja talvel.

Kõik aku kallal tehtavad tööd nõuavad professionaalseid eriteadmisi. Seepärast laske kõiki akuga seotud töid teha ametlikus CUPRA või SEATi autoteeninduses või akudele spetsialiseerunud töökojas. Sellega vältite happepõletuste ja aku plahvatamise ohtu!

Akut ei tohi avada! Ärge proovige kunagi ise aku vedelikutaset muuta. Sellise tegevuse käigus võib plahvatusohtlik gaas akust välja pääseda ja plahvatada.

Aku hoiatussümbolid



Kandke silmade kaitseks mõeldud kaitseprille või -visiiri.



Akuhape on tugevalt sööbiv. Kandke kaitsekindaid ja kaitseprille või -visiiri. Peske elektrolüüdi pritsmed otsekohe rohke veega maha.



Elav tuli, sädemed, lahtised leegid ja suitsetamine aku läheduses on keelatud!



Akut võib laadida ainult hästi ventileeritud kohas. Plahvatuse oht!



Hoidke lapsed alati akuhappest ja akust eemal.



Järgige alati kasutusjuhendis antud juhiseid.

Aku lahutamine auto elektrisüsteemist

Aku tohib auto elektrisüsteemist lahutada ainult erandjuhul. Pärast aku lahutamist mõned auto funktsioonidest enam ei tööta. Kui aku tagasi ühendatakse, tuleb need funktsioonid lähtestada.

Aku lahutamisel auto elektrisüsteemist eemaldage aku küljest esimesena miinuskaabel ja seejärel plusskaabel.

Enne aku lahutamist lülitage auto vargusvastane alarmsüsteem* välja. Vastasel juhul hakkab alarm tööle.

Kui autot pikka aega ei kasutata

Auto on varustatud süsteemiga, mis jälgib auto voolutarvet, kui mootorit pole pikema perioodi jooksul käivitatud»» Lehekülg 339. Aku tühjenemise vältimiseks võib see süsteem mõned auto funktsioonid (nt sisevalgustuse või ukse lukkude avamise kaugjuhtimisega) ajutiselt välja lülitada. Niipea, kui süüde sisse lülitatakse ja mootor käivitatakse, hakkavad need funktsioonid uuesti tööle.

Iseärasused talvistes oludes

Talveperioodil võib aku käivitusvõimsus mõnevõrra väheneda. Vajaduse korral tuleb akut laadida »» ⚠.



⚠ TÄHELEPANU

Kui teete auto aku ja elektrisüsteemiga seotud töid, arvestage alati sellega, et selliste töödega kaasneb vigastuste ja keemiliste põletuste ning õnnetuse- ja süttimi-soht. Seepärast:

- Kandke silmade kaitseks mõeldud kaitseprille või -visiiri. Kaitske oma silmi, nahka ja riideid akuhappe ja pliidi sisaldavate osakes-te eest.
- Akuhape on tugevalt sööbiv. Kandke kaitsekindaid ja kaitseprille või -visiiri. Ärge akut kallutage, sest hape võib sel moel ventilaatsiooniavadest välja valguda.
- Kui nahale, silma või riieteale satub elektrolüüdipriitsmeid, neutraliseerige need seebilahusega ning loputage siis rohke puhta veega maha. Kui hapat neelatakse kogemata alla, pöörduge viivitamatult arsti poole.
- Elav tuli, sädemed, lahtised leegid ja suitsetamine aku läheduses on keelatud! Vältige kaablite ja elektriseadmete käsitlemist sädemete ja staatiliste laengute teket. Ärge tekitage kunagi lühist aku klemmide vahel. Põletavad sädemed võivad teid vigastada.
- Aku laadimisel eraldub sellest plahvatusohtlik gaasisegu. Seepärast tohib akut laadida ainult hästi ventileeritud ruumis.
- Hoidke lapsed alati akuhappest ja akust eemal.
- Enne auto elektrisüsteemiga seotud tööde alustamist seisake mootor ning lülitage

süüde ja kõik auto elektriseadmed alati välja. Seejärel eemaldage miinuskaabel aku küljest. Auto lampide vahetamisel piisab sellest, kui lülitate auto tuled välja.

- Enne aku lahutamist auto elektrisüsteemist lülitage vargusvastane alarmsüsteem välja, avades auto uked lukust. Vastasel juhul hakkab alarm tööle.
- Aku lahutamisel auto elektrisüsteemist eemaldage aku küljest esimesena miinuskaabel ja seejärel plusskaabel.
- Enne, kui aku tagasi ühendate, lülitage kõik auto elektriseadmed välja. Ühendage akuga alati esimesena plusskaabel ja seejärel miinuskaabel. Olge tähelepanelik, et kaablid mingil juhul omavahel vahetusse ei läheks. See võib põhjustada süttimise.
- Ärge laadige kunagi akut, mis on külmunud või pärast külmumist üles sulanud. See võib põhjustada plahvatus- ja keemilisi põletusi! Asendage aku uuega, kui see on kas või üks kord ära külmunud. Tühjenenud aku võib külmuda juba 0 °C lähedastel temperatuuridel.
- Kontrollige, et õhutusvoolik oleks alati korralikult aku külge kinnitatud.
- Ärge kasutage kunagi kahjustatud akut. See võib põhjustada plahvatus- ja asendage kahjustatud aku viivitamatult uuega.

⚠ TÄHELEPANU

Auto 12 V aku loetakse kuluosaks. Aku võimsuse vähenemise tagajärjel võivad mõ-

ned tähtsad turvasüsteemid (sh nt roolivõimendi, erinevad automaatselt pidurdavad abisüsteemid, auto tuled või turvapadjad) töötamast lakata või töötada vaid piiratud ulatuses. Nii võib juhtuda raskete kehavigastustega lõppev avarii. Selle vältimiseks pidage kinni järgmisest soovitusest:

- Laske auto 12 V aku iga nelja aasta järel asjatundlikus autoteeninduses uuega asendada.

ⓘ ETTEVAATUST

- Ärge jätke akut pikaks ajaks otsese päikese- ja ultraviolettkiirguse mõju alla, sest tugev ultraviolettkiirgus võib aku korpus kahjustada.
- Kui jätate auto külma ilmaga pikaks ajaks seisma, kaitske akut „külmumise“ eest. Vastasel juhul kahjustub aku pöördumatult.

Hoiatustuli

🔌 Põleb punase tulega

Häire generaatori töös.

Süüte sisselülitamisel süttib hoiatustuli põlema. Kui mootor on käivitu- nud, peab see kustuma.

Kui hoiatustuli süttib sõidu ajal, ei lae generaator enam auto akut. Sel juhul peaksite otsekohe lähimasse asjatundlikusse autoteenindusse sõitma.

Aku tühjenemise aeglustamiseks lülitage väl- ja kõik auto elektriseadmed, mille kasutamine pole hetkel hädavajalik.

Hoiatustuli

✓ Kehtib hübriidautode puhul

Hoiatustuled ja teated näidikuploki või info- ja meelelahutusüsteemi ekraanil:

The 12 V vehicle battery does not charge. Stop safely!

- (12 V aku ei lae. Peatage ohutult auto!): Hoiatustuli põleb punase tulega. Peatage auto ja lülitage süüde välja. Pöörduge abi saamiseks asjatundliku autoteeninduse poole.

Error: 12 V vehicle battery. Engine cannot be started. Go to the workshop.

- (Viga: 12 V aku. Mootorit ei saa käivitada. Pöörduge teenindusse.): Hoiatustuli põleb kollase tulega. Kui süüde lülitatakse välja, ei saa autot enam uuesti käivitada. Auto funktsioonid või stabiilsus võivad olla piiratud. Pöörduge kohe asjatundliku autoteeninduse poole.

Low level of the 12 V vehicle battery. Charge while driving.

- (12 V aku peaaegu tühi. Laadimine sõidu ajal.): Hoiatustuli põleb kollase tulega. Käivitusvõimsus võib olla piiratud. Kui see teade

kaob mõne aja möödudes, on aku sõidu ajal uuesti piisava tasemeni täis laetud. Kui teade ei kao, viige auto asjatundlikusse autoteenindusse.

Replace the 12V vehicle battery. Take the vehicle to a workshop.

- (Asendage 12 V aku uuega. Viige auto teenindusse.): Hoiatustuli põleb kollase tulega. Auto 12 V aku on jõudnud peaaegu oma kasuliku tööea lõppu. Pöörduge asjatundliku autoteeninduse poole ning paluge auto 12 V aku üle kontrollida ja vajadusel uuega asendada»»» Lehekülj 338.

Check the 12V vehicle battery.

- (Kontrollige 12 V akut.): Hoiatustuli põleb kollase tulega. Ühendus auto elektrisüsteemi ja 12 V aku vahel on katkenud või häiritud. Laske auto elektrisüsteem asjatundlikus autoteeninduses üle kontrollida.

Error: 12-volt vehicle battery diagnosis. Visit a workshop.

- (Viga: 12 V aku diagnostika. Pöörduge teenindusse.): Hoiatustuli põleb kollase tulega. 12 V aku kontrollisüsteem ei tööta. Laske auto elektrisüsteem asjatundlikus autoteeninduses üle kontrollida.

Aku elektrolüüdi taseme kontroll

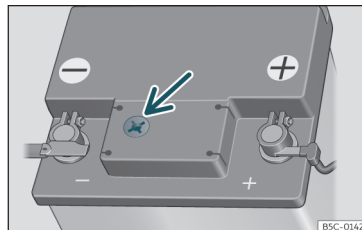

Joonis 221 Vaateaken 12 V aku peal (skemaatiline kujutis)

Suure läbisõidu korral, sooja kliimaga riikides ja vana aku puhul tuleb aku elektrolüüdi taset regulaarselt kontrollida.

- Avage kapott ja tõstke aku esiosa kaitsev kate üles »»» ⚠ peatükis Hooldustööd mootoriruumis leheküljel 325.

- Kontrollige värvinäitu aku peal olevas ümaras vaateaknas.

- Kui vaateaknas on õhumullid, koputage õrnalt aknale, kuni mullid kaovad.

12 V aku asukoht on näha eeltoodud mootoriruumi joonisel»»» Lehekülj 328.

Värvinäit aku peal olevas ümaras vaateaknas („võlusilmas“) muutub vastavalt aku laetuse tasemele ja elektrolüüdi tasemele. »

Värvinäit võib olla kahte eri värvi:

Kollane või värvitu: Aku elektrolüüdi tase on liiga madal. Pöörduge asjatundliku autoteeninduse poole ning laske auto 12 V aku üle kontrollida ja vajadusel uuega asendada.

Must: Aku elektrolüüdi tase on normis.

Aku elektrolüüdi taseme kontroll

✓ Kehtib pistikhübride (PHEV) puhul



Joonis 222 Aku paigalduskoht pagasiruumis

12 V aku katte eemaldamine ja paigaldamine

- Avage tagaluuk.
- Auto 12 V aku asub pagasiruumi põranda all.
- Tõstke pagasiruumi põrand üles»»» Lehekülj 143, et 12 V aku kattele ligi pääseda »»» Joonis 222.

12 V aku katte avamine

Kasutage katte *avamiseks* ja *sulgemiseks* mõnd selleks sobivat tööriista.

Aku laadimine või uuega asendamine

Kui teete oma autoga sageli ainult lühikesi sõite või jätate auto pikkaeks perioodideks seisma, peate laskma akut ka korraliste hoolduste vahel asjatundlikus autoteeninduses kontrollida.

Kui aku on tühjenenud ja teil on probleeme auto käivitamisega, võib aku olla kahjustatud. Sellisel juhul soovitame teil pöörduda asjatundliku autoteeninduse poole, et lasta auto 12 V aku üle kontrollida ning vajadusel täis laadida või uuega asendada.

Aku laadimine

Teie auto akut peab laskma laadida ainult asjatundlikus autoteeninduses, sest teie autosse on paigaldatud eritehnoloogial töötavad akud ning neid tohib laadida ainult kontrollitud keskkonnas.

Aku asendamine uuega

Auto aku on projekteeritud vastavalt selle paigalduskohale ning varustatud spetsiaalsete turvafunktsioonidega. Kui teil on vaja aku uuega asendada, pöörduge palun enne uue aku ostmist asjatundliku autoteeninduse

poole ning uurige järele, millistele nõuetele peab uus aku elektromagnetilise ühilduvuse, mõõtmete, hooldamise, võimsuse ja kasutusohutuse osas vastama. CUPRA soovib teil lasta aku uuega asendada enda ametlikus autoteeninduses.

Start-stopp-süsteemiga »»» Lehekülj 222) mudelid on varustatud spetsiaalse akuga. Seepärast tuleb see asendada täpselt samadele tehnilistele näitajatele vastava akuga.

Teie auto on varustatud intelligentse energia haldussüsteemiga, mis juhib elektrienergia jaotamist auto eri osade vahel»»» Lehekülj 339. Tänu energia haldussüsteemile laetakse akut palju tõhusamalt kui ilma sellise süsteemita autodes. Energia haldussüsteemi parima töökorra tagamiseks ka pärast aku vahetamist soovitame asendada aku täpselt sama tüüpi ja sama tootja akuga, nagu oli autole tehases paigaldatud originaalaku. Lisaks tuleb lasta uus aku asjatundlikus autoteeninduses kodeerida koostööks energia haldussüsteemiga, et kõik süsteemi funktsioonid ka pärast aku vahetamist korralikult töötaks.

⚠ TÄHELEPANU

- Kasutage alati ainult hooldusvabasisid, mis iseenesest ei tühjene ning mille omadused, tehnilised näitajad ja suurus on täpselt samad kui tehases paigaldatud originaalaku. Aku kõik tehnilised andmed on kirjas aku korpusel.

- Enne mis tahes akuga seotud töid lugege läbi asjakohased hoiatused ja järgige neis antud juhiseid »» ⚠ peatükis Üldine teave leheküljel 336.

🌿 Keskkonda puudutav märkus

⚠ Akud sisaldavad mürgiseid aineid: väävelhapat ja pliid. Seepärast tuleb aku hävitada õigesti vastavalt jäätmeseadusele ja seda ei tohi mitte mingil juhul visata tavaliste seegaolmejäätmete hulka.

Energia haldussüsteem

Käivitusvõimsuse optimeerimine

Energia haldussüsteem juhib elektrienergia jaotamist auto eri osade vahel ning hoolitseb sel moel selle eest, et alati oleks alles piisavalt energiat mootori käivitamiseks.

Kui traditsioonilise elektrisüsteemiga auto jäetakse pikaks ajaks seisma, hakkab selle aku vähehaaval tühjenema, sest teatud elektriseadmed (nt immobilisaator) jätkavad voolutarbimist ka siis, kui süüde on väljas. Nii võib mõnikord juhtuda, et mootori käivitamiseks ei olegi enam alles jäänud piisavalt elektrit.

Teie auto on aga varustatud intelligentse energia haldussüsteemiga, mis juhib elektri-

energia jaotamist auto eri osade vahel. See parandab märgatavalt käivitusvõimsust ning pikendab ka aku kasulikku tööiga.

Energia haldussüsteemil on kolm põhifunktsiooni: **aku diagnostika**, **varuvooluhaldus** ja **dünaamiline energiahaldus**.

Aku diagnostika

Aku diagnostikafunktsioon registreerib pidevalt aku seisundit iseloomustavaid väärtusi. Selleks kasutatakse andureid, mis mõõdavad aku pinget, voolu ja temperatuuri. Need andmed võimaldavad süsteemil jooksvalt välja arvutada aku võimsuse ja laetuse taseme.

Varuvooluhaldus

Varuvooluhalduse funktsioon vähendab voolutarbimist siis, kui auto on pargitud. Kui süüde on välja lülitatud, juhib see funktsioon erinevate elektriseadmete toitevarustust. Süsteem võtab seejuures arvesse ka aku diagnostika andmeid.

Sõltuvalt aku laetuse tasemest lülitatakse erinevad elektriseadmed ühekaupa üksteise järel välja, et vältida aku liigset tühjenemist ning tagada mootori käivitamiseks piisavat käivitusvõimsust.

Dünaamiline energiahaldus

See funktsioon jaotab genereeritud energiat sõidu ajal erinevate elektriseadmete ja süsteemide vahel vastavalt nende tegelikule va-

jadusele. Energiahalduse funktsioon hoolitseb selle eest, et autosisesed süsteemid ei tarbiks rohkem elektrit, kui generaator suudab genereerida, tagades sel moel pidevalt optimaalseima aku laetuse taseme.

📄 Juhis

- **Energia haldussüsteem ei suuda ületada füüsikaseaduste piire. Pidage meeles, et aku mahtuvus ja kasulik tööiga on piiratud.**
- **Kui on tekkinud oht, et auto ei käivitu, süttib generaatori häire või tühja aku hoia-tustuli ⚠»» Lehekülj 86.**

Aku tühjenemine

Käivitusvõimsuse tagamine on süsteemi peaeesmärk.

Lühikesed sõidud, linnaliiklus ja madalad temperatuurid koormavad akut kõige enam. Sellistes tingimustes tarbitakse väga palju elektrienergiat, kuid juurde genereeritakse seda väga vähe. Kriitiline on olukord ka juhul, kui elektriseadmeid kasutatakse siis, kui mootor ei tööta. Sellisel juhul kulutatakse elektrit, samal ajal seda üldse juurde genereerimata.

Just sellistes olukordades võite märgata, kuidas energia haldussüsteem elektrienergia jaotamise aktiivselt sekkub. »

Kui autot pikka aega ei kasutata

Kui autoga pikema perioodi jooksul – alates mitmest päevast kuni mitme nädalani – ei sõideta, lülitab energia haldussüsteem erinevad elektriseadmed ühekaupa üksteise järel välja või vähendab nende voolutarbimist. Seeläbi vähendatakse auto elektrikulu ning tagatakse auto käivitumine ka pika aja möödudes. Mõned mugavusfunktsioonid, nt uste avamine kaugjuhtimisega, ei pruugi teatud tingimustel enam töötada. Need funktsioonid hakkavad uuesti tööle, kui süüde taas sisse lülitatakse ja mootor käivitatakse.

Kui mootor ei tööta

Kui näiteks kuulate raadiot siis, kui auto mootor ei tööta, tähendab see akut.

Kui sellise energiatarbimise tulemusel tekib oht, et mootor enam ei käivitu, ilmub juhi infosüsteemiga* mudelites ekraanile vastav teade.

Selle teatega palutakse teil aku laadimiseks auto mootor kohe käivitada.

Kui mootor töötab

Kuigi generaator genereerib sõidu ajal elektrienergiat, võib aku ikkagi tühjeneda. Nii võib juhtuda, kui tarbitakse suures koguses elektrit, ent juurde genereeritakse samal ajal vähe, eriti juhul, kui aku ei ole ka algselt täiesti täis.

Vajaliku energiatasakaalu saavutamiseks lülitab süsteem sellises olukorras kõige enam elektrit tarbivad seadmed ajutiselt välja või vähendab nende voolutarbimist. Eriti palju kulutavad elektrit näiteks küttesüsteemid. Kui märkate, et nt istmesoojendus* või tagaklaasi soojendus ei tööta, on need ilmselt ajutiselt välja lülitatud või nende võimsusaset vähendatud. Need süsteemid hakkavad uuesti tavapärasel tööle kohe, kui selleks on taas olemas piisavalt elektrienergiat.

Lisaks võite märgata, et vajaduse tekkides töötab mootor tühikäigul pisut kõrgematel pööretel. See on normaalne, muretsemiseks pole põhjust. Kõrgemad tühikäigupöörded võimaldavad generaatoril samaaegselt nii suurenenud energiavajadust täita kui ka akut laadida.

Rattad

Veljed ja rehvid

Üldised juhised

- Kui teie autol on **uued rehvid**, sõitke nendega esimese 500 km jooksul eriti ettevaatlikult.
- Kui teil on vaja sõita üle äärekivi või mõne muu sarnase takistuse, tehke seda väga aeglaselt ja võimaluse korral alati täisnurga all.
- Kontrollige aeg-ajalt üle, ega rehvidele ei ole mingeid kahjustusi (torkeauke, sisselõikeid, pragusid või sissemuljutud kohti). Eemaldage turvisemustrit vahelt võõrkehade.
- Kahjustatud veljed ja rehvid peab kohe uudega asendama.
- Kaitske auto rehve kokkupuute eest määrdeainete, õli ja kütusega.
- Asendage kaotsi läinud ventiilkorgid esimesel võimalusel uutega.
- Rataste eemaldamisel märkige rehvidele nende pöörlemissuund, et see jääks samaks ka pärast kohale tagasi paigaldamist.
- Pärast eemaldamist peab velgi ja rehve hoidma jahedas, kuivas ja eelistatavalt pimedas kohas.

Madala profiiliga rehvid

Võrreldes tavarehvidega on madala profiiliga rehvide veerepind laiem ja külgseina kõrgus väiksem ning need on mõeldud paigaldamiseks suurema diameetriga velgedele. See-tõttu on ka sõit nendega veidi sportlikum.

Madala profiiliga rehvid võivad tavarehvidest kergemini kahjustuda, nt üle suurte konaruste, kanalisatsioonikaevude, äärekivide või läbi teeaukude sõites. Seepärast on nende rehvide puhul õige rehvirõhk eriti tähtis >>> Lehekülg 343.

Rehvide ja velgede kahjustamise vältimiseks sõitke halvas seisundis teedel väga ettevaatlikult.

Kontrollige rehvid iga 3000 km läbimise järel oma silmaga üle.

Kui rehvid või veljed on saanud tugeva löögi või on muul moel kahjustunud, laske need asjatundlikus autoteeninduses üle kontrollida ja vajadusel uutega asendada.

Madala profiiliga rehvid võivad kuluda kiiremini kui tavarehvid.

Varjatud kahjustused

Rehvide ja velgede kahjustused pole sageli palja silmaga nähtavad. Kui märkate auto ebatavalist **vibreerimist** või auto **kisub pidevalt ühele poole viltu**, võib see olla märk sellest, et mõni rehvidest on kahjustatud. Kui teil on põhjust arvata, et rehvi on vigas saanud,

vähendage otsekohe kiirust. Kontrollige, kas näete rehvidel mingeid kahjustusi. Kui väli-seid kahjustusi pole näha, sõitke aeglaselt ja ettevaatlikult lähimasse asjatundlikusse autoteenindusse ning laske auto üle kontrollida.

Rehvi tunginud võõrkehad

- Kui mõni võõrkeha on tunginud sügavale läbi rehvi, ärge seda eemaldage!
- Kui teie auto varustusse kuulub rehvi kiirre- mondi komplekt, parandage torkeauk ära vastavalt osas >>> Lehekülg 46 antud juhiste- le. Laske rehvi asjatundlikus autoteeninduses korda teha või uuega asendada. CUPRA soov- itab selleks pöörduda ametliku CUPRA või SEATi teeninduse poole.

Hermeetik, mis katab rehvi veerepinna sise- külje, ümbritseb sissetunginud võõrkeha ja sulgeb sel moel ajutiselt torkeaugu.

Suundmustriga rehvid

Suundmustriga rehvide pöörlemissuunda näitab rehvi küljel asuv nool. Järgige rehvide paigaldamisel tingimata seda pöörlemis- suunda. Ainult sel juhul on tagatud rehvi op- timaalne haardumine ja vesiliikindlus ning minimaalne veeremüra ja kulumine.

Hilisem lisavarustuse paigaldamine

Kui soovite paigaldada oma autole algsest erinevad veljed, rehvid või ilukilbid, soovita-

me teil tehniliste võimaluste osas nõu pidada ametliku CUPRA või SEATi teenindusega.

Kiirusklassi tähis

Kiirusklassi tähis näitab rehvi lubatud maksi- mumkiirust.

P	Kuni 150 km/h
Q	Kuni 160 km/h
R	Kuni 170 km/h
S	Kuni 180 km/h
T	Kuni 190 km/h
U	Kuni 200 km/h
H	Kuni 210 km/h
V	Kuni 240 km/h
Z	Kuni 240 km/h
W	Kuni 270 km/h
Y	Kuni 300 km/h

Mõned rehvitootjad tähistavad rehve, mille lubatud maksimumkiirus on üle 240 km/h, tähekombinatsiooniga „ZR“.

⚠ TÄHELEPANU

- Esimese 500 km jooksul ei ole uute rehvi- de haardumine veel ettenähtud tasemel. Sõitke sel ajal võimalike liiklusõnnetuste vältimiseks ettevaatlikult.
- Ärge sõitke kunagi kahjustatud rehvide- ga. Nii võib juhtuda õnnetus.

>>

- Kui märkate sõidu ajal auto ebatavalist viibreerimist või auto kisub pidevalt ühele poole viltu, peatage kohe auto ja kontrollige rehvid üle.
- Ärge kasutage kunagi vanu või tundmatu ajalooaga kasutatud rehve.

Uued veljed ja rehvid

Soovitame teil lasta kõik rehvide ja velgedega seotud tööd läbi viia asjatundlikus autoteeninduses. Seal on olemas vajalikud eritööriistad ja varuosad ning nõutav oskusteave.

- Isegi talverehvid kaotavad haardumise, kui sõidetakse jää peal. Kui olete paigaldanud oma autole uued rehvid, sõitke esimese 500 km jooksul ettevaatlikult ja mõõduka kiirusega.
- Kõigile neljale rattale peavad olema paigaldatud täpselt ühesugused rehvid, mille tüüp, mõõt (veereübermõõt) ja võimalusel ka turvisemuster on samad.
- Ärge asendage rehve uutega kunagi ükshaaval, vaid vähemalt paarikaupa – sama telje mõlemal rattal korraga.
- Kui soovite paigaldada oma autole tehases paigaldatud velgede ja rehvide kombinat-

sioonist erinevad veljed ja rehvid, pidage enne nende ostmist nõu asjatundliku autoteenindusega »» 

Teie auto jaoks heaks kiidetud velgede ja rehvide mõõdud on kirjas auto dokumendis (nt EÜ vastavusertifikaadis (COC¹⁾). Eri riikides on autoga kaasa antud dokumendid erinevad.

Kui varuratas on teist tüüpi kui auto ülejäänud neli ratast – nt talverehvide või eriti laia-ade rehvide kasutamisel – tohib varuratast kasutada rehvi purunemise korral (nt torkeaugu tõttu) ainult ajutiselt ning autoga peab sõitma väga ettevaatlikult. Paigaldage tavaratas esimesel võimalusel autole tagasi.

Nelikveolistel mudelitel peavad kõigil neljal rattal olema täpselt ühesugused sama kaubamärgi rehvid, mille tüüp ja turvisemuster on täpselt samad, et jõuülekandesüsteem rataste erineva pöörlemiskiiruse tõttu ei kahjustuks. Seetõttu tuleb rehvi purunemise korral kasutada ainult sellist varuratast, mille veereübermõõt on täpselt sama kui auto tavarattal.

Tootmiskuupäev

Tootmiskuupäev on märgitud rehvi küljele (võib olla ka ratta siseküljel):

DOT ... 2218 ...

Selles näites tähendavad numbrid seda, et rehvi on valmistatud 2018. aasta 22. nädalal.

TÄHELEPANU

- Kasutage ainult selliseid velje ja rehvi kombinatsioone ning rattapolte, mis on CUPRA poolt heaks kiidetud. Vastasel juhul võib auto vigi saada ning võib juhtuda avariid.
- Tehnilistel põhjustel ei ole teie auto all võimalik kasutada teiste sõidukite rattaid, mõnikord isegi mitte täpselt sama automodeli rattaid.
- Kontrollige alati üle, et teie valitud rehvide kasutamisel jääks rehvi ja auto vahele piisavalt vaba ruumi. Ärge usaldage rehvide valimisel üksnes rehvide märgitud mõõtu, sest sõltuvalt tootjast võib rehvi tegelik mõõt sellest märgatavalt erineda. Kui rehvi ja auto vahele ei jää piisavalt vaba ruumi, võib rehvi hakata vastu autot käima ning rehvi ja/või auto võib vigi saada. Selle tagajärjel võib tekkida avariiohtlik olukord.
- Kasutage rehve, mis on vanemad kui 6 aastat, ainult hädaolukorras ning sõitke nendega väga ettevaatlikult.
- Teie autole ei ole lubatud paigaldada nn tühjenemiskindlaid (run-flat) rehve! Selliste rehvide lubamatu kasutamine võib

¹⁾ COC = Certificate of Conformity (vastavusertifikaat)

põhjstada õnnetusi ja kahjustada teie autot.

- Kui paigaldate oma auto velgedele täiendavad ilukilbid, kontrollige, et need ei takistaks pidurisüsteemi jahutamiseks vajalikku õhuvahetust. Vastasel juhul võib juhtuda õnnetus!
- Aerodünaamiliste velgede ja/või pealekruvitud plastelementidega (suletud disainiga) velgede kasutamisel võib jää ja lumi suurema tõenäosusega velgede sisse koguneda. Arvestage selle võimalusega, sest velgede sisse kogunenud lumi ja jää võib sõltuvalt sõidusituatsioonist kiirustel üle 40 km/h auto vibreerima panna. Selle vältimiseks on soovitatav jää ja lumi velgede seest sooja vee abil kõrvaldada.
- Kui sõidate suurel kiirusel või väga sportliku sõidustiiliga mulla- või kruusateedel, võivad kivikesed plastelementidega velgede sisse sattuda. Kui näete, et kivid on alumiiniumvelje ja plastosade vahele kinni jäänud, võite proovida neid survepesuriga eemaldada.

Keskikonda puudutav märkus

Vanad rehvid tuleb hävitada vastavalt kehtivale jäätmeseadusele.

Juhis

- Kui soovite paigaldada oma autole originaalvelgedest ja -rehvidest erinevas mõõdus veljed ja rehvid või soovite kasutada

esi- ja tagateljel erinevaid velje ja rehvi kombinatsioone, küsige nõu CUPRA ametlikust teenindusest, kust saate teavet võimalike variantide kohta.

- Ärge paigaldage oma autole kunagi kasutatud rehve, kui te pole kursis nende „varasema ajaloo“ga“.

Rehvi kasulik tööiga

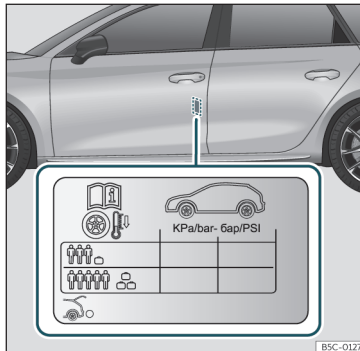

Joonis 223 Rehvirõhkude sildi asukoht

Õige rehvirõhk ja rahulik sõidustiil pikendavad rehvide kasulikku tööiga.

- Kontrollige rõhku oma auto rehvides vähemalt kord kuus ning enne iga pikema sõidu alustamist.

• Rõhku tuleb rehvides kontrollida alati siis, kui rehvid on *külmad*. Kui rehvid on soojad ja rõhk seetõttu normist kõrgem, ärge laske rehvidest rõhu alandamiseks õhku välja.

- Kui veate autoga rasket pagasit, kohandage rehvirõhk koormusele vastavaks»» Joonis 223.

• Kui auto on varustatud rehvirõhu kontrollisüsteemiga, salvestage rehvirõhk pärast muutmist süsteemi mälu»» Lehekülj 347.

• Vältige järsku kiirendamist ja suuri kiiruseid kurvides.

- Kontrollige aeg-ajalt üle, ega rehvid ei ole ebakorrapäraselt kulunud.

Rehvirõhk

Teie auto õiged rehvirõhud on kirjas sildil, mis on kinnitatud juhiukse uksepiilarile»» Joonis 223.

Liiga madal või liiga kõrge rehvirõhk vähendab märgatavalt rehvide kasulikku tööiga ning mõjub halvasti auto sõiduomadustele ja suutlikkusele. Õige rehvirõhk on väga tähtis, eriti **suurtel kiirustel**.

Rehvirõhk tuleb auto koormusele vastavaks reguleerida. Kui autosse laaditakse nii palju pagasit, kui auto maksimaalne kandevõime lubab, tuleb ka rõhk auto rehvides sildil

»

näidatud maksimumväärtusele vastavaks re-guleerida»» **Joonis 223**.

Ärge unustage rehvirõhkude kontrollimisel ka varuratast: hoidke selles alati kõrgeimat sõit-miseks ettenähtud rõhku.

Kui teie auto varustusse kuulub väikeses mõõ-dus varuratas (125/70 R16 või 125/70 R18), täitke see rõhuni 4,2 baari, nagu on kirjas rehvirõhkude sildil»» **Joonis 223**.

Sõidustiil

Suur kiirus kurvides, järsk kiirendamine ja tu-gev pidurdamine (kummivilinaga) kiirenda-vad rehvide kulumist.

Rataste tasakaalustamine

Uue auto rattad on korralikult tasakaalusta-tud. Sõidu ajal võib aga ratta tasakaal teatud tingimustel paigast ära minna. Juht saab sel-lest aru vibreeriva rooli järgi.

Tasakaalustamata rattad peab laskma uuesti tasakaalustada, sest muidu põhjustavad need roolisüsteemi, vedrustuse ja rehvide kiiremat kulumist. Rattad tuleb tasakaalusta-da ka iga kord pärast uute rehvide paigalda-mist või rehvide remonti.

Rataste vale suunang

Rataste vale suunang põhjustab rehvide kii-remat kulumist ning mõjub sõiduohutusele halvasti. Kui märkate rehvide eriti tugevat ku-

lumist, laske rataste suunang (kokkujooks ja kalded) ametlikus CUPRA või SEATi autotee-ninduses üle kontrollida.

⚠ TÄHELEPANU

Velgede ja rehvide hoolimatu käsitemise tagajärjel võib rõhk rehvides järsult lange-da, rehvituris irduda või mõni rehvidest koguni lõhkeda.

- Õige rehvirõhu eest auto kõikides rehvi-des vastutab autojuht. Soovitavad rehvi-rõhud on kirjas rehvirõhkude sildil»» **Joo-nis 223**.
- Kontrollige regulaarselt rõhku kõikides auto rehvides ning hoolitsege selle eest, et need püsiksid ettenähtud tasemel. Liiga madal rehvirõhk võib põhjustada rehvi nii tugevat kuumenemist, et turvis võib rehvalt irduda või rehv lõhkeda.
- Kui rehvid on külmad, peab rõhk rehvides vastama rehvirõhkude sildil toodud väärtustele»» **Joonis 223**.
- Kontrollige regulaarselt rehvirõhku kül-mades rehvides. Vajadusel reguleerige rõhk külmates rehvides õigele tasemele.
- Kontrollige regulaarselt rehvide seisundit – vaadake, kas rehvidel on kahjustusi ning ega need pole liigselt kulunud.
- Ärge ületage kunagi oma autole paigal-datud rehvide lubatud suurimat kiirust ja kandevõimet.

☼ Keskonda puudutav märkus

Liiga madal rehvirõhk suurendab kütuseku-lu.

Turvisse kulumisindikaatorid

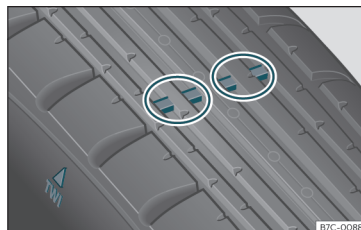

Joonis 224 Rehvi turvisemuster: turvisse kulumis-indikaatorid

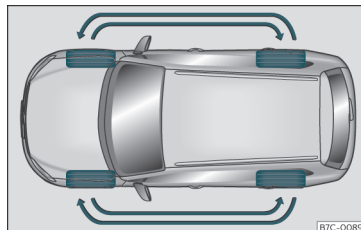

Joonis 225 Rataste asukohtade vahetamine

Auto originaalrehvide turvisemustri põhjas asuvad võrdsete vahedega paigutatud umbes 1,6 mm kõrgused kulumisindikaatorid, mis jooksevad risti üle rehvi veerepinna >>> **Joonis 224**. Kulumisindikaatorite asukohtad on tähistatud rehvi küljel asuvate tähtedega „TWI“ või kolmnurkadega.

Kui rehvituris on kuni kulumisindikaatorini ära kulunud, on turvisemustri sügavus jõudnud väikseima lubatud väärtuseni¹⁾. Asendage sellised rehvid uutega >>> .

Rataste asukohtade vahetamine

Kõikide rehvide kulumise ühtlustamiseks on soovitatav rataste asukohti aeg-ajalt omavahel vahetada, järgides eeltoodud skeemi >>> **Joonis 225**. Sel moel on kõikide rehvide kasulik tööiga ligikaudu sama.

TÄHELEPANU

Hiljemalt siis, kui rehvituris on kuni kulumisindikaatoriteni ära kulunud, tuleb rehvid uutega asendada. Vastasel juhul võib juhtuda õnnetus.

- See on eriti tähtis, kui sõidetakse rasketes ilmaoludes, nt märgadel või jäistel teedel. Sõiduohutuse tagamiseks on väga oluline, et rehvide turvisemuster oleks võimalikult sügav ning enam-vähem sama sügav nii esikui ka tagatelje rehvidel.

- Rehviturvis liiga väikese mustrisügavuse tõttu väheneb auto sõiduohutus tuntuvalt, kuna auto muutub halvemini juhitavaks. See on eriti märgatav kurvides, pidurdamisel ning sügavate veelompide läbimisel, millega kaasneb suur „vesiliu oht“.
- Valesti valitud sõidukiirus võib lõppeda auto üle kontrolli kaotamisega.

Rattapoldid

Teie auto **rattapoldid** ja veljed kuuluvad omavahel kokku. Kui autole paigaldatakse teised veljed (nt valuveljed või talverehvidega veljed), tuleb kindlasti kasutada nende juurde kuuluvaid õige pikkuse ja õige pea kujuga rattapolte. Vaid nii on kindel, et rattad püsivad oma kohal kinni ja pidurisüsteem töötab korralikult.

Rattapoldid peavad olema puhtad ja kergesti keeratavad.

Turvapoltide* keeramiseks peate kasutama selleks mõeldud adapterit >>> Lehekülg 49.

TÄHELEPANU

Rattapolte ei tohi kunagi õlitada ega määrida.

- Kasutage ainult vastava velje juurde kuuluvaid rattapolte.
- Kui rattapoldid ei ole ettenähtud pingutusmomendini kinni keeratud, võivad poldid ja veljed sõidu ajal lahti tulla. Nii võib juhtuda tõsine õnnetus! Liiga suure pingutusmomendi tagajärjel võivad aga poldid ja nende avade keermed kahjustuda.

ETTEVAATUST

Teras- ja valuvelgede rattapoltide soovitatud pingutusmomendid leiate >>> Lehekülg 52.

Talverehvid

- Talverehvid tuleb paigaldada **kõigile neljale** rattale.
- Kasutage ainult teie auto jaoks heaks kiidetud talverehve.
- Arvestage sellega, et talverehvide lubatud suurim kiirus võib olla väiksem kui suverehvidel.
- Pidage meeles, et talverehvidest pole enam mingit kasu, kui nende **turvisemuster** on kulunud. »

¹⁾ Järgige oma asukohariigis kehtivaid nõudeid.

– Pärast rehvide paigaldamist peate alati kontrollima nende rehvirõhku. Võtke seejuures aluseks juhiukse uksepiilarile kinnitatud sildil toodud väärtused»» Lehekülg 343.

Talvistes teeoludes parandavad talverehvid märgatavalt auto juhitavust. Suverehvide haardumine on tulenevalt nende ehitusest (laius, kummisegu, turvisemuster) jää ja lumel palju halvem. See kehtib eriti juhul, kui kasutatakse **laia veerepinnaga** või **suurte kiiruste jaoks** (kiirusklassi tähis rehvi küljel H, V või Y) mõeldud rehve.

Kasutage ainult teie auto jaoks heaks kiidetud õiget tüüpi talverehve. Teie auto jaoks sobivate talverehvide mõõdud on kirjas auto dokumentides (nt EÜ vastavusertifikaadis (COC¹⁾). Eri riikides on autoga kaasa antud dokumendid erinevad.

Talverehvide sõidumomadused, mis parandavad auto juhitavust talvistes oludes, vähenevad märgatavalt, kui talverehvide **turvisemustri** sügavus on 4 mm või väiksem.

Samamoodi halvenevad talverehvide sõidumomadused rehvide **vananemisel**, isegi juhul, kui turvisemustri sügavus on veel palju suurem kui 4 mm.

Kõikidele talverehvidele on märgitud lubatud suurimat kiirust näitav kiirusklassi tähis»» Lehekülg 341.

Autodes, mis suudavad seda maksimumkiirust ületada, tuleb juhile nähtavasse kohta kinnitada asjakohane **kleebis**. Sellised kleebised on saadaval ametlikus CUPRA või SEATi teeninduses ja teistes asjatundlikes auto-teenindustes. Juhinduge seejuures oma riigis kehtivatest nõuetest.

Talverehvide asemel võib kasutada ka aasta-ringseid „iga ilma rehve“.

Talverehvid kiirusklassi tähisega V

Kui kasutatakse talverehve kiirusklassi tähisega V, tuleb arvestada, et nende üldkehtiv maksimumkiirus 240 km/h ei ole tehnilistel põhjustel alati saavutatav ning teie auto lubatud suurim kiirus võib olla sellest märgatavalt väiksem. Nende rehvide maksimumkiirus sõltub otseselt teie auto lubatud suurimast teljekoormustest ja rehvide enda kandevõimest.

Selle info valguses on kõige parem pöörduda ametliku CUPRA või SEATi teeninduse poole, et uurida järele, milline on teie autole paigaldatud V-tähisega rehvide lubatud maksimumkiirus.

⚠ TÄHELEPANU

Teie autole paigaldatud talverehvide lubatud maksimumkiiruse ületamine võib põhjustada rehvi lõhkemise, mille tõttu võib auto kaotada juhitavuse ja juhtuda avarii.

🌸 Keskonda puudutatav märkus

Kui talv on läbi, paigaldage sobiva ilma saabudes autole uuesti suverehvid. Temperatuuridel üle +7 °C on auto sõidumomadused suverehvidega paremad. Samuti vähendavad need kütusekulu ja sõidumüra ning ka rehvid ise kuluvad vähem.

Lumeketid

Lumeketid tohib paigaldada ainult esiratas-tele, ka juhul, kui autol on nelikvedu.

- Pärast lumekettide paigaldamist kontrollige mõnemeetrise sõidu järel nende istuvust ning vajadusel pinguldage neid vastavalt tootja paigaldusjuhendile.
- Jälgige, et teie sõidukiirus ei kerkiks üle 50 km/h.
- Kui hoolimata lumekettide kasutamisest tekib oht autoga kinni jääda, tuleks veojõu kontrollisüsteem (TCS) ESC-süsteemi menüü

¹⁾ COC = Certificate of Conformity (vastavusertifikaat)

kaudu välja lülitada»» Lehekülj 280, ESC- ja TCS-süsteemi sisse- ja väljalülitamine.

Lumeketid parandavad talvistes sõiduoludes nii *pidurdusvõimet* kui ka *veo jõudu*.

Tehnilistel põhjustel tohib lumekette kasutada ainult koos järgmistest velje ja rehvi kombinatsioonidest:

Rehvid	Veljed	Lumeketid
215/55 R17	7.5Jx17 ET40	Lüli maks 15 mm
225/55 R17	7.5Jx17 ET40	Lüli maks 9 mm
225/50 R18	8x18 ET40	
245/45 R18	8x18 ET40	
245/40 R19	8x19 ET40	

Kõikide muude mõõtude ja kombinatsioonide puhul pole lumekettide kasutamine võimalik.

Enne lumekettide paigaldamist eemaldage velgedelt ilukilbid või mis tahes muud dekoratiivsed katted.

⚠ TÄHELEPANU

Sobimatute või valesti paigaldatud lumekettide kasutamine võib põhjustada tõsiseid õnnetusi ja raskeid kehavigastusi.

- Kasutage alati vaid oma auto ratastele sobivaid lumekette.
- Järgige lumekettide tootja paigaldusjuhiseid.

- Ärge sõitke kunagi lumekettidega lubatust kiiremini.

ⓘ ETTEVAATUST

- Sõitmiseks lumevabadel teelõikudel võtke lumeketid ratastelt ära. Vastasel juhul halvendavad need juhitavust, kahjustavad rehve ning võivad kiire kulumise tõttu puruneda.
- Kui lumeketid vastu velgi puutuvad, võivad need velgi kahjustada ja kriimustada. CUPRA soovib kasutada kaitsekattega lumekette.

Rehvirõhu kontrollisüsteem

Hoiatustuli

ⓘ Põleb

Rehvirõhk on ühes või mitmes rehvis juhi poolt salvestatud väärtusest palju madalam või rehvi on mehaaniliselt kahjustatud.

Lisaks võib kosta hoiatussignaal ning näidikuploki ekraanile ilmuda asjakohane teade.

🔧 **Peatage kohe auto!** Peatage oma auto niipea, kui see on võimalik ja täiesti ohutu. Kontrollige kõik rehvid ja rehvirõhud üle. Kui rehvi on katki, asendage see uuega.

ⓘ Vilgub

Süsteemis on häire.

Hoiatustuli vilgub umbes 1 minut ja jääb siis püsivalt põlema.

Kui rehvid on õige rõhuni täidetud, lülitage süüde koraks välja ja siis uuesti sisse. Viige uuesti läbi rehvirõhu kontrollisüsteemi kalibreerimine»» Lehekülj 348. Kui probleemi ei õnnestu lahendada, pöörduge abi saamiseks asjatundliku autoteeninduse poole.

Süüte sisselülitamisel süttivad paljud indikaator- ja hoiatustuled mõneks sekundiks põlema, andes märku vastavate funktsioonide töökorra kontrollimisest. Mõne sekundi pärast need kustuvad.

⚠ TÄHELEPANU

Järgige asjakohaseid ohutusnõudeid »» ⚠ peatükis Hoiatus- ja indikaatorituled leheküljel 87.

Rehvirõhu kontrollsüsteemi hoiatusnäit

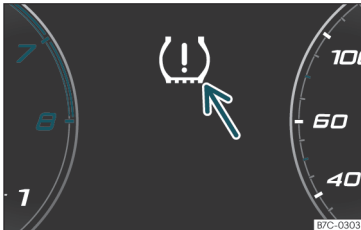

Joonis 226 Näidikuplokis: madala rehvirõhu hoiatus

Rehvirõhu kontrollsüsteem võrdleb omavahel kõikide rataste kiiruseid ja seeläbi ratta-raadiuste dünaamikat, kasutades selleks ABS-süsteemi andureid.

Kui ühe või mitme ratta veereümberrõõd on muutunud, annab rehvirõhu kontrollsüsteem sellest märku näidikuplokis süttiva hoiatustuli ja ekraanile ilmuva hoiatusega»» **Joonis 226**. Kui probleem on tekkinud ainult ühe rehaviga, informeeritakse juhti ka selle asukohast (Rõhulangus: kontrollige vasakut esirehvi!):

(L) **Loss of pressure: Check front left tyre pressure!**

Veereümberrõõdu muutumine

Ratta veereümberrõõd ja diameeter muutuvad, kui:

- rehvirõhku on käsitsi muudetud;
- rehvirõhk on liiga madal;
- rehvi on mehaaniliselt kahjustatud;
- raskus on jaotatud autos ebaühtlaselt;
- auto ühe telje rattad on teise telje omadest tugevamini koormatud (nt raske pagasi tõttu);
- autole on paigaldatud lumeketid;
- autole on paigaldatud ajutine varuratas;
- ühel teljel on üks ratas ära vahetatud.

Teatud tingimustel võib madala rehvirõhu hoiatustuli (L) süttida viivitusega või ei pruugi üldse süttida (nt sportliku sõidustiili korral, lumega kaetud või kõvakatteta teedel või lumekettide kasutamisel).

Rehvirõhu kontrollsüsteemi kalibreerimine

Pärast rehvirõhkude muutmist või pärast ühe või mitme ratta vahetamist tuleb rehvirõhu kontrollsüsteem uuesti kalibreerida. Seda tuleb teha näiteks ka siis, kui olete rataste asukohad rehvide kulumise ühtlustamiseks omavahel ära vahetanud.

- Lülitage süüde sisse.
- Salvestage uued rehvirõhud info- ja meelelahutussüsteemi kaudu süsteemi mälli, te-

hes ekraanil valikud: > **Vehicle info (Auto info) > Vehicle status (Auto seisund)** »» Lehekülj 91.

- **VÕI:** Tehke seda näidikuploki hooldusmenüü (**Service**) kaudu»» Lehekülj 73.

Süsteem kalibreerib end sõidu ajal ise juhi poolt muudetud rehvirõhkudele või paigaldatud rataste rehvirõhkudele vastavaks. Pärast pikemat sõitu erinevate kiirustega kogutud väärtused salvestatakse ning süsteem hakkab neid kontrollima.

Kui rataste koormus on raske pagasi tõttu väga suur, tuleb rõhku enne süsteemi kalibreerimist rehvides tõsta ning reguleerida see soovitatud maksimumväärtuseni»» **Joonis 223**.

TÄHELEPANU

Kui rõhud auto rehvides on erinevad või liiga madalad, võivad rehvid kergemini kahjustuda. Rehvi purunemisel võib auto kaotada juhitavuse ning võib juhtuda raskete või surmavate kehavigastustega lõppev avarii.

- Kui hoiatustuli (L) süttib, vähendage otsekohe kiirust ning vältige järske suunamuutusi ja äkkpidurdamist. Peatage esimesel võimalusel auto ning kontrollige rehvide seisundit ja rõhku.
- Rehvirõhu kontrollsüsteem saab ettenähtud viisil töötada vaid juhul, kui kõik rehvid on külmuna õige rõhuni täidetud.

- Kui rehvi ei ole purunenud ega vaja kohe uuega asendamist, sõitke mõõduka kiirusega lähimasse asjatundlikusse autoteenindusse ning laske rehvi üle kontrollida ja rehvirõhk õigeks reguleerida.

i Juhis

- Kui uute rehvidega sõidetakse esimest korda suurtel kiirustel, võivad need veidi paisuda ning süsteem võib selle tulemusel vale rehvirõhu eest hoiatada.
- Kui süüde on sees ja süsteem tuvastab liiga madala rehvirõhu, kostab hoiatussignaali. Hoiatussignaali kostab ka juhul, kui süsteemis on tekkinud häire.
- Kui autoga sõidetakse pikka aega järjest kõvakatteta teedel või harrastatakse väga sportlikku sõidustiili, võib rehvirõhu kontrollsüsteem ajutiselt välja lülituda. Hoiatustuli süttib, viidates süsteemis tekkinud häirele, kui aga teeolud või sõidustiil taas muutub, siis hoiatustuli kustub.
- Ärge usaldage üksnes rehvirõhu kontrollsüsteemi. Kontrollige regulaarselt oma auto rehvid üle. Veenduge, et rõhk rehvides on õige ning vaadake, ega rehvidel pole mingeid kahjustusi – torkeauke, sisselõikeid, pragusid või muhke. Võimalikud võõrkehad eemaldage turvises vaid juhul, kui need ei ole rehvi läbi tunginud.
- Rehvirõhu kontrollsüsteemi hoiatustuli ei tööta, kui ESC- või ABS-süsteemis on häire
»» Lehekülj 277.

Varuratas

Varuratta hoiukoht ja kasutamine

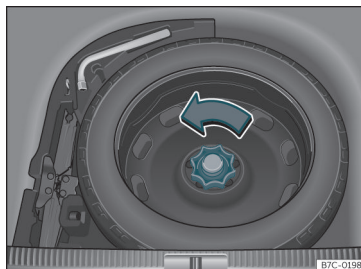

Joonis 227 Pagasiruumis: üles tõstetud pagasiruumi põrand

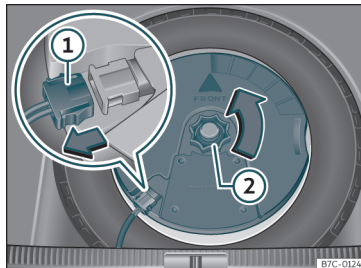

Joonis 228 Pagasiruumis: bassikõlari eemaldamine

Ajutine varuratas on hoiul pagasiruumi põrandapaneeli all ja on käsimutriga kohale kin- nitatud.

Tulenevalt oma ehitusest on ajutine varuratas ette nähtud ainult lühiajaliseks kasutamiseks. Laske oma auto tavarehvi esimesel võimalusel ametlikus CUPRA või SEATI teeninduses või mõnes teises asjatundlikus autoteeninduses üle kontrollida ja vajadusel uuega asendada.

Teie auto varuratast ei tohi asendada ühegi teise sõiduki varurattaga.

Ajutise varuratta väljavõtmine

- Tõstke pagasiruumi põrandapaneel üles ja hoidke üleval, et ajutine varuratas selle alt välja võtta»» Lehekülj 143.
- Keerake käsimutter vastupäeva lahti
»» Joonis 227.
- Võtke ajutine varuratas välja.

Varuratta väljavõtmine autost, millel on BEATSi 10 kõlariga (sh *bassikõlar*) helisüsteem*

Varuratta väljavõtmiseks peate esmalt eemaldama bassikõlari.

- *Autod, millel ei ole muudetava kõrgusega pagasiruumi põrandat:* tõmmake pagasiruumi põrandamatti selle väljavõtmiseks üles- poole.

»»

- *Autod, millel on muudetava kõrgusega pagasiruumi põrand: tõstke pagasiruumi põrand üles ja fikseerige ülestõstetud asendis, nagu on kirjeldatud»» Lehekülg 143.*
- Tõmmake *bassikõlari* ühenduskaabli pistik lahti»» **Joonis 228** ①.
- Keerake kinnitusmutter vastupäeva lahti »» **Joonis 228** ②.
- Võtke *bassikõlar* ja varuratas autost välja.
- Kui panete varuratta oma kohale tagasi, pange *bassikõlar* ettevaatlikult uuesti velje sisse. Seejuures peab *bassikõlaril* olev nool „FRONT“ olema suunatud ettepoole.
- Ühendage uuesti kõlari ühenduskaabli pistik ja keerake kinnitusmutter päripäeva kõvasti kinni, et *bassikõlar* ja varuratas oleksid kindlalt kohale kinnitatud.

Lumeketid

Tehnilistel põhjustel pole lumekettide kasutamine ajutisel varurattal lubatud.

Kui teil on vaja lumekette kasutada, kuid ühe esiratta rehvi on purunenud, paigaldage ajutine varuratas tagaratta asemele, kinnitage lumeketid eemaldatud tagarattale ja asendage purunenud rehvi asemele esiratas sellega.

TÄHELEPANU

- Pärast varuratta paigaldamist kontrollige esimesel võimalusel rehvirõhke. Vastasel juhul võib juhtuda õnnetus. Teie auto õiged

rehvirõhud on kirjas juhiukse uksepiilarile kinnitatud sildil»» **Joonis 223**.

- Kui autole on paigaldatud varuratas, ärge sõitke kiirusega üle 80 km/h. Vastasel juhul võib juhtuda õnnetus!
- Ärge sõitke varurattaga kunagi rohkem kui 200 km.
- Avariiohtlikest olukordadest hoidumiseks vältige järsku kiirendamist, tugevat pidurdamist ja kiireid pöördeid.
- Ärge kasutage kunagi samaaegselt mitut ajutist varuratast. Vastasel juhul võib juhtuda õnnetus!
- Ajutise varuratta veljele ei tohi paigaldada mingit müüd tüüpi rehvi (tavalist suve- või talverehvi).
- Kui sõidate varurattaga, võib isekohanduv kiirushoidik (ACC) sõidu ajal automaatselt välja lülituda. Lülitage süsteem selle vältimiseks enne sõidu alustamist ise välja.

Hooldus

Hooldusprogramm

Hooldusintervallid

Hooldustööd ja digitaalne hooldusraamat

Teostatud hooldustööde salvestamine („digitaalne hooldusraamat“)

Ametlik CUPRA esindus, SEATi esindus või asjatundlik autoteenindus salvestab kõikide läbi viidud hoolduste andmed tsentraalsesse süsteemi. Tänu sellisele kõikehõlmavale hooldusajaloo dokumenteerimisele saab igal hetkel vaadata, milliseid hooldustöid on varem tehtud. CUPRA soovib pärast iga hooldust paluda endale selle nn digitaalse hooldusraamatu väljavõtet, kus on kirjas kõik tehtud hooldustööd.

Iga järgmise hoolduse korral asendatakse väljavõtte uuena.

Mõningates turupiirkondades pole digitaalne hooldusraamat veel kasutusel. Sel juhul informeerib CUPRA või SEATi esindus teid jooksvalt tööde dokumenteerimisest.

Hooldustööd

Teie CUPRA või SEATi esindus või asjatundlik autoteenindus kannab digitaalsesse hooldusraamatusse järgmised andmed:

- Aeg, millal iga hooldustöö läbi viidi
- Soovitused, mis on konkreetsete tööde tegemiseks antud, nt asendada piduriklotsid lähemal ajal uutega
- Teie poolt edastatud hooldust puudutavad erisoovid; teie hooldusnõustaja märgib need töökorraldusse üles
- Osad ja vedelikud, mis hoolduse käigus ära vahetati
- Järgmise hoolduse kuupäev

Pikaajaline liikuvusgarantii (Long Life Mobility Warranty) kehtib kuni järgmise kontrollhoolduseni. See teave dokumenteeritakse kõikide kontrollhoolduste korral.

Hooldustööde maht ja tüüp võib eri autode puhul olla erinev. Asjatundlikust autoteenindusest saate täpse ülevaate töödest, mida just teie auto vajab.

⚠ TÄHELEPANU

Kui nõutavaid hoolduseid pole läbi viidud või need on teostatud puudulikult ning hooldusintervalle pole järgitud, võib auto rikkete tõttu keset liiklust seisma jääda ning põhjustada avarii ja raskeid kehavigastusi.

- Laske kõik hooldus- ja remonttööd alati läbi viia ametlikus CUPRA või SEATi esinduses või asjatundlikus autoteeninduses.

ⓘ ETTEVAATUST

CUPRA ei võta endale vastutust auto mis tahes kahjustuste eest, mis on tekkinud puudulike hooldustööde või vajalike varuosade puudumise tõttu.

ℹ Juhis

Korraldised hooldused ei säilita mitte ainult auto väärtust, vaid tagavad ka auto igakülgse sõidu- ja kasutusohutuse. Seepärast hooldage oma autot alati vastavalt CUPRA juhtnõuetele.

Fikseeritud ja paindlikud hooldusintervallid

Hooldused jagunevad **õlivahetushooldusteks** ja **kontrollhooldusteks**. Järgmisest hooldusest annab teile märku hooldusintervalli näit näidikuploki ekraanil.

Sõltuvalt auto varustusest, mootorist ja kasutustingimustest kasutatakse õlivahetushoolduste puhul kas fikseeritud või paindlikke hooldusintervalle. »

Teie auto puhul kasutatavate hooldusintervallide tüübi väljaselgitamine

- Vaadake läbi alltoodud tabelid:

Õlivahetushooldus ^{a)}		
PR nr	Intervalli tüüp	Hooldusintervall
Q11	Fikseeritud	Iga 5000 km või 1 aasta järele ^{b)}
Q12		Iga 7500 km või 1 aasta järele ^{b)}
Q13		Iga 10000 km või 1 aasta järele ^{b)}
Q14		Iga 15000 km või 1 aasta järele ^{b)}
Q16	Paindlik	Vastavalt hooldusintervalli näidule

^{a)} Andmed kehtivad normaalsete kasutustingimuste korral.

^{b)} See, mis esimesena täitub

Kontrollhooldus ^{a)}
Vastavalt hooldusintervalli näidule

^{a)} Andmed kehtivad normaalsete kasutustingimuste korral.

Erisused paindlike hooldusintervallide puhul

Kui autot hooldatakse **paindlike hooldusintervallide** alusel, tuleb õlivahetushooldus läbi viia siis, kui auto seda tegelikult vajab. Selle hoolduse läbiviimise aja kindlaksmääramisel arvestatakse auto individuaalseid kasutustingimusi ja autojuhi isiklikku sõidustiili. Üks tähtsamaid eeltingimusi paindlike hooldusintervallide järgimiseks on LongLife-mootoriõli kasutamine traditsioonilise mootoriõli asemel.

Pöörake tähelepanu ka infole, mis puudutab VW standardile vastavate mootoriõlide spetsifikatsiooni»» Lehekülg 328.

Kui te ei soovi hooldada oma autot paindlike hooldusintervallide alusel, saate alati üle minna fikseeritud hooldusintervallidele, kuid hoolduste hind ei pruugi sel juhul olla sama. Teie hooldusnõustaja annab teile selle kohta hea meelega lisainfo.

Hooldusintervalli näit

CUPRA autodes näitab hoolduste tähtaegu hooldusintervalli näit näidikuploki ekraanil »» Lehekülg 83 või info- ja meelelahutussüsteemi menüü **Vehicle settings (Auto seadistused)** vastav allamenüü»» Lehekülg 88 »» Lehekülg 92.

Hooldusintervalli näit teavitab juhti nii õlivahetushoolduse kui ka kontrollhoolduse tähtaegadest. Kui vastava hoolduse aeg on kätte

jõudnud, saab sama hoolduse käigus ära teha ka kõik ülejäänud vajalikud tööd, nt vahetada ära pidurivedeliku või süüteküünlad.

Kasutustingimusi puudutav teave

Hooldusintervallid ja hooldustööde ulatus põhineb reeglina eeldusel, et autot kasutatakse **normaalsetes kasutustingimustes**.

Kui aga autot kasutatakse tegelikult **rasketes kasutustingimustes**, tuleb teatud tööd läbi viia juba enne järgmist hooldust või poole võrra väiksema hooldusintervalliga.

Rasketes kasutustingimustes alla kuuluvad:

- Suure värvilisaldusega kütuse kasutamine
- Sagedased lühikesed sõidud
- Mootori pikaajaline töö tühikäigul (nt taksode puhul)
- Auto kasutamine väga tolmustes piirkondades
- Sage sõit koos järelhaagisega (sõltuvalt varustusest)
- Sõitmine peamiselt tihedas ja sagedaste peatumistega liikluses (nt linnas)
- Sõitmine peamiselt talvel

Rasketes kasutustingimustes mõjuvad eelkõige järgmistele osadele (sõltuvalt varustusest):

- Tolmu- ja õietolmufilter
- Allergeenifilter Air Care
- Õhufilter
- Hammasrihm
- Kübemefilter
- Mootoriõli

Teie autoteeninduse hooldusnõustaja räägib teile hea meelega lähemalt, kas teie auto kasutustingimusi arvestades on vaja tavapärase hoolduste vahelisel ajal mingeid täiendavaid töid teha või mitte.

⚠ TÄHELEPANU

Kui nõutavaid hoolduseid pole läbi viidud või need on teostatud puudulikult ning hooldusintervalle pole järgitud, võib auto rikke tõttu keset liiklust seisma jääda ning põhjustada avarii ja raskeid kehavigastusi.

- Laske kõik hooldus- ja remonttööd alati läbi viia ametlikus CUPRA või SEATi esinduses või asjatundlikus autoteeninduses.

ⓘ ETTEVAATUST

CUPRA ei võta endale vastutust auto mis tahes kahjustuste eest, mis on tekkinud puudulike hooldustööde või vajalike varuosade puudumise tõttu.

Hoolduse käigus tehtavad tööd

Auto korralised hooldused hõlmavad kõiki **hooldustöid**, mis on vajalikud auto sõiduhutuse ja hea töökorra tagamiseks (**vastavalt auto kasutustingimustele ja auto varustusele**, sh mootorile, käigukastile, autos kasutatavatele vedelikele jne). Hooldustööd jagunevad *kontrollimis-* ja *hooldustöödeks*. Vajalike tööde kohta üksikasjaliku teabe saamiseks konsulteerige:

- oma CUPRA esindusega,
- oma SEATi esindusega,
- oma autoteenindusega.

Tehnilistel põhjustel (eri autoosade pideva edasiarendamise tõttu) võivad hoolduse käigus tehtavad tööd varieeruda. Teie ametlik CUPRA või SEATi esindus või asjatundlik autoteenindus viiakse kõikide uuenduste ja muudatustega alati õigeaegselt kurssi.

Täiendavalt pakutavad teenused

Heaks kiidetud varuosad

SEATi originaalvaruosad on välja töötatud spetsiaalselt selle automargi autode jaoks ning on SEATi poolt heaks kiidetud, pidades eelkõige silmas nende ohutust. Need osad

vastavat täpselt tootja nõuetele nii oma konstruktsiooni, mõõtmete kui ka materjalide poolest. SEATi originaalvaruosad on välja töötatud spetsiaalselt teie auto jaoks. Seepärast soovitam teil alati kasutada just SEATi originaalvaruosi. Teiste valmistajate varuosade ohutuse ja sobivuse eest SEAT ei vastuta.

Heaks kiidetud asendusosad

Heaks kiidetud asendusosade näol on teie käsutuses tootja nõuetele vastav lisateenus, mille raames asendatakse uutega terveid aggregaate, sh nt mootor, käigukast, plokikaas, juhtplokid, elektriseadmed jms.

Need osad on täpselt samasugused kui teha-se varuosad ning on täpselt samamoodi tootja poolt **heaks kiidetud**.

Originaalisavarustus

Soovitame teil oma autot täiendada ainult CUPRA originaalisavarustusega ja CUPRA poolt heaks kiidetud lisavarustusega. Sellise lisavarustuse usaldusväärsus, ohutust ja sobivust spetsiaalselt teie sõidukitüübile on hoolikalt kontrollitud. Teiste valmistajate varuosade ohutuse ja sobivuse eest CUPRA ei vastuta.

Sõiduabi teenus (Service Mobility)

Alates oma uue CUPRA ostmise hetkest saate nautida ka kõiki CUPRA sõiduabi teenuse eeliseid ja hüvesid.

Esimese kahe aasta jooksul pärast uue CUPRA omanikuks saamist kuulub teie auto juurde automaatselt tasuta CUPRA sõiduabi teenus.

Kui soovite kasutada seda teenust ka pärast seda perioodi, saate sõiduabi teenuse kehtivust pikendada, viies kõik soovitatud hooldused läbi ametlikus CUPRA või SEATi teeninduses.

Kui teie CUPRA on muutunud tehnilise rikke või avarii tagajärjel sõiduvõimetuks, aitab meie sõiduabi teenus teil endiselt liikuvaks jääda.

Arvestage sellega, et sõiduabi teenus võib sõltuvalt riigist, kust auto ostsite, mõnevõrra erineda. Täiendavat teavet saate oma CUPRA esindusest, igast SEATi esindusest või oma riigi CUPRA veebisaidilt.

Garantii

Häireteta töö garantii

Ametlikud CUPRA või SEATi esindused garanteerivad kõikide uute sõidukite laitmatu

seisundi. Täpsete garantiitingimuste ja kehtivusaegadega tutvumiseks lugege läbi oma auto ostuleping või volitatud teeninduse täiendavad lisadokumendid. Üksikasjalikumate teavet garantii kohta saate oma CUPRA või SEATi esindusest.

SEAT S.A. elektri- ja hübriidautode kõrgepingeaku garantii

1. Täiendavalt eelnimetatud garantiidele annab SEATi edasimüüja enda müüdü sõidukite kõrgepingeakudele kõikide materjali- ja valmistusdefektide puhul kehtiva 8-aastase või 160 000 km garantii, olenevalt sellest, kumb täitub varem.
2. Aku mahtuvuse vähenemine aja jooksul tuleneb aku enda komponentidest ja ehitusest ning seda ei loeta selle garantii vaatepunktist defektiks.
3. Kõrgepingeakule antud garantii ei kehti, kui defekt on põhjustatud kasutusjuhendile mittevastavast kasutamisest, käsitlemisest või hooldamisest. See puudutab eriti just aku laadimist.
4. Lisaks kehtivad kõrgepingeaku kohta kõik SEATi edasimüüja poolt uutele autodele antava seadusliku garantii tingimused, välja arvatud garantii kestus (sh kõik nõuded, kriteeriumid defektide puudumise hindamiseks, välistamise alused, garantiinõuete menetle-

mise põhimõtted, garantii kehtivusaaja algus ja jõustumine, kehtivuse ulatus jne).

Auto korrashoid

Korrashoid ja puhastamine

Üldised juhised

Regulaarne ja asjatundlik hooldus aitab säilitada teie auto turuväärtust. Lisaks võib see olla eelduseks korrosioonikahjustuste või värvkatte defektide kõrvaldamisele garantii raames.

Asjatundlikes autoteenindustes on olemas vajalikud hooldustooted. Ostes mõne sellise toote, järgige tingimata selle pakendil toodud juhiseid.

⚠ TÄHELEPANU

- Puhastusvahendid ja muud auto hooldamiseks kasutatavad ained võivad nende vale kasutamise korral olla tervisele kahjulikud.
- Hoidke auto hooldustooteid alati turvalises ja lastele kättesaamatus kohas. Mürgistuse oht!

🌿 Keskkonda puudutav märkus

- Kui ostate oma auto jaoks hooldusvahendeid, eelistage keskkonnasõbralikke tooteid.
- Hooldustoodete jääke ei tohi visata tavalistele koduste segaolmejäätmete hulka.

Auto pesemine

Mida kauemaks jääb mustus (nt putukajäänused, lindude väljaheidet, puuvaik, teedel kasutatav sool jms) teie auto pinnale, seda rohkem võib see auto välispinda kahjustada. Kõrged temperatuurid, näiteks tugev päikesekiirgus, kiirendavad kahjustuste teket veelgi.

Enne auto pesemist leotage mustus rohke veega pehmeks.

Eriti tõrkasa mustuse – auto pinnale kinni kivanud putukate, lindude väljaheidete või puuvaigu – eemaldamiseks kasutage suures koguses vett ja mikrokiudlappi.

Kui talv saab läbi ja soola enam libedusetõrjeks ei kasutata, peske auto ka põhja alt korralikult puhtaks.

Survepesur

Kui pesete oma autot survepesuriga, järgige alati selle tootja kasutusjuhiseid. See puudutab eriti just kasutatava veejoo survet ja kaugust autost. Ärge suunake veejuga kunagi otse külgakende, uste, eri katete ja katuseluuigi* tihenditele, rehvidele, kummivoolikutele, heliisolatsiooni materjalile, anduritele* ja kaameralaätsedele*. Hoidke survepesuri pihustuspüstolit autost vähemalt 40 cm kaugusel.

Ärge eemaldage lund või jääd autolt survepesuriga.

Ärge kasutage pihustuspüstolit otsikuga, mis tekitab eriti tugeva sirge või pöörleva veejoo.

Kasutatav vesi ei tohi olla soojem kui 60 °C.

Automaatpesulad

Tehke auto enne automaatpesu veega märjaks.

Kontrollige üle, et aknad ja katuseluuk* oleks korralikult suletud ja esiklaasipuhastid välja lülitatud. Järgige kõiki automaatpesula operaatori juhiseid, eriti juhul, kui teie autol on mingeid eemaldatavaid osi.

Võimalusel peske oma autot pesulates, kus ei kasutata harju.

Käsipesu

Peske oma auto suunaga ülevalt allapoole pehme käsna või pesuharjaga puhtaks. Kasutage ainult lahustivabasisid puhastusvahendeid.

Mattvärviga auto käsipesu

Auto kahjustamise vältimiseks pesemise käigus eemaldage esmalt suurem mustus ja pori. Kinni jäänud putukajäänuste, rasvaplekkide ja sõrmejälgede eemaldamiseks on kõige parem kasutada spetsiaalset mattvärvi puhastusvahendit.

Kandke vahend mikrokiudlapiga auto pinnaile. Vältige seejuures liiga tugevat survet, et värvi mitte kahjustada.



Loputage auto rohke veega puhtaks. Seejärel puhastage pind ära neutraalse puhastusvahendi ja pehme mikrokiudlapiga.

Loputage veel kord rohke veega ja laske autol siis ära kuivada. Kuivanud veejäljed eemaldage nahast lapiga.

⚠ TÄHELEPANU

- Peske autot ainult siis, kui süüde on välja lülitatud, või vastavalt automaatpesula operaatori juhiste. Vastasel juhul võib juhtuda õnnetus!
- Auto põhja või rattakoobaste puhastamisel kaitske end teravaotsalistest või -servalistest metallosadest. Lõikehaavade oht!
- Pärast autopesu võivad pidurid reageerida aeglasemalt, kuna pidurikettad ja -klotsid on niisked või neile on tekkinud jää (münnuskraadidel). Nii võib juhtuda tõsine õnnetus! Sellisel juhul tuleb pidurid kuivaks pidurdada, vajutades mitu korda järjest piduripeddaali.

⌚ ETTEVAATUST

- Enne auto pesemist automaatpesulas klappige küljepeegli kahjustuste vältimiseks kindlasti kokku. Elektriliselt kokkuklapitavaid küljepeegleid tohib kokku ja lahti klappida ainult elektriliselt!
- Ärge peske autot otsese päikesepaiste käes. Auto värvkatte võib kahjustuda!

- Ärge kasutage putukajäänuste eemaldamiseks karedaid või abrasiivseid küürimiskäsnu või muid sarnaseid tooteid. Need võivad värvkatet kahjustada!

- Mattvärviga autoosad:

- Ärge kasutage poleerimisaineid või kõvavahaseid. Need võivad värvkatet kahjustada!
- Ärge valige kunagi automaatpesuprogramme, mis sisaldavad vahatamist. See võib mattvärvi välimust kahjustada.
- Ärge kinnitage mattvärviga osadele kunagi mingeid kleebiseid või magnetsilte, sest nende eemaldamisel võib mattvärv kahjustuda.

🛠 Keskonda puudutav märkus

Autot võib pesta ainult selleks ette nähtud pesemiskohtades. Nendes kohtades on hoolitsetud selle eest, et õline pesuvesi ei saaks otse kanalisatsiooni sattuda.

Juhised auto puhastamiseks ja korras- hoiuks

Auto üksikute osade puhastus- ja hooldamisjuhised leiate järgnevatest tabelitest. Nendes toodud teave on vaid soovitusliku iseloomuga. Kui teil on mingeid detailsemaid küsimusi või te ei leia mõne osa kohta infot, pöörduge asjatundliku autoteeninduse poo-

le. Järgige kindlasti ka juhiseid, mis on toodud osas »» ⚠ peatükis Mida hooldamisel tingimata meeles pidada? leheküljel 360.

Auto puhastamine väljastpoolt

Esiklaasipuhastid

Probleem	Lahendus
Mustus	Pehme riidelapp koos klaasipuhastusvahendiga

Esi- ja tagatudel

Probleem	Lahendus
Mustus	Pehme švamm koos neutraalse seebilahusega ^{a)}

^{a)} Neutraalne seebilahus: maksimaalselt kaks supiluskatäit 1 liitri vee kohta

Andurid ja kaameralaätsed

Probleem	Lahendus
Mustus	Andurid: pehme riidelapp koos lahustitava puhastusvahendiga Kaameralaätsed: pehme riidelapp koos alkoholivaba puhastusvahendiga
Lumi ja jää	Käsihari ja/või pihustatav lahustitava jääsulatusvahend

Veljed

Probleem	Lahendus
Teedelt kogunenud sool	Vesi
Pidurite hõõrdumistorm	Spetsiaalne happevaba puhastusvahend

Väljalasketorud

Probleem	Lahendus
Teedelt kogunenud sool	Vesi, vajadusel ka roostevaba terase puhastusvahend

Ehisdetailid ja iluülistud

Probleem	Lahendus
Mustus	Neutraalne seebilahus ^{a)} , vajadusel ka roostevaba terase puhastusvahend

^{a)} Neutraalne seebilahus: maksimaalselt kaks supilusikatäit 1 liitri vee kohta

Värvkate

Probleem	Lahendus
Värvikahjustused	Küsiगे volitatud esindusest oma auto värvikood ning parandage kahjustused vastava värviparanduspliaatsiga.
Värvile loksunud kütus	Peske otsekohe veega maha.

Probleem	Lahendus
Roosteplekid	Kandke peale roosteplekide eemaldusvahendit ja katke koht seejärel kõvavahaga. Küsimuste korral pöörduge oma autoteeninduse poole.
Korrosioon	Pöörduge selle kõrvaldamiseks oma autoteeninduse poole.
Vesi ei püsi puhtal värvkattel enam tilgakujulisena koos.	Vahatage oma autot vähemalt 2 korda aastas kõvavahaga.
Värvkate ei läigi, kuigi on puhas ja hästi hooldatud.	Vahatage sobiva vahaga ja katke seejärel värvkatte kaitsevahendiga, kui kasutatud vaha seda juba ei sisalda.
Mustusekiht, nt putukajäänused, lindude väljaheidet, puuvaik, sool	Leotage kohe veega pehmeks ja eemaldage mikrokiudlapiga.
Rasvapõhine mustus, nt kosmeetikatooted, päikesekreem jms	Eemaldage kohe neutraalse seebilahuse ^{a)} ja pehme riidelapiga.

^{a)} Neutraalne seebilahus: maksimaalselt kaks supilusikatäit 1 liitri vee kohta

Süsinikkiust detailid

Probleem	Lahendus
Mustus	Puhastage samamoodi nagu värviga kaetud osi»»» Lehekülg 355

Dekoorkiled

Probleem	Lahendus
Mustus	Pehme švamm koos neutraalse seebilahusega ^{a)}

^{a)} Neutraalne seebilahus: maksimaalselt kaks supilusikatäit 1 liitri vee kohta

Auto puhastamine seestpoolt

Aknad

Probleem	Lahendus
Mustus	Kasutage klaasipuhastusvahendit ja pühkige seejärel pehme lapiga kuivaks.

Ehisdetailid ja iluülistud

Probleem	Lahendus
Mustus	Neutraalne seebilahus ^{a)}

^{a)} Neutraalne seebilahus: maksimaalselt kaks supilusikatäit 1 liitri vee kohta

Plastosad

Probleem	Lahendus
Mustus	Pehme niiske riidelapp



Probleem	Lahendus
Raskesti eemaldatav mustus	Neutraalne seebilahus ^{a)} , vajadusel lahustivaba plastpindade puhastusvahend

^{a)} Neutraalne seebilahus: maksimaalselt kaks supilusikatäit 1 liitri vee kohta

Ekraanid ja näidikuplokk

Probleem	Lahendus
Mustus	Pehme riidelapp koos LCD-ekraanide puhastusvahendiga

Juhtpaneelid

Probleem	Lahendus
Mustus	Pehme hari või pintsel, seejärel pehme lapp koos neutraalse seebilahusega ^{a)}

^{a)} Neutraalne seebilahus: maksimaalselt kaks supilusikatäit 1 liitri vee kohta

Turvavööd

Probleem	Lahendus
Mustus	Neutraalne seebilahus ^{a)} ; laske rihmadel enne sissekerimist ära kuivada.

^{a)} Neutraalne seebilahus: maksimaalselt kaks supilusikatäit 1 liitri vee kohta

Tekstiil, kunstnahk, mikrokiudkangas (Alcantara)

Probleem	Lahendus
Pinnale kogunenud mustuseosakesed	Tolmuimeja
Veepõhine mustus, nt kohv, tee, veri jms	Hästi imav lapp ja neutraalne seebilahus ^{a)}
Rasvapõhine mustus, nt õli, jumes-tustooted jms	Kasutage neutraalset seebilahust ^{a)} . Lahustunud rasva- ja värviosakesed eemaldage hästi imava lapiga tupsutades, vajadusel peske seejärel veel veega.
Erilised plekid, nt pastaka, küünelaki, värvi, kingaviksi jms plekid	Spetsiaalne plekieemaldusvahend: tupsutage hästi imava lapiga ning vajadusel peske seejärel veel neutraalse seebilahusega ^{a)} .

^{a)} Neutraalne seebilahus: maksimaalselt kaks supilusikatäit 1 liitri vee kohta

Naturaalnahk

Probleem	Lahendus
Värsked plekid	Puuvillane riidelapp koos neutraalse seebilahusega ^{a)}
Veepõhine mustus, nt kohv, tee, veri jms	Värsked plekid: hästi imav lapp Kuivanud plekid: naha jaoks mõeldud plekieemaldusvahend

Probleem	Lahendus
Rasvapõhine mustus, nt õli, jumes-tustooted jms	Värsked plekid: hästi imav lapp ja naha jaoks mõeldud plekieemaldusvahend Kuivanud plekid: pihustatav rasva lahustav vahend
Erilised plekid, nt pastaka, küünelaki, värvi, kingaviksi jms plekid	Naha jaoks mõeldud plekieemaldusvahend
Hooldus	Päikese kahjuliku mõju eest kaitsmiseks määrige regulaarselt naha hoolduskreemiga. Vajadusel kasutage ka naha värvile vastavat hooldusvahendit.

^{a)} Neutraalne seebilahus: maksimaalselt kaks supilusikatäit 1 liitri vee kohta

Süsinikkiust detailid

Probleem	Lahendus
Mustus	Puhastage samamoodi nagu plastosi.

Mida hooldamisel tingimata meeles pidada?

Esi- ja tagatud

- Ärge puhastage esi- ja tagatud sid kuiva lapi või švammiga.

- Ärge kasutage alkoholi sisaldavaid puhastusvahendeid. Need võivad põhjustada pragunemist!

Veljed

- Ärge kasutage poleerimisvahendeid ega muid abrasiivseid tooteid.
- Kui velje kaitsev lakikiht on kivitäkete, kriimustuste jms tõttu kahjustatud, tuleb need kahjustused kohe ära parandada.

Kaameraläätsed

- Ärge eemaldage jääd või lund kaamera läätstelt kunagi kuuma või sooja veega. Lääts võib praguneda!
- Ärge kasutage kaamera läätse puhastamiseks kunagi abrasiivseid puhastusvahendeid ega alkoholi sisaldavaid tooteid. Lääts võib kriimustuda ja praguneda!

Aknad

- Lume ja jää eemaldamiseks akendelt ja küljepeeglitelt kasutage ainult plastkaabitsat. Kriimustuste vältimiseks tuleb kaabitsat lükata klaasil ainult ühes suunas, mitte liigutada seda edasi-tagasi.
- Ärge eemaldage lund ja jääd akendelt ja küljepeeglitelt kunagi kuuma või sooja veega. Klaas võib praguneda!
- Tagaklaasi soojenduse kahjustamise vältimiseks ärge kleepige kütteelementide peale mingeid kleebiseid.

Ehisdetailid ja iluliistud

- Ärge kasutage kroomipõhiseid puhastus- või hooldusvahendeid.

Värvkate

- Enne vaha või hooldustoodete pealekandmist peab auto olema igasugusest mustusest ja tolmust täiesti puhas. Kriimustuste oht!
- Ärge kandke auto värvkattele vaha ega muid hooldustooteid siis, kui auto seisab otse päikesepeaste käes. Auto värvkate võib kahjustuda!
- Roosteplekke ei tohi eemaldada tugevalt hõõrudes või lihvides. Auto värvkate võib kahjustuda!
- Värvkattele sattunud kosmeetikatooted või päikesekreem tuleb viivitamatult eemaldada. Auto värvkate võib kahjustuda!

Ekraanid ja näidikuplokk

- Ekraane, näidikuplokki ja neid ümbritsevat pindu ei tohi puhastada kuival. Kriimustuste oht!
- Kontrollige enne puhastamist üle, et näidikuplokk oleks välja lülitatud ja jahtunud.
- Olge ettevaatlik, et näidikuploki ja seda ümbritseva raami vahele ei läheks mingeid vedelikke. Kahjustuste oht!

Juhtpaneelid

- Olge ettevaatlik, et juhtpaneelide sisse kunagi mingit vedelikku ei satuks. Kahjustuste oht!

Turvavööd

- Ärge turvavööid puhastamiseks autost eemaldage.
- Turvavööid ja nende osi ei tohi kunagi keemiliselt puhastada, samuti ei tohi need kokku puutuda mingite sööbivate vedelike, lahustite ega teravaotsalistele või -servalistele esemetega. Need võivad rihmade materjali kahjustada!
- Kui märkate, et mõne turvavöö rihm, selle kinnitusedetailid, pannal või tagasitõmbemehhanism on kahjustatud, laske vastav turvavöö asjatundlikus autoteeninduses uuendada.

Tekstiil, kunstnahk, mikrokiudkangas (Alcantara)

- Ärge käsitlege kunstnahka või mikrokiudkangast nahahooldustoodete, lahustite, põrandavaha, kingaviksi, plekieemaldusvahendite vms toodetega.
- Kui plekk on väga raskesti eemaldatav, laske see eemaldada asjatundlikus autoteeninduses. Nii väldite võimalikke kahjustusi.
- Ärge kasutage puhastamiseks aurupuhasteid, harju, karedaid švamme vms vahendeid. »

- Ärge lülitage istmekatete kuivatamiseks sisse istmesoojendust*.
- Materjali pinda võivad kahjustada ka riiete küljes olevad teravad detailid, nt tõmblukud, needid või püksirihmade pandlad.
- Istmekatteid võivad kahjustada ka rõivaste lahtised takjakinnised. Kontrollige, et takjakinnised oleksid enne autosse istumist suletud.

Naturaalnahk

- Ärge käsitlege nahka kunagi lahustite, põrandavaha, kingaviksi, plekieemaldusvahendite vms toodetega.
- Materjali pinda võivad kahjustada ka riiete küljes olevad teravad detailid, nt tõmblukud, needid või püksirihmade pandlad.
- Ärge kasutage puhastamiseks aurupuhas- teid, harju, karedaid švamme vms vahendeid.
- Ärge lülitage istmekatete kuivatamiseks sisse istmesoojendust*.
- Hoolduseks selle eest, et nahk ei jääks pikaks ajaks otsese päikesepaiste kätte, vastasel juhul võib selle värv pleekida. Kui auto pargitakse pikemaks ajaks päikese kätte, tuleks nahkpinnad nende kaitsmiseks kinni katta.

⚠ TÄHELEPANU

Ärge töödelge esiklaasi vetthülgavate klaasikaitsevahenditega. Halva nähtavuse korral, nt märja ilmaga, pimedas või päikese-

loojangu või -tõusu ajal võib see põhjustada tugevamat pimestamist. Nii võib juhtuda tõsine õnnetus! Ka klaasipuhastid võivad sellise töötuluse tulemusel tekitada rohkem müra.

ℹ Juhis

- Putukajäänuseid on tunduvalt lihtsam eemaldada, kui värvkate on värskest vahetatud või mõne muu hooldusvahendiga töödeldud.
- Auto värvkatte regulaarne hooldusvahenditega töötlemine aitab vältida roosteplekkide teket.

Auto kõrvaldamine liiklusest pikemaks perioodiks

Kui soovite oma auto pikemaks perioodiks seisma jätta, võtke ühendust oma autoteenindusega. Sealsed spetsialistid annavad teile hea meelega nõu, mida selleks teha tuleb, et autot korrosiooni eest kaitsta ning õigesti hooldada ja hoiustada.

Järgige ka kõiki auto akut puudutavaid juhiseid»»» Lehekülj 335.

Lisavarustus ja tehnilised muudatused

Lisavarustus, varuosad ja remonttööd

Sissejuhatus

Enne lisavarustuse või asendamiseks mõeldud varuosade ostmist küsige palun alati nõu margiesindusest või oma autoteenindusest.

Teie auto on varustatud kõrgetasemeliste aktiivsete ja passiivsete turvasüsteemidega. Seepärast soovitate teil enne lisavarustuse paigaldamist või autoosade asendamist pida alati nõu CUPRA või SEATi esinduse või ametliku teenindusega. Teie margiesindusel või ametlikul autoteenindusel on olemas uusim teave otse tootjalt ning tänu sellele saate sealte häid soovitusi enda vajadustele vastava lisavarustuse ja varuosade valimiseks. Sealset spetsialistid oskavad vastata ka teie küsimustele seadustest tulenevate nõuete kohta.

Soovitate teil kasutada ainult **CUPRA lisavarustust** ja **CUPRA originaalosi**®. Ametlikel CUPRA või SEATi teenindustel on olemas ka vajalikud kogemused ja vahendid kõikide osade korrektseks ja asjatundlikuks paigaldamiseks.

Igasugune autole **hiljem paigaldatud varustus**, mis mõjutab otseselt auto juhitavust ja/või auto sõiduomadusi, nagu nt kiirushoidik või **elektroniliselt juhitud vedrustus**, peab olema teie auto jaoks heaks kiidetud ning kandma **e**-märgist (Euroopa Liidu tüübikinnituse tähis).

Kõik täiendavad autosse paigaldatud elektriseadmed, mis ei mõjuta otseselt auto juhitavust ega sõiduomadusi (nt autokülmik, sülearvuti, ventilator vms) peavad kandma **C**-märgist, mis näitab, et sellel on olemas Euroopa Liidus kehtiv tootja vastavusdeklaratsioon.

TÄHELEPANU

Lisavarustust, näiteks telefoni- või topsihoidikuid, ei tohi kunagi paigaldada turvapadjade katete peale või turvapadjade täitumispiirkonda. Vastasel juhul võib selline lisavarustus raskeid kehavigastusi põhjustada, kui turvapadjad avarii korral täituvad.

Tehnilised muudatused

Elektroniliste komponentide, nende tarkvara, andmeedastuse või juhtmistiku muutmine ilma vastava loata võib põhjustada häireid auto töös.

Niisiis on hästi mõistatav, et teie ametlik CUPRA või SEATi esindus ei vastuta mis tahes kahjustuste eest, mis on tekkinud selliste

muudatuste ja/või asjatundmatult tehtud tööde tagajärjel.

Seepärast soovime teil lasta kõik vajalikud tööd ära teha ametlikus CUPRA või SEATi teeninduses, kasutades **CUPRA® originaalosi**.

TÄHELEPANU

Muudatused või mis tahes muud teie auto kallal tehtud tööd, mis on läbi viidud valesti ja asjatundmatult, võivad põhjustada häireid, mille tagajärjel võib juhtuda tõsine õnnetus.

Raadioside- ja kontoriseadmed

Sissehitatud raadiosaatjad

Raadiosideseadmete hilisemaks paigaldamiseks autosse on vaja eelnevat heakskiitu. Üldjuhul lubab CUPRA heaks kiidetud tüüpi raadiosaatjaid autosse paigaldada, kui on täidetud järgmised tingimused:

- Antenn on õigesti paigaldatud.
- Antenn on paigaldatud autokere välispinnale (ning selleks on kasutatud varjestatud kaableid koos peegeldusvaba antennipaigaldisega).
- Efektiivne ülekandevõimsus antenni alusel ei ole suurem kui 10 W.

Teavet **suurema** ülekandevõimsusega raadiosaatjate paigaldamis- ja kasutusvõimaluste kohta oskab teile anda ametlik CUPRA või SEATi teenindus või teised asjatundlikud autoteenindused.

Kaasaskantavad raadiosaatjad

Laiatarbekaubana müüdavate mobiiltelefonide või raadiosideseadmete kasutamine võib segada ja häirida teie auto elektroonikaseadmete tööd. Sellel võivad olla järgmised põhjused:

- Välisantenn puudub.
- Välisantenn on valesti paigaldatud.
- Ülekandevõimsus on suurem kui 10 W.

Seetõttu ei tohiks kaasaskantavaid mobiiltelefone või raadiosideseadmeid *auto sees* ilma õigesti paigaldatud välisantennita kasutada >>> .

Lisaks arvestage ka sellega, et seadme maksimaalne tööraadius saavutatakse ainult koos *välisantenniga*.

Kontoriseadmed

Kodu- ja kontoriseadmete hilisem paigaldamine autosse on lubatud juhul, kui need seadmed ei saa autojuhti otseselt auto juhtimisel segada ja iga selline seade kannab **C**-märgist. Igasugused muud autosse hiljem paigaldatud seadmed, mis võivad mõjutada autojuhti auto juhtimisel, peavad olema teie >>>

auto jaoks vastava tüübikinnitusega heaks kiidetud ning kandma e-märgist.

TÄHELEPANU

Mobiiltelefonid või raadiosidevahendid, mida kasutatakse auto sees ilma korralikult paigaldatud välisantennita, võivad tekitada liiga tugeva elektromagnetvälja, mis võib olla tervisele ohtlik.

Juhis

- Elektri- ja elektroonikaseadmete paigaldamine autosse mõjub sõiduki tüübikinnitusele ning võib teatud tingimustel teie auto kasutusloa kehtetuks muuta.
- Palun järgige alati kõiki mobiiltelefoni või raadiosidevahendi kasutusjuhiseid.

Lisateave kasutajale

Lisateave kasutajale

Juhtplokkidesse salvestatud andmed

Avariandmete salvestamine

Teie auto on varustatud avariandmete salvestusseadmega (EDR – Event Data Recorder).

EDR-seadme ülesandeks on salvestada andmeid, kui juhtub kerge või raske avari. Need andmed aitavad analüüsida erinevate auto süsteemide tööd ja käitumist.

EDR-seade salvestab lühikese ajavahemiku jooksul (tavaliselt 10 sekundit või vähem) dünaamilisi sõiduandmeid ning turvavõid ja turvapaju puudutavaid andmeid, sh andmeid selle kohta:

- kuidas auto erinevad süsteemid töötasid;
- kas juhi ja kaassõitjate turvavööd olid kinni;
- kuidas juht gaasi- ja piduripedaali vajutas;
- milline oli auto kiirus.

Need andmed aitavad paremini mõista avari toimumise asjaolusid.

Lisaks salvestatakse ka juhiabisüsteemide andmeid. Need andmed sisaldavad teavet selle kohta, kas süsteemid olid aktiivsed või mitte ning kas süsteemi sekkumine mõjutas auto dünaamilist käitumist, muutes eelkirjelatud olukordades kiirendades või aeglustades auto liikumisteed.

Sõltuvalt auto varustusest salvestatakse järgmiste süsteemide andmeid:

- Isekohanduv kiirushoidik (ACC)
- Esikokkupõrke vältimissüsteem (Front Assist)
- Parkimisabisüsteem (ParkPilot)
- Iseparkimissüsteem (Park Assist)
- Sõiduraja hoidja (Lane Assist)

EDR-seade salvestab andmeid ainult teatud spetsiifilistes avariolukordades. Normaalses sõidutingimustes andmeid ei salvestata.

Mingisugust heli või video salvestamist ei auto sees ega autost väljas ei toimu. Mitte mingil juhul ei salvestata ka isikuandmeid, nagu nt nime, vanust või sugu. Sellegipoolest võivad kolmandad isikud (nt õiguskaitseasutused) seostada EDR-seadme andmete sisu teiste andmeallikatega ning luua õnnetuse uurimise kontekstis seoseid konkreetsete isikutega.

EDR-seadme andmete lugemiseks on vaja liigipääsu (kui selleks on seadusest tulenev õigus) auto ODB-diagnostikaliidesele („On-

Board-Diagnose“), kui auto süüde on sisse lülitatud.

CUPRA l puudub juurdepääs EDR-seadme andmetele, kui auto omanik (või „liisingu“ korral liisinguvõtja/rentnik) ei ole selleks oma nõusolekut andnud. Tulenevalt seaduse- või lepingusätetest võidakse selles osas teha mõningaid erandeid.

Tuginedes ohutusega seotud toodete kohta seadusega kehtestatud nõuetele, võib CUPRA kasutada EDR-seadme andmeid uurimistöödeks ning auto eri süsteemide kvaliteedi parandamiseks. Kõiki uurimistöodes kasutatavaid andmeid töödeldakse anonüümselt (teisisonu – neid ei seostada mingil moel auto, selle omaniku või liisinguvõtjaga/rentnikuga).

Muu tähtis teave

Keskkonnasäästlik lähenemine

Teie uue CUPRA projekteerimisel, materjalide valikul ja tootmisel mängis väga tähtsat rolli keskkonnakaitse.

Taaskasutust edendavad konstruktsioonilised lahendused

- Lahtivõtmist lihtsustava konstruktsiooniga ühendused



- Moodulipõhine ehitus, mis hõlbustab demonteerimist
- Kergemini sorteeritavad puhtad materjalid
- Standardi ISO 1043, ISO 11469 ja ISO 1629 kohaselt märgistatud plastosad ja elastomeerid

Materjalide valik

- Ringlusse võetud materjalide kasutamine
- Ühilduvate plastide kasutamine ühe osa komponentides, kui need komponendid ei ole üksteisest lihtsalt eraldatavad
- Ringlusse võetud ja/või taastuvatest allikatest saadud materjalide kasutamine
- Lenduvate koostisosade, sh lõhnaainete, kasutamise vähendamine plastmaterjalides
- CFC-vabade jahutusvedelike kasutamine

Raskmetallide keeld koos seadustest tulenevate eranditega (kasutuselt kõrvaldatud sõidukite kohta kehtestatud direktiivi 2000/53/EÜ II lisa): kaadmium, plii, elavhõbe, kuuevalentne kroom

Tootismeetodid

- Vedeldikoguste vähendamine õõnsuste kaitsevahas
- Plastkile kasutamine auto kaitsmiseks transportimise ajal
- Lahustivabade liimide kasutamine

- CFC-vabade jahutusvedelike kasutamine jahutussüsteemides
- Jäätmete ringlussevõtt ja energeetiline taaskasutamine (jäätmekütus)
- Heitvee kvaliteedi parandamine
- Soojustagastussüsteemide (soojusvahetite, entalpia-tüüpi niiskustagastusega soojusvahetite jms) kasutamine
- Vesilahustuvate värvide kasutamine

Elektri- ja elektroonikaseadmete ringlussevõtt

Kõik elektri- ja elektroonikaseadmed, mis ei ole püsivalt autosse sisse ehitatud, peavad olema tähistatud järgmise sümboliga:



See sümbol näitab, et elektri- ja elektroonikaseadmeid ei tohi ära visata koos tavaliste koduste segaolmejäätmetega, vaid peab viima ringlussevõtuks spetsiaalsesse kogumispunkti.

Euroopa Parlamendi ja nõukogu direktiivi 2014/53/EL puudutav teave

Lihtsustatud ELi vastavusdeklaratsioon

Teie autosse on paigaldatud mitmeid erinevaid raadioseadmeid. Kui seadus seda nõuab, deklareerivad selliste seadmete tootjad, et need seadmed vastavad ELi direktiivi 2014/53/EL nõuetele.

ELi vastavusdeklaratsiooni terviktekstiga saate tutvuda järgmisel veebiaadressil:

www.cupraofficial.com



Tootjate aadressid

Direktiivi 2014/53/EL kohaselt peavad võik vastavad autoosad olema varustatud tootja aadressiga.

Mitmete auto komponentidele ei saa nende suuruse või iseloomu tõttu kahjuks silti nõutavate andmetega kinnitada, kuigi seadus seda nõuab. Selliste osade tootjate aadressid on toodud allpool:

Lisateave kasutajale

Autosse paigaldatud raadioseadmed	Tootjate aadressid	Autosse paigaldatud raadioseadmed	Tootjate aadressid
Raadio teel töötav kaugjuhtimispuul (auto võti)	Della KGaA Hueck & Co. Rixbecker Straße 75 59552 Lippstadt, GERMANY	Juhiabisüsteemide radarandurid	ADC Automotive Distance Control Systems GmbH Peter-Dornier-Straße 10 88131 Lindau, GERMANY
Raadio teel töötav kaugjuhtimispuul (seisuküte)	Digades GmbH Außere Weberstraße 20 02763 Zittau, GERMANY		Robert Bosch GmbH Postfach 16 61 71226 Leonberg, GERMANY
Saatja ja vastuvõtja (seisuküte)			

Sagedusalad, saatjate võimsused

Raadioseade ^{a)}	Sagedusala	Saatja suurim võimsus	Mudel, mille kohta kehtib
Raadio teel töötav kaugjuhtimispuul (auto võti)	433,05–434,78 MHz	10 mW (ERP)	Kõik CUPRA mudelid
	433,05–434,79 MHz	10 mW	
	434,42 MHz	32 µW	
Raadio teel töötav kaugjuhtimispuul (seisuküte)	868,7–869,2 MHz (869,0 MHz)	25 mW	Formentor
Saatja ja vastuvõtja (seisuküte)	868,7–869,2 MHz (869,0 MHz)	23,5 mW	Formentor
Bluetooth	2400–2483,5 MHz	10 dBm	Kõik CUPRA mudelid »

Lisateave kasutajale

Raadioseade ^{a)}	Sagedusala	Saatja suurim võimsus	Mudel, mille kohta kehtib
Ühendus auto välisantenniga	GSM 900: 880–915 MHz	33 dBm	Leon, Formentor
	GSM 1800: 1710–1785 MHz	30 dBm	
	WCDMA FDD I: 1920–1980 MHz	21 dBm	
	WCDMA FDD III: 1710–1785 MHz	21 dBm	
	WCDMA FDD VIII: 880–915 MHz	21 dBm	
	LTE FDD1: 1920–1980 MHz	23 dBm	
	LTE FDD3: 1710–1785 MHz	23 dBm	
	LTE FDD7: 2500–2570 MHz	23 dBm	
	LTE FDD8: 880–915 MHz	23 dBm	
	LTE FDD20: 832–862 MHz	23 dBm	
Juhtmevaba pääsupunkt	2400–2483,5 MHz	10 dBm	Kõik CUPRA mudelid
Võtmevaba lukustus- ja käivitussüsteem	434,42 MHz	32 µW	Kõik CUPRA mudelid
Juhiabisüsteemide radarandurid	76–77 GHz	28,2 dBm	Leon, Formentor
		35,0 dBm	Ateca
	24050–24250 MHz	20 dBm	Ateca
Juhtmevaba laadimine	110–120 kHz	10 W	Ateca
	111–120 kHz	10 W	Leon, Formentor
Näidikuplokk	125 kHz	40 dBµA/m	Kõik CUPRA mudelid

Lisateave kasutajale

Raadioseade ^{a)}	Sagedusala	Saatja suurim võimsus	Mudel, mille kohta kehtib
Veebiühendusmoodul	EGSM900: 880–915 MHz	33 dBm	Kõik CUPRA mudelid
	DCS1800: 1710–1785 MHz	31 dBm	
	UMTS FDD 1: 1920–1980 MHz	24 dBm	
	UMTS FDD 3: 1710–1785 MHz	24 dBm	
	UMTS FDD 8: 880–915 MHz	24 dBm	
	E-UTRA FDD 1: 1920–1980 MHz	23,5 dBm	
	E-UTRA FDD 3: 1710–1785 MHz	23,0 dBm	
	E-UTRA FDD 7: 2500–2570 MHz	23,5 dBm	
	E-UTRA FDD 8: 880–915 MHz	23,0 dBm	
	E-UTRA FDD 20: 832–862 MHz	23,5 dBm	
E-UTRA FDD 28: 703–748 MHz	23,0 dBm		

^{a)} Raadiosidetehnoloogia kasutuselevõtt ja kasutamiseks heakskiitmine võib mõnes Euroopa riigis olla keelatud või lubatud ainult piirangutega või teatud lisatingimuste täitmisel.

Käesolevaga deklareerib Molex CVS Dabendorf GmbH, et raadioseadme tüüp LTE-MBC-EU2 vastab direktiivi 2014/53/EL nõuetele. ELi vastavusdeklaratsiooni terviktekstiga saate tutvuda järgmisel veebiaadressil:

<http://www.molex.com/doc>

Tehnilised andmed

Märkused tehniliste andmete kohta

Tähtis teave

Sissejuhatus

Sõltuvalt auto valikvarustusest ja mudeliversioonist, aga ka erisõidukite iseärasustest ning erivarustusest, mida teatud riikides pakutakse, võivad tehnilistes andmetes toodud väärtused varieeruda.

Õiged andmed on alati kirjas ametlikes auto-dokumentides.

Tehniliste andmete peatükis kasutatud lühendid

kW	Kilovatt, mootori võimsust näitav mõõtühik
hj	Hobujõud, varasem mootori võimsust näitav mõõtühik
p/min	Pöörete arv minutis, mootori töökiirust näitav mõõtühik
Nm	Njuutonmeeter, mootori pöördemomenti näitav mõõtühik
CZ	Tsetaanarv, diislikütuse süttivist iseloomustav suurus
RON	Oktaanarv, bensiini detonatsioonikiirust näitav suurus

Auto identifitseerimisandmed

Auto VIN-kood

Auto VIN-koodi saate vaadata järgmistest kohtadest:

- info- ja meelelahutussüsteemi ekraanilt, kui teete valikud:  > Interior (Sees) > Instrument cluster (Näidikuplokk) > Service (Hooldus);
- auto andmesildilt;
- auto eest esiklaasi alaservalt;
- mootoriruumist (paremal pool).

Andmesilt (tüübisilt)

Andmesilt (tüübisilt) asub ukseraamil auto paremal küljel. Teatud riikidesse eksporditaval mudelitel see silt puudub.

Kütusekulu

Kinnitatud kütusekulu väärtused on välja arvatud mõõtmiste põhjal, mis on läbi viidud sertifitseeritud ELi laborite poolt või nende järelevalve all vastavalt sel ajal kehtinud seadustele (täiendavat teavet leiate Euroopa Liidu Väljaannete Talituse hallataval EUR-Lexi veebisaidilt: © European Union, <http://eur-lex.europa.eu/>) ning need kehtivad vastava sõidukiversiooni kohta.

Kütusekulu ja CO₂-heitmeid puudutavad väärtused on kirjas dokumentides, mis antakse auto ostjale üle koos uue autoga.

Kütusekulu ja CO₂-heitmete hulk heitgaasides sõltub iga üksiku sõiduki varustusest ja omadustest, aga ka juhi sõidustiilist, tee- ja liiklusoludest, keskkonnatingimustest, sõitjate arvust ja pagasi raskusest.

Täitemahud

Kütusepaagi maht

Pistikhübrid (PHEV)

40 l, sellest varu 7 l

Klaasipesuvedeliku paagi maht

Umbes 3 liitrit

Massid

Katuse kandevõime

Teie auto katusele laaditud koorma lubatud suurim mass on 75 kg.

Tühimass, täismass, teljekoormused

Auto tühimass koos autojuhiga (75 kg) on välja arvatud vastavalt standardile (EL) 1230/2012. Täiendav lisavarustus võib auto tühimassi suurendada, vähendades samavõrra auto kandevõimet.

Järelhaagise mass

Lubatud suurim vertikaalkoomus, mida järelhaagise haakeseadete veokonksu kuulile võib avaldada, on **80 kg**.

TÄHELEPANU

Teie auto lubatud suurimate masside väärtusi ei tohi mingil juhul ületada. See võib põhjustada õnnetuse ja tõsiseid kahjustusi.

Mootori tehnilised andmed

Bensiinimootorid	1.4 TSI Start-Stop PHEV	
	Leon	Leon Sportstourer
Võimsus, kW (hj) / p/min	110 (150) / 5000–6000	
Maksimaalne pöördemoment (Nm / p/min)	250 / 1550–3500	
Silindrite arv / töömaht (cm ³)	4 / 1395	
Kütus	Bensiin 95 / bensiin 91 (võimsus võib mõnevõrra langeda)	
Käigukast	DSG	DSG
Suurim kiirus (km/h)	a)	a)
Kiirendus 0–100 km/h (sek)	a)	a)
Lubatud suurim täismass (kg)	2060	2080

a) Andmed puudusid väljaande trükkimise ajal.

Mõõtmed

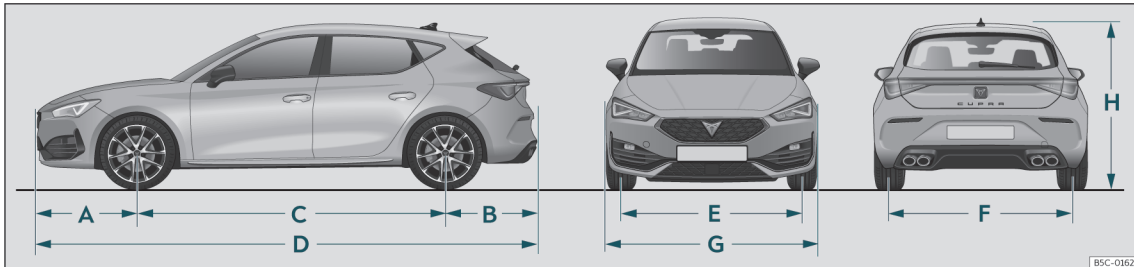

B5C-0162

Joonis 229 Leon

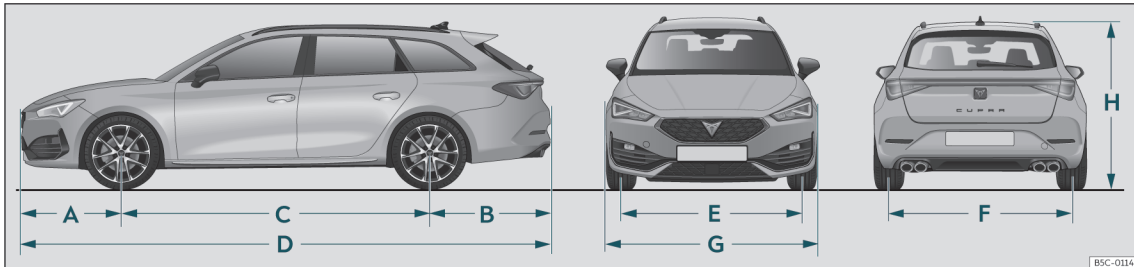

B5C-0114

Joonis 230 Leon Sportstourer



Tehnilised andmed

»» Joonis 229, Joonis 230		Leon PHEV	Leon Sportstourer PHEV
A/B	Ülend ees / ülend taga (mm)	903 / 812	903 / 1073
C	Teljevahe (mm)	2683	2681
D	Pikkus (mm)	4398	4657
E/F	Rööbe ees / rööbe taga ^{a)} (mm)	1554 / 1520	1552 / 1508
G	Laius (mm)	1799	1799
H	Kõrgus tühimassi korral (mm)	1442	1463
	Pöördering (m)	11,2	11,2

^{a)} Need andmed muutuvad vastavalt velgedele tüübile. Väärtused koos ratastega 235/35 R19 ET49.

Märksõnade loend

Arvud ja sümbolid

12 V aku

asendamine	338
elektrolüüdi tase	337, 338
energia haldussüsteem	339
iseärasused talvistes oludes	335
käivitusabi	54
laadimine	338
laetuse tase	339
lahtiühendamine ja ühendamine	83
lahutamine ja ühendamine	335
4Drive	236

A

ACC	251
Akende lülited	113
Aknad	
aknad	113
automaatika	114
automaatne avamine ja sulgemine	114
mugav avamisfunktsioon	114
mugav sulgemisfunktsioon	114
Akuhalduse menüü	310
Andmeedastus	182
Andmesilt	368
Android Auto™	
eeltingimused	189
iseärasused	190
menüü	189
Ühenduse katkestamine	190
ühenduse loomine	190

Antifriis	331
Apple CarPlay	
eeltingimused	188
iseärasused	189
menüü	188
ühenduse katkestamine	189
ühenduse loomine	189
Apple CarPlay kasutamise eeltingimused	188
Asendimälu funktsioon	135
Asjaolud, millele tuleks mõelda enne auto käivitamist	14
Auto	
andmesilt	368
auto tehasetähis	368
identifitseerimisandmed	368
identifitseerimisnumber (VIN)	368
laenamine või müük	185
lukustamine ja lukust avamine (võtmevaba lukustus- ja käivitussüsteemiga)	101
parkimine allamäge kallakul	281
parkimine ülesmäge kallakul	281
tõstmine	50
Auto asukoht	185
Auto automaatpesu	
automaatse seisupiduri (Auto Hold) välja- lülitamine	275
Auto Hold	275
Auto hooldus	
klaasipuhastite hooldusasend	52
Auto hooldusvahendid	355
Auto info	91
Auto istmed	16
Auto korrashoid	355

Automaatkäigukast	226
indikaatortuli	226
käigukangi asendid	227
käigukangi lukustus	227
käigukasti häire	229
käiguvalitsad roolil	228
laskumisabi	231
nõuandeid sõitmiseks	229
pukseerimine	57
stardiabi süsteem (Launch-Control)	230
sundkäiguvahetus madalamale käigule (kick-down)	230
Tiptronic	226, 228
Automaatne lukustamine (kesklukustus)	98
Automaatne seisupidur (Auto Hold)	275
Automaatpesulad	355
Auto mõõtmed	371
Auto müük	185
Auto pesemine	
andurid	281
auto väline hooldus	355
erinõuded	111
survepesur	355
Auto puhastamine	
auto pesemine	355
erihoidus	358
seestpoolt	357
survepesur	355
väljastpoolt	356
Auto pukseerimine	55, 57
automaatkäigukast	57
erinõuded	55, 58
jäik ühenduslüli	57
nelikvedu	57
pukseerimine keelatud	57

pukseerimisaas ees	58	Avariiks valmistumise süsteem	24	E	
pukseerimisaas taga	59	Esikokkupõrke vältimissüsteem	24	e-Call	44
pukseerimistross	57	häire	25	E-Mode	225
veokonksuga	57	Seisundi näit	25	Easy Open (tagaluugi lihtne avamine)	
Auto rahakotihoidik	152	sõiduprofiili valimine	24	erisused	111
Autoriõigus	179	Avariipidurdamise funktsioon	275	EDL	
Auto seadistused	92	Avariipidurdamise hoiatus	123	vaadake Elektrooniline diferentsiaalilukk ..	277
Auto tõstmine	50	B		Ekraan	
Auto tööriistakomplekt	45	Bensiin		puhastamine	179
Autovõtmete komplekt	95	kübemefilter	324	Ekraani puhastamine	357
Auto värvkate		Bensiinimootor		Elektrilised lisatarvikud	
hooldus	356	lisandid	322	vaadake Voolupesad	154
Avamine	97	tankimine	322	Elektriliste tõstukitega aknad	113
aknad	113	Blokeerumisvastane pidurisüsteem (ABS) ...	277	Elektriseadmed	154
kapott	326	Bluetooth®	181	Elektrolüüt	337, 338
kütusepaagi kork	321	profiilid	181	Elektrooniline diferentsiaalilukk	277
panoraamkatus	116	C		Elektrooniline diferentsiaalilukk kurvisõiduks	
tagaluuk	110	CUPRA CONNECT	182	(XDS)	278
Avamine hädaolukorras		häired	186	Elektrooniline immobilisaator	107, 220
juhiüks	107	inaktiveerimine	186	Elektrooniline seisupidur	274
kaassõitjapoolne esiüks	108	õiguslik teave	185	automaatne rakendamine	274
tagaluuk	113	CUPRA CONNECTi aktiveerimine	184	automaatne vabastamine	274
Avamine ja sulgemine	97	CUPRA CONNECTi teenuste inaktiveerimi-		avariipidurdamise funktsioon	275
aknad	113	ne	186	hoiatusstuli	272
elektriliselt avatav ja suletav tagaluuk	110	D		rakendamine	274
kapott	326	Digitaalne näidikuplokk	69	vabastamine	274
kaugjuhtimisega	99	infoprofiilid	69	Elektrooniline stabiilsuskontrolli süsteem	
kesklukustuslülitiga	100	DSG	226	(ESC)	277
kütusepaagi kork	321	Dünaamiline esitulede valgustuskauguse re-		Energia haldussüsteem	339
lukusilindri ja tavavõtmega	107	guleerimine	124	Energiamõõdik (Powermeter)	81
panoraamkatus	116			Enne auto käivitamist	14
tagaluuk	109			Eraldusvõrk	147, 148
uksed	107			Erieeskirjadega kohad	211
Avariiidmetede salvestamine	363				

Erinõuded			
pukseerides käivitamine	55		
pukseerimine	55, 58		
ESC			
elektroniline stabiilsuskontrolli süsteem (ESC)	277		
kokkupõrkejärgne pidurdussüsteem	278		
Sportrežiim (Sport)	280		
Esi- ja tagaklaasipuhastite harjad			
auto puhastamine	53		
hooldusasend	52		
vahetamine	53		
eesistmel istuva kaassõitja esiturvapai			
hoiatustuli	27		
Esiklaasi pesur	127		
Esiklaasipuhastid	127		
erifunktsioonid	127		
funktsioonid	128		
hooldusasend	52		
klaasipuhasti asendi muutmine	52		
klaasipuhasti töstmine	52		
vihmaandur	128		
Esikokkupõrke vältimissüsteem	240		
ajutine väljalülitamine	251		
ekraaninäidud	247		
hoiatused	247		
jalakäijate ja jalgratturite tuvastamine	248		
kokkupõrke vältimismanöövri abifunktsioon	249		
sisse- ja väljalülitamine	250		
süsteemi tööpiirangud	249		
vasakpöörde abifunktsioon	249		
vaadake ka Esikokkupõrke vältimissüsteem	247		
Esituled			
lampide vahetamine	64		
reisimine välismaal	124		
esiturvapakid	27		
Esiturvapakja väljalülitamine	29		
Ettenägelik kiiruse reguleerimisfunktsioon	257		
aktiveerimine	258		
sõitmine	258		
tekkinud probleemide lahendamine	259		
tööpiirangud	258		
F			
Full Link	187		
rakendused	188		
seadistused	188		
sümbolid	188		
Funktsioonid			
telefoniliides	210		
Funktsioon „My Beat“	221		
G			
Garantii	354		
Generaator			
hoiatustuli	336		
H			
Heitgaasid	323		
Heitgaaside kontrollsüsteem			
hoiatustuli	324		
katalüüsmuundur	324		
kübemefilter	324		
Heli seadistused	178		
Helisüsteem	181		
Helitugevus			
väliste heliallikate helitugevus	179		
Hoiatus- ja indikaatorituled	86		
blokeerumisvastane pidurisüsteem (ABS)	277		
elektrijam	316		
elektromehaaniline roolivõimendi	233		
elektroniline diferentsiaalilukk (EDL)	277		
elektroniline seisupidur	272		
ESC	277, 280		
generaator	336		
heitgaaside kontrollsüsteem	324		
hoiatussignaalid	86		
Hädaabisüsteem	264		
isekohanduv kiirushoidik	252		
kaugjuhtimispuhastid (seisuküte)	166		
kiirushoidik (CCS)	243		
käikude vahetamine	232		
kübemefilter	324		
kütusevaru	82		
mootori jahutusvedelik	82		
mootori juhtsüsteem	324		
mootoriõli	329		
pidurisüsteem	272		
rajavahetuse abisüsteem	266		
Rehvirõhu kontrollsüsteem	347		
Reisiabisüsteem	263		
roolisambalukk	233		
Start-stopp	222		
Sõiduraja hoidja	260		
tagurdamisel tuvastatud küljelt läheneva liikluse hoiatussüsteem	266		
tankimine	82, 321		
TCS	277, 280		
tuled	118		
vajutage piduripedaali	226		

vajuta piduripedaali	251	Hädaabisüsteem	264	Indikaator- ja hoiatustuled	
veokonks	305	sisse- ja väljalülitamine	264	turvapadjad	29
Hoiatussignaal		tekkinud probleemide lahendamine	264	turvapatjade süsteem	27
kinnitamata turvavöö	18	<i>vaadake ka</i> Hädaabisüsteem	264	turvavöö	18
tuled	118	Hädaolukorras	44	Info- ja meelelahutussüsteem	171
Hoiatussignaaliid		aku vahetamine	338	Android Auto™	189
hoiatus- ja indikaatorituled	86	auto pukseerimine hädaolukorras	57	Apple CarPlay	188
Hoiatussümbolid		auto tööriistakomplekt	45	enne esmakordset kasutamist	171
<i>vaadake</i> Hoiatus- ja indikaatorituled	86	käivitusjuhtmed	54	funktsioonide kasutamine	177
Hooldus		läbi põlenud kaitsme vahetamine	62	heli seadistused	178
Digitaalne hooldusraamat	351	ohutuled	123	Internetiühendus	192
fikseeritud hooldusintervallid	351	ratta vahetamine	48	juhtpaneeli ülevaade	175
hooldused	351	rehvi kiirremondi komplekt	46	kaitstud Wi-Fi seadistus (WPS)	192
hoolduse käigus tehtavad tööd	353	Häireid		kasutamine	177
hoolduste dokumenteerimine	351	asendamine	232	kohandatud menüüd	178
hooldustööd	351	Avariiks valmistumise süsteem	25	Meediamängija režiim	199
kasutustingimused	352	isekohanduv kiirushoidik	256	menüüde kohandamine	178
kontrollhooldus	351	iseparkimissüsteem (Park Assist)	281	MirrorLink®	190
paindlikud hooldusintervallid	351	katuseluuk	115	navigeerimine	202
õlivahetushooldus	351	sidur	232	ohutusnõuded	171
<i>vaadake ka</i> Auto puhastamine	355	veokonks	300	Raadiorežiim	196
<i>vaadake ka</i> Hooldus	351	Hääljuhtimine	194	rippmenüü	178
Hoolduse meeldetuletus	83	Android Auto™	190	sisse- ja väljalülitamine	177
Hoolduse teavitus: kuvamine	83	Siri™ (Apple CarPlay™)	189	sobivaks kohandamine	178
Hooldusintervall	328	Hübriidajam		süsteemi seadistused	179
Hooldusintervallid	83	ajamisüsteemi sisselülitamine	218	telefoniliides	210
Hooldusintervalli näit	73, 352	E-Mode	225	vt Info ja meelelahutus	88
Hooldusmenüü (Service)		Hübriidrežiim	225	Wi-Fi	192
hooldusintervalli näit	73	süsteemi energiatarbimise näit	81	Wi-Fi ühenduse jagamine	192
kellaage	73	töörežiimid	225	Info ja meelelahutus	88
mootori tunnuscode	73	I		auto info	91
sõiduandmete lähtestamine	73	Identiteedi tõendamine	184	auto seadistused	92
õlivahetuse intervalli lähtestamine	73	Ilukilbid		ekraaniklahvid	89
Hädaabikõne	44	eemaldamine	49	esmane seadistamine	90
Hädaabikõne teenus	44			Infoprofiilid	69

Isekohanduv kiirushoidik	251	peatugede reguleerimine	134	Rehvirõhu kontrollimine	347
hoiatus- ja indikaatorituled	252	soojendus	162	Rehvirõhu kontrollsüsteemi hoiatustuli ..	348
häire	256	tagaistme seljatugi	137	reisiabisüsteem	261
iseärasused erinevates sõidusituatsioonides	254	vale asend	16	sisselülitamine	85
kasutamine	252	Istmesoojendus	162	süsteemide tööpiirid	240
müra	256	J		tagurdamisel tuvastatud küljelt läheneva liikluse hoiatussüsteem (RCTA)	265
seisundi näit	254	Jahutamine	156	väljalülitamine	85
Iseparkimissüsteem (Park Assist)	281	Jahutussüsteem		üldised juhised	239
automaatne katkestamine	283	jahutusvedeliku kontroll	332	Juhikoha ülevaade (parempoolse rooliga mudel)	12
automaatne pidurdamine	288	jahutusvedeliku lisamine	332	Juhikoha ülevaade (vasakpoolse rooliga mudel)	11
eeltingimused parkimiskohalt väljumiseks	287	Jalgratahoidja		Juhi väsimuse tuvastussüsteem	75
enneaegne lõpetamine	283	paigaldamine väljakeeratavale veokonksule	305	Juht	
häire	281	suurim lubatud mass	305	<i>vaadake</i> Õige istumisasend	15
parkimiskohalt väljumine (ainult teega paralleelselt parkimiskohalt)	287	Juhiabisüsteemid		Juhtmevaba laadija	214
parkimistingimused	286	Automaatne seisupidur (Auto Hold)	275	Juhtmevaba laadimine	214
teega paralleelne parkimine	286	autost väljumise hoiatussüsteem (Exit Assist)	265	Juhtseadmed ja näidikud	
teega risti parkimine	286	Avariiks valmistumise süsteem	24	ülevaade	67
Iseärasused		avariipidurdamine (esikokkupõrke vältimissüsteem)	247	Jumestuspeegel	131
Android Auto™	190	eesmine radar	240	Järelhaagis	297
Apple CarPlay	189	ettenägelik kiiruse reguleerimisfunktsioon	257	esitulede kõrguse reguleerimine	302
järelhaagise vedamine	303	Hädaabisüsteem	264	häire	300
MirrorLink®	191	isekohanduv kiirushoidik (ACC)	251	iseärasused	271
survepesur	304	iseparkimissüsteem (Park Assist)	281	järelhaagise stabiliseerimisabi	303
ISOFIX	38	juhi väsimuse tuvastussüsteem	75	järelhaagise vedamine	302
ISOFIX-süsteem	38	kiirushoidik	243	kinnitamine	300
Istekohtade arv	16	kiiruspüük	245	küljepeeglid	300
Istmed		liiklusmärkide tuvastussüsteem	77	laadimine	302
asendimälu funktsioon	135	ohutusnõuded	239	LED-tagatuled	299, 301
elektriline reguleerimine	133	parkimisisüsteem „Plus“	290	parkimisabi	292, 294
istekohtade arv	16	parkimiskohale tagurdamise abisüsteem ..	293	tagatuled	299, 301
käsitsi reguleerimine	132	rajavahetuse abisüsteem (Side Assist)	265		
peatoe eemaldamine	134				
peatoe paigaldamine	134				

Märksõnade loend

tehnilised nõuded	299	Katuseluuk	115	Keskmine kütusekuulu	69
turvatross	299, 300	häire	115	Kiimaseade	156
vargusvastane alarmsüsteem	301	takistuse tuvastusfunktsioon	117	Kiirushoidik	243
veetav koorem	302	Katuseraam	149	kasutamine	244
veokonksu hilisem paigaldamine	306	risttalade kinnitamine	150	Kiirusklassi tähis	341
veokonksule avaldatav vertikaalkoor-		Kaubamärgid	179	Kiiruspiirik	245
mus	297, 302	Kaugjuhtimispuuldiga võti		ekraainäidud	245
voolupesa	300	lukustamine ja lukust avamine	99	kasutamine	246
väljakeeratav elektriliselt vabastatav veo-		Kaugjuhtimispuult		Kindalaeas	152
konks	304	vaadake Võtmed	95	Kinnitusaasad	144
ühendamise	300	Kaugjuhtimispuult (seisuküte)	166	Klaasipesur	
Järelhaagise stabiliseerimisabi	303	patarei vahetamine	166	klaasipesuri lülituskang	127
Järelhaagise vedamine		Kaugtulede automaatlülituse süsteem	121	Klaasipesusüsteem	334
vt Järelhaagis	297	Kaugtulede automaatlülituse süsteem (Light		Klaasipesuvedelik	
Jäätmekäitlus		Assist)	121	lisamine	334
turvavööde pingutid	23	Kaugtulede lülituskang	120	taseme kontroll	334
K		Kell		täitemahud	334
Kaamera		digitaalne	80	Klaasipuhastiharjade vahetamine	52
auto puhastamine	78	kellaaja seadistamine	80	Klaasipuhastite harjad	
Sõiduraja hoidja	259	Kellaage		puhastamine	356
Kaasõitjapoolse esikse lukustamine hä-		muutmine	73, 80	Kliimaseade	
daolukorras	108	Keskkond		juhtpaneel	158
Kaitsmed	60	keskkonnahoidlik sõitmine	237	kasutusjuhised	161
ettevalmistused kaitsmete vahetamiseks ..	62	keskkonnasäästlik lähenemine	363	pargitud auto ventileerimine	163
kaitsmekarp	61	tankimine	321	seisuküte	165
läbi põlenud kaitsme tuvastamine	62	Kesklukustus	97	ventilatsioonivad	161
vahetamine	62	auto lukustamine ja lukust avamine (võt-		Kokkupõrkejärgne pidurdussüsteem	278
värvikoodid	61	mevaba lukustus- ja käivitussüsteemiga) ..	101	Kontrollhooldus	328, 351
Kapott	325, 328	avariilukk	108	Kontrollimine	328
avamine ja sulgemine	326	kaugjuhtimispuuldiga võti	99	Kontrollinimekirjad	
Katalüüsmuundur	324	kesklukustuslülitid	100	Android Auto™ kasutamise eeltingimused ..	189
Katusele laaditud koorma mass	151	seadistused	99	Apple CarPlay kasutamise eeltingimused ..	188
tehnilised andmed	151	valikuline avamissüsteem	99	MirrorLink®-i kasutamise eeltingimused ..	190
		vargusvastane alarmsüsteem	104	tahavaatekaamera (tagurduabi)	296
		Keskmine käetugi	138	Kotikonksud	146, 153

Kurviteled funktsiooniga udutuled	122	Küljepeegliid		Laskumisabi	231
Kõrgepingeaku	308	järeelhaagisega sõitmine	300	Laskumisabi funktsioon	231
Hoiatussildid	309	kokku klappimine	130	Laste sõidutamine	33
hooldus	310	seadistused	130	Laste turvaistmed	
Kõrgepingeaku laadimine		soojendusega	130	ISOFIX-süsteem	38
ajastatud laadimine	311	Kütmine	156	kinnitamine turvavööga	42
info- ja meelelahutussüsteemi seadistu-		Kütus		liigitamine	34
sed	310	bensiin	322	ohutusnõuded	35
laadimiskaabel	318	kütusemöödik	82	Ülemine kinnitusrühm	38, 40, 41
laadimispesa	313	märgistamine	322	Laupkokkupõrge ja füüsikaseadused	20
laadimisprotsessi indikaatortuli	315	säätmine	237	Liiklusinfo (TP)	198
laadimisrežiimid	312	tankimine	321	Liiklusmärgid	
lukustuse avamine hädaolukorras	316	Kütusekuulu		ekraaninäidud	77
tekinud probleemide lahendamine	316	kütusearbitrimise katkestamine	237	Liiklusmärkide tuvastussüsteem	77
Kõrgepingeaku laadimiskaabel	317	miks kütusekuulu suureneb?	324	ekraaninäidud	77
Käigukangi lukustus	227	Kütusemöödik	82	järeelhaagis	78
Käigukang (automaatkäigukast)		hoiatustuli	82	kahjustatud esiklaas	78
asendid	227	Kütusepaagi kork		kuidas see töötab	77
Käigukast DSG		avamine ja sulgemine	321	piirkiruse ületamise hoiatus	78
vaadake Automaatkäigukast	226	Kütusepaagi luuk		tööpiirangud	78
Käigukasti häire		avamine ja sulgemine	321	Liiklusprogramm	
automaatkäigukast	229	Kütuse säästmine		vt Liiklusinfo (TP)	198
Käigu näit	233	vabajoooksu režiim	231	Lisaküttesead	
Käiguvahetuse soovitus	233	Kütuste märgistamine	322	vaadake Seisuküte	165
Käiguvalitsad (automaatkäigukast)	228	L		Lisavarustus	360
Käivitusabi	54	Laadimisava pikkade esemete transportimi-		Litsentsid	179
kirjeldus	54	seks	146	Lukusilinder	107
Käivitusjuhtmed	54	Laadimiskaabel		Lukustamine ja lukust avamine	101
Käivituslülitid	217	elektripistikupesaja jaoks	319	kaugjuhtimisega	99
Käsipidur		laadimisjaama (AC) jaoks	318	kesklukustuslülitiga	100
vaadake Elektrooniline seisupidur	274	Laadimispesa	313	lukusilindri ja tavavõtmeaga	107
Kübemefilter	324	Lampide vahetamine	64	uksed	107
küljelt läheneva liikluse hoiatus	269	Lapselukud		Lukustusnupp	227
		elektriliste tõstukitega aknad	113	Lumeketid	346
				nelikvedu	237

kaardi suurendamine	203	hooldusintervalli näit	83	koorma paigutamine	139
kaardivaate kasutamine	203	kasutamine multifunktsionaalse rooli lüliti-		laadimisava pikkade esemete transporti-	
kaardi vähendamine	203	te ja nuppudega	84	miseks	146
kaart	203, 207	menüü ülesehitus	73	pagasi kinnitussüsteem	151
kasutusmuutrite õppimine	209			pagasiruum	109, 139
kontaktandmete kasutamine	207	O		üldised nõuanded	139
lemmiksihtkohad	206	Ohud, mis kaasnevad kinnitamata turvavöö-		Pagasi paigutamine	139
lisaaken	208	ga	20	esemete paigutamine	139
Lisavalikud	208	Ohukolmnurk	123	järelhaagis	297
maastikurežiim	207	Ohutuled	123	järelhaagise vedamine	302
marsruudi muutmise	208	Ohutus		katuseraam	149
marsruudi skeem	208	laste ohutus	33	kinnitusaasad	144
navigeerimise hääluhised	203	laste turvaistmed	33	koorma laadimine järelhaagisesse	302
piirangud	203	ohutu sõit	14	koorma paigutamine	139
sagedasemad sihtkohad	206	Ohutusnõuded	171	kotikonksud	146
salvestatud andmed	204, 209	keskturvapadi	30	laadimisava pikkade esemete transporti-	
salvestatud sihtkohad	206	külgturvapadjad	31	miseks	146
sihtkoha aadressi sisestamine	206	laste turvaistmete kasutamine	35	pagasi kinnitussüsteem	149, 151
sihtkoha salvestamine	206	turvakardinad	32	pagasivõrk	145
sümbolid	204	turvavööde kasutamine	20	Pagasiruum	109, 139
viimased sihtkohad	206	turvavööde pingutid	23	avamine ja sulgemine andurite abil (Easy	
Nelikvedu	236	Oktaanarv (bensiin)	322	Open)	111
lumeketid	237	Omandiõiguse tõendamine	184	elektriline avamine ja sulgemine	110
pukseerimine	57	Originaalvarustus	353	elektrilise tagaluugi funktsioonid	110
talverehvid	237	Originaalvaruosad	353	eraldusvõrk	147, 148
Nimmetugi	132	Osade vahetamine	360	kindalaeka valgustus	125
Nõuanded keskkonna säästmiseks		Osaline läbisõidumöödik	73	luku avamine hädaolukorras	113
tankimine	321			muudetava kõrgusega pagasiruumi põ-	
Näidikuploki näidikud	69, 71	P		rand	143
Hübriidautod	71	Paagi täitmine	321	pagasiruumi katte hoiulepanek	140, 142
Näidikuploki valgustus	124	Pagasi kinnitussüsteem	149	pagasiruumi valgustus	125
Näidikuplokk	68	Pagasi laadimine pagasiruumi		pagasivõrk	145
digitaalne (Digital Cockpit)	69	esemete paigutamine	139	ruukate	141
Ekraaninäidud	71, 73	järelhaagis	302	suurendamine	137
hoiatus- ja indikaatorituled	86	kinnitusaasad	144		

Pagasiruumi kate		pidurdamine manöövri ajal	293	Päikesekaitse	131
hoiulepanek	140, 142	vt Iseparkimissüsteem (Park Assist)	281	päikesesirm	131
Pagasiruumi põrand	143	Parkimiskohale tagurdamise abisüsteem	293	Päikesevari	
Pagasivõrk		Parkimiskohalt väljumine iseparkimissüsteemi abil	287	takistuse tuvastusfunktsioon (katuseluuk)	117
pagasiruum	145	Patarei	97	Pöörlemisruund	
Paigaldus		vahetamine seisukütte kaugjuhtimispuldil	166	rehvid	52
veokonks	306	Patarei vahetamine			
Panipaigad	151	auto võtmes	97	R	
autos hoitavad juhendmaterjalid	152	Peatoed	133, 134	Raadio	196
kaassõitja poolel	152	Pedaalid	16, 18	funktsioonid	197
kindalaegas	152	Peeglid		häälestamine	197
muud panipaigad	153	automaatselt tumenev tahavaatepeegel	129	jaamaklahvid	197
sahtlid	152	küljepeeglite reguleerimine	130	Liiklusinfo (TP)	198
Panipaikade lisavarustus		vaadake ka Peeglid	129	sagedusribad	197
vt Panipaigad	151	Pesad		sümbolid	197
Panoraamkatus	116	rikked	154	Raadiorežiim	196
vaadake ka Katuseluuk	115	Pidurdamist toetavad süsteemid	277	Raadiosideseadmed	361
Pargitud auto ventileerimine	163	Pidurid	272	Radarandurid	240
Park Assist		avariipidurdamise funktsioon	275	Rajavahetuse abisüsteem	
vt Iseparkimissüsteem (Park Assist)	281	elektrooniline seisupidur	274	Märguanne hoiatustuledega	267
Parkimine	281	pidurdamist toetavad süsteemid	277	Rajavahetuse abisüsteem (Side Assist)	
automaatkäigukast	229	pidurivedelik	333	hoiatustuli	266
iseparkimissüsteemiga (Park Assist)	286	pidurivõimendi	272	kuidas see töötab	267
teega risti tahavaatekaamera abil	296	uued piduriklotsid	272	sõidusituatsioonid	268
Parkimisabi		Pidurisüsteem		Rajavahetuse abisüsteem „Plus“	267
andurite ja kaamera puhastamine	356	hoiatustuli	272	Rakendused (äpid)	188
automaatne sisselülitamine	291	Pidurivedelik	333	Rataste tasakaalustamine	343
ekraaninäit	292	Pikivahe hoidja		Rattad	
ekraaninäitude ja hoiatussignaali seadistamine	292, 294	vaadake Isekohanduv kiirushoidik	251	asukoha vahetamine	344
hoiatus ümbritsevate takistuste eest	290	Pingutusmoment		lumeketid	346
häire	292, 294	rattapoldid	52	rattapoldid	345
järelhaagise vedamisel	292, 294	Plahvatusohtlikud kohad	211	ratta vahetamine	48
parkimisabisüsteem „Plus“	290	Puutekraan	175	vahetamine	48, 51
parkimiskohale tagurdamise abisüsteem	293	Puutepaneeli tsoonid	175	varuratas	349

Märksõnade loend

Rattapoldid	49, 345	Rehvi kulumine	344	Sagedusribad	197
katted	49	Rehvi muster	344	Sahtlid	152
pingutusmoment	52	Rehvi remont	46	Salongi valvefunktsioon ja äraedamise kaitsefunktsioon	106
vargusvastane seade	49	Rehvirõhk	343	Salvestusseade (Event Data Recorder)	363
Ratta vahetamine	48	Rehvirõhu kontrollsüsteem	347	Seadistamine	80
rattapoldid	49	Rehvirõhu kontrollsüsteemi hoiatustuli	348	kellaaeg	80
töö lõpetamine	52	Rehvi turvisemustri sügavus	344	SEATI identiteet	184
Rattavõti	45	reisiabisüsteem	261	Seisukliimaseade	168
RCTA	269	Reisiabisüsteem	261	kasutamine	169
vt Tagurdamisel tuvastatud küljelt läheneva liikluse hoiatussüsteem (RCTA)	265	kasutamine	263	programmeerimine	169
Reguleerimine		Seisundi näit	262	Seisuküte	165
asendimäluga iste	135	tekkinud probleemide lahendamine	263	elektritarbijad	167
esiistmed	132	vaadake ka Reisiabisüsteem	261	erisused	165, 167
istmed	15	Reisimine välismaal	239	kasutusjuhised	167
peatoad	134	bensiin	124	kaugjuhtimispuldi tööraadius	166
tuled	124	esituled	124	programmeerimine	167
Rehvid		Remonttööd	360	raadio teel töötav kaugjuhtimispult	166
kasulik tööiga	343	Rihma pingutamine	23	sisselülitamise	165, 167
kiirusklassi tähis	341	Rool		väljalülitamine	165
lisavarustus	341	käiguvalitsad (automaatkäigukast)	228	Seisundi näit	73
rehvirõhk	343	lülitid ja nupud	94	ACT	237
rehvi tunginud võõrkehad	341	multifunktsionaalne	94	Avariiks valmistumise süsteem	25
suundmuster	52	reguleerimine	17	avatud ukсед, kapott ja/või tagaluuk	72
suundmustriga rehvid	341	soojendus	163	ECO	73
talveks	345	Roolisoojendus	163	esikokkupõrke vältimissüsteem (Front Assist)	247
turvise kulumisindikaatorid	344	Roolisüsteem		hoiatused ja teated	75
uued rehvid	342	elektromehaaniline roolivõimendi	233	hooldusintervallid	83
vahetamine	48	hoiatustuli	233	isekohanduv kiirushoidik	254
Rehvi kiirremondi komplekt	45, 46	Roolivõimendi		kellaaeg	80
kontroll pärast 10-minutilist sõitu	48	vaadake Roolisüsteem	233	kiiruse ületamise hoiatus	72
osad	47	Rulokate	141	kiirspiirik	245
rehvi parandamine hermeetikuga	47				
rehvi täispumpamine	47	S			
vaadake ka Torkeaugu paranduskomplekt	46	S-PIN	184		
		Saatevalgustus (Coming Home)	122		

kompassi näit	72	Sulgemine	97	Tagaiste	
käigukangi asendid	72, 227	aknad	113	kokkuklappimine pagasiruumist	138
käiguvahetuse soovitus	72	kapott	326	Tagaistme seljatugi	
liiklusmärgid	77	panoraamkatus	116	kokkuklappimine	137
läbisõidumõõdik	72	tagaluuk	110	püstiasendisse panek	137
mootori tunnuskoode	73	Sundkäiguvahetus madalamale käigule (kick-down)		Tagaklaasipuhasti	127
näidikuplokk	71	automaatkäigukast	230	Tagaluuk	109, 113
Rehvirõhu kontrollimine	348	Suunatulede lülituskang	120	vaadake ka Pagasiruum	110
Reisibisüsteem	262	Sõiduabi	354	Tagasikäik (automaatkäigukast)	227
Sõiduprofiil	234	Sõiduandmed	74	Tagatud	
Säästliku sõidu nõuanded	79	Sõiduandmete näidik	74	lampide vahetamine	64
välitemperatuur	72	Sõiduohutus	14	Tagumine udutuli	
Sidur (hoiatustuli)	232	Sõiduprofiil	234	indikaatorituli	118
Signaal	67	Sõiduprofiilid	235	Tagurdamisel tuvastatud küljelt läheneva liikluse hoiatussüsteem (RCTA)	265, 269
Signaalivõimendi	214	Sõiduraja hoidja	259	hoiatustuli	266
Sisepeegel		hoiatus- ja indikaatorituled	260	Tahavaatekaamera	294
automaatselt tumenev	129	vaadake ka Sõiduraja hoidja	259	Tahavaatekaamera (tagurdusabi)	294
Sisevaade	13	Sõidurežiim	235	eeltingimused	296
Siseõhu ringlus	162	Sõidutulede automaatlülitus	118	Järelhaagise paigaldamine	296
Sissesõitmine		Sõitmine		kasutusjuhised	296
uued piduriklotsid	272	järelhaagisega	302	kontrollnimekiri	296
uued rehvid	340	ohutult	14	parkimine teega risti	296
uus mootor	236	parkimine allamäge kallakul	281	ristsuunalise liikluse jälgimine	296
Sportrežiim	280	parkimine ülesmäge kallakul	281	seadistused	296
Stardiabi süsteem (automaatkäigukast)	230	reisimine välismaal	124, 239	Tahhomeeter	69, 80
Start-stopp	222	sõitmine üleujutatud teedel	238	Takistuse tuvastusfunktsioon	
Start-stopp-süsteem		säästlikult	237	aknad	115
indikaatorituled	222	Sõitmine üleujutatud teedel	238	katuseluuk	117
juhised autojuhile	222	Säästliku sõidu nõuanded	79	päikesevari (katuseluuk)	117
kuidas see töötab	222	Süsteemi seadistused	179	Talverehvid	345
käsitsi sisse- ja väljalülitamine	224	T		nelikvedu	237
mootor ei seisku	222	Taasesituse helitugevuse muutmise	179	Talvine sõit	
mootori seiskamine ja käivitamine	222			aku	335
mootor käivitub iseenesest	222			lumeketid	346

rehvid	345	Topsihoidikud	Tungraud	45
soolatatud teed	128	ees	toetuspunktid	50
Talvised olud		pudelihoidik	Turvalisus	220
jälrelhaagis	297	tagaistme keskmises käetoos	Turvapadjad	25
katuseluuk	115	Torkeaugu parandamine	ees	28
Tankimine		Torkeaugu paranduskomplekt	keskel	30
hoiatustuli	82	Tuled	kirjeldus	26
kütusemöödik	82	armatuurilaua valgustus	küljel	31
kütusepaagi luugi avamine	321	AUTO	pea kaitseks	32
TCS		esitulede valgustuskauguse reguleerimine	põlvede kaitseks	30
<i>vaadake</i> Veojõu kontrollsüsteem	277	hoiatus- ja indikaatoritud	sisse- ja väljalülitamine	29
Tegurid, mis vähendavad sõiduohutust	14	hoiatussignaalid	Turvapatjade süsteem	25
Tehnilised andmed	368	kaugtuled	aktiveerumine	27
auto mootmed	371	kaugtulede lülituskang	esiturvapadjad	27
katuselae laaditud koorma mass	151	kurvituled	esiturvapadja väljalülitamine	29
kütuseku	368	kurvitulede funktsiooniga udutuled	hoiatusstuli	27
massid	369	lampide vahetamine	kirjeldus	26
veokonksule avaldatav vertikaalkoormus	297	lugemistuled	kuidas see töötab	27
Tehnilised muudatused	361	lähituled	Turvasüsteem „Safe“	104
Tekstiil: puhastamine	357	lülitid	Turvatross	299,300
Telefon		lülitite valgustus	Turvavarustus	14
helistamine	213	maanteesõidutuled	Turvavõõ avamine	21
kiirvalimisklahvid	214	meeleolulvalgustus	Turvavõõd	18
kontaktid	214	päevatuled	hoiatusstuli	18
lemmikud	214	saatevalgustus	kaitsefunktsioon	19
mobiiltelefoni sidumine	212	sisevalgustus	kinnitamata	20
sõnumite saatmine	214	sisse- ja väljalülitamine	ohutusnõuded	20
Telefoniraamat	214	suunatulede lülituskang	otstarve	18, 25
väljalülitamine	211	tervitusvalgustus	reguleerimine	21
Telefoniliides	210	tulede kasutamine	turvavõõ reguleerimine	22
plahvatusohtlikud kohad	211	udutuli	Turvavõõde pingutid	23
Tervitusvalgustus (Leaving Home)	122	ääretuled	hoiatusstuli	27
Tiptronic (automaatkäigukast)	226, 228	Tulede sisselülitamine	Turvavõõ reguleerimine	22
Tolmu- ja õietolmufilter	156	Tulede väljalülitamine	Täiendavad juhendmaterjalid	171
			Täis-LED-esituled	64

Täitemahud				
klaasipesuvedelik	334			
klaasipesuvedeliku paak	368			
kütusepaak	368			
U				
Uksed	107			
lapselukk	108			
Ukselink	107			
Ukselukk	107			
USB	216			
USB-pesa	216			
V				
Vabajooksu režiim	231			
Vajuta ja sõida (Press & Drive)				
käivituslülit	217			
mootori käivitamine	219			
Valgustuskauguse reguleerimine	124			
Valikuline avamissüsteem	99			
Vargusvastane alarmsüsteem	104			
järeilhaagis	301			
Varuosad	360			
Varuratas	349			
Vedelikutasemete kontroll	368			
Vedelikutasemete kontrollimine				
mootoriruum	328			
Veetav koorem				
koorma laadimine järeilhaagisesse	302			
Veljed				
uued veljed	342			
Ventilatsioonivad	161			
Ventileerimine	156			
Veojõu kontrollsüsteem	277			
Veokonks				
häire	300			
indikaator tuli	305			
jalgrattahoidja paigaldamine	305			
paigaldamine hiljem	306			
väljakeeratav elektriliselt vabastatav veokonks	304			
väljakeeratav ja elektriliselt vabastatav	304			
Veokonksule avaldatav vertikaalkoormus	297			
koorma laadimine järeilhaagisesse	302			
Vihmaandur	128			
funktsiooni kasutamine	128			
Voolupesad				
rikked	154			
Voolupesad	154			
järeilhaagis	300			
Võrguteenus	182			
Võtmed				
auto võti	95			
juhised autojuhile (käivitamiseks)	221			
kaugjuhtimispult	95			
lukustamine ja lukust avamine	99, 107			
patarei vahetamine	97			
sünkroniseerimine	97			
tavavõtme väljavõtmine	96			
varuvõti	95			
võtme sünkroniseerimine	95			
Võtme duplikaat	95			
Võtmekeeratav lüliti	29			
võtmevaba lukustus- ja käivitussüsteem				
auto lukustamine ja lukust avamine	101			
Võtmevaba lukustus- ja käivitussüsteem				
erifunktsioonid	103			
mootori käivitamine	219			
Vajuta ja sõida (Press & Drive)	217			
Välisantenn	361			
välised heliallikad				
taasesituse helitugevuse muutmine	179			
Välisvaade	7, 9			
Välisvalgustus				
lampide vahetamine	64			
Väljalülitamine				
telefon	211			
telefoniliides	211			
W				
Wi-Fi	181, 191			
Õ				
Õige istumisasend	15			
juht	15			
Õiguslik teave	185			
Õlivahetus	331			
Ü				
Ühendus ja side	181			
Wi-Fi pääsupunkt	191			
Ühenduste sahtel	214			
Ülemine kinnitusrihm	38, 40, 41			
X				
XDS	278			

Estonian 5FA012720BD (10.20)



5FA012720BD

